



Příručka online

Příručka pro Easy-PhotoPrint Editor

Obsah

Symboly použité v tomto dokumentu.	4
Uživatelé dotykových zařízení (systém Windows).	5
Ochranné známky a licence.	6
Obecné poznámky (Easy-PhotoPrint Editor).	25
K čemu slouží aplikace Easy-PhotoPrint Editor?.	26
Funkce aplikace Easy-PhotoPrint Editor.	27
Spuštění nástroje Easy-PhotoPrint Editor.	31
Tisk fotografií a položek.	32
Tisk fotografií.	33
Vytváření výřezů (při tisku fotografií).	38
Fotografie můžete vylepšit také pomocí kreativních filtrů (při tisku fotografií).	41
Tisk etiket disků (CD/DVD/BD).	44
Vytváření a tisk položek.	51
Tisk fotografií v nejrůznějších rozvrženích.	58
Tisk koláží.	64
Tisk po zvolení velikosti.	70
Tisk kalendářů.	75
Tisk pohlednic.	82
Tisk plakátů.	88
Tisk vizitek.	94
Tisk výstřížků.	100
Tisk nálepek.	106
Tisk průkazových fotografií.	111
Úprava položek.	116
Přidání textu.	117
Přidání/úprava textových polí.	120
Přidání razítek.	125
Přidání/změna/záměna obrázků.	129
Úprava polohy a velikosti obrázků.	133
Oříznutí obrázků (u položek).	135
Vylepšujte obrázky pomocí kreativních filtrů (u položek).	137
Změna rámečků pro obrázky.	139
Změna barvy pozadí.	141

Změna šablony.	143
Přidání, odstranění a přeuspořádání stránek.	146
Okna aplikace Easy-PhotoPrint Editor.	152
Domovská obrazovka.	153
Obrazovka Nová.	155
Obrazovka Podrobnosti o šabloně (vybráno).	157
Obrazovka Vaše položky.	158
Obrazovka Podrobnosti o položce.	159
Obrazovka Oblíbené.	161
Obrazovka Podrobnosti o šabloně (oblíbené).	162
Obrazovka Vybrat šablonu.	164
Obrazovka Podrobnosti o šabloně (Vybrat šablonu).	167
Obrazovka Umístění pro import.	168
Obrazovka Výběr dat (cloudová služba).	170
Obrazovka Uživatelská velikost rámečku.	172
Obrazovka Vybrat velikost papíru.	174
Obrazovka Umístění fotografií.	176
Obrazovka pro úpravu položky.	178
Obrazovka Úprava položky (Zobrazení seznamu miniatur).	183
Obrazovka Nastavení kalendáře.	185
Obrazovka Rozsah stránek (Etikety disku).	191
Obrazovka Rozšířené nastavení (vizitky, nálepky a průkazové fotografie).	192
Obrazovka Nastavení tisku (systém Windows).	193
Obrazovka Nastavení tisku (systém macOS).	199
Seznam velikostí papíru.	204

Symbole použité v tomto dokumentu

Varování

Při nedodržení pokynů hrozí nebezpečí smrti, vážného zranění nebo poškození majetku způsobené nesprávným používáním zařízení. Tyto pokyny je třeba dodržovat pro zajištění bezpečného provozu.

Upozornění

Při nedodržení těchto pokynů hrozí nebezpečí zranění osob nebo poškození majetku způsobené nesprávným používáním zařízení. Tyto pokyny je třeba dodržovat pro zajištění bezpečného provozu.

Důležité

Pokyny obsahují důležité informace, které je třeba dodržovat, abyste předešli poškození, zranění nebo nesprávnému použití výrobku. Přečtěte si níže uvedené pokyny.

Poznámka

Pokyny obsahují poznámky týkající se provozu a doplňková vysvětlení.

Základy

Pokyny vysvětlující základní použití produktu.

Poznámka

- Ikony se mohou lišit v závislosti na příslušném produktu.

Uživatelé dotykových zařízení (systém Windows)

Při použití dotykové obrazovky si jednoduše nahradte výraz „klepnutí pravým tlačítkem“ v tomto dokumentu za akci nastavenou v operačním systému. Pokud tedy například je odpovídající akcí ve vašem operačním systému „přidržení“, nahradte výraz „klepnutí pravým tlačítkem“ pokynem „přidržet“.

Ochranné známky a licence

- Microsoft je registrovaná ochranná známka společnosti Microsoft Corporation.
- Windows je ochranná známka nebo registrovaná ochranná známka společnosti Microsoft Corporation v USA a dalších zemích.
- Windows Vista je ochranná známka nebo registrovaná ochranná známka společnosti Microsoft Corporation v USA a dalších zemích.
- Microsoft Edge je ochranná známka nebo registrovaná ochranná známka společnosti Microsoft Corporation v USA a dalších zemích.
- Internet Explorer je ochranná známka nebo registrovaná ochranná známka společnosti Microsoft Corporation v USA a dalších zemích.
- Mac, Mac OS, macOS, OS X, AirPort, App Store, AirPrint, logo AirPrint, Safari, Bonjour, iPad, iPad Air, iPad mini, iPadOS, iPhone a iPod touch jsou ochranné známky společnosti Apple Inc. registrované v USA a dalších zemích.
- IOS je ochranná známka nebo registrovaná ochranná známka společnosti Cisco, registrovaná v USA a v dalších zemích a je použita v rámci licence.
- Google Cloud Print, Google Chrome, Chrome OS, Chromebook, Android, Google Drive, Google Apps a Google Analytics jsou registrované ochranné známky nebo ochranné známky společnosti Google Inc. Google Play a logo Google Play jsou ochrannými známkami společnosti Google LLC.
- Adobe, Acrobat, Flash, Photoshop, Photoshop Elements, Lightroom, Adobe RGB a Adobe RGB (1998) jsou registrované ochranné známky nebo ochranné známky společnosti Adobe Systems Incorporated v USA a dalších zemích.
- Bluetooth je ochranná známka společnosti Bluetooth SIG, Inc., USA licencovaná společností Canon Inc.
- Autodesk a AutoCAD jsou registrované ochranné známky nebo ochranné známky společnosti Autodesk, Inc. a/nebo dceřiných či přidružených společností v USA a dalších zemích.
- QR Code je registrovaná ochranná známka společnosti DENSO WAVE INCORPORATED v Japonsku a dalších zemích.
- USB Type-C™ je ochranná známka společnosti USB Implementers Forum.
- The Mopria® word mark and the Mopria® Logo are registered and/or unregistered trademarks of Mopria Alliance, Inc. in the United States and other countries. Unauthorized use is strictly prohibited.

»»» Poznámka

- Formální název systému Windows Vista je operační systém Microsoft Windows Vista.

Copyright (c) 2003-2015 Apple Inc. All rights reserved.

Redistribution and use in source and binary forms, with or without modification, are permitted provided that the following conditions are met:

1. Redistributions of source code must retain the above copyright notice, this list of conditions and the following disclaimer.
2. Redistributions in binary form must reproduce the above copyright notice, this list of conditions and the following disclaimer in the documentation and/or other materials provided with the distribution.
3. Neither the name of Apple Inc. ("Apple") nor the names of its contributors may be used to endorse or promote products derived from this software without specific prior written permission.

THIS SOFTWARE IS PROVIDED BY APPLE AND ITS CONTRIBUTORS "AS IS" AND ANY EXPRESS OR IMPLIED WARRANTIES, INCLUDING, BUT NOT LIMITED TO, THE IMPLIED WARRANTIES OF MERCHANTABILITY AND FITNESS FOR A PARTICULAR PURPOSE ARE DISCLAIMED. IN

NO EVENT SHALL APPLE OR ITS CONTRIBUTORS BE LIABLE FOR ANY DIRECT, INDIRECT, INCIDENTAL, SPECIAL, EXEMPLARY, OR CONSEQUENTIAL DAMAGES (INCLUDING, BUT NOT LIMITED TO, PROCUREMENT OF SUBSTITUTE GOODS OR SERVICES; LOSS OF USE, DATA, OR PROFITS; OR BUSINESS INTERRUPTION) HOWEVER CAUSED AND ON ANY THEORY OF LIABILITY, WHETHER IN CONTRACT, STRICT LIABILITY, OR TORT (INCLUDING NEGLIGENCE OR OTHERWISE) ARISING IN ANY WAY OUT OF THE USE OF THIS SOFTWARE, EVEN IF ADVISED OF THE POSSIBILITY OF SUCH DAMAGE.

Apache License

Version 2.0, January 2004

<http://www.apache.org/licenses/>

TERMS AND CONDITIONS FOR USE, REPRODUCTION, AND DISTRIBUTION

1. Definitions.

"License" shall mean the terms and conditions for use, reproduction, and distribution as defined by Sections 1 through 9 of this document.

"Licensor" shall mean the copyright owner or entity authorized by the copyright owner that is granting the License.

"Legal Entity" shall mean the union of the acting entity and all other entities that control, are controlled by, or are under common control with that entity. For the purposes of this definition, "control" means (i) the power, direct or indirect, to cause the direction or management of such entity, whether by contract or otherwise, or (ii) ownership of fifty percent (50%) or more of the outstanding shares, or (iii) beneficial ownership of such entity.

"You" (or "Your") shall mean an individual or Legal Entity exercising permissions granted by this License.

"Source" form shall mean the preferred form for making modifications, including but not limited to software source code, documentation source, and configuration files.

"Object" form shall mean any form resulting from mechanical transformation or translation of a Source form, including but not limited to compiled object code, generated documentation, and conversions to other media types.

"Work" shall mean the work of authorship, whether in Source or Object form, made available under the License, as indicated by a copyright notice that is included in or attached to the work (an example is provided in the Appendix below).

"Derivative Works" shall mean any work, whether in Source or Object form, that is based on (or derived from) the Work and for which the editorial revisions, annotations, elaborations, or other modifications represent, as a whole, an original work of authorship. For the purposes of this License, Derivative Works shall not include works that remain separable from, or merely link (or bind by name) to the interfaces of, the Work and Derivative Works thereof.

"Contribution" shall mean any work of authorship, including the original version of the Work and any modifications or additions to that Work or Derivative Works thereof, that is intentionally submitted to Licensor for inclusion in the Work by the copyright owner or by an individual or Legal Entity authorized to submit on behalf of the copyright owner. For the purposes of this definition, "submitted" means any form of electronic, verbal, or written communication sent to the Licensor or its representatives, including but not limited to communication on electronic mailing lists,

source code control systems, and issue tracking systems that are managed by, or on behalf of, the Licensor for the purpose of discussing and improving the Work, but excluding communication that is conspicuously marked or otherwise designated in writing by the copyright owner as "Not a Contribution."

"Contributor" shall mean Licensor and any individual or Legal Entity on behalf of whom a Contribution has been received by Licensor and subsequently incorporated within the Work.

2. **Grant of Copyright License.** Subject to the terms and conditions of this License, each Contributor hereby grants to You a perpetual, worldwide, non-exclusive, no-charge, royalty-free, irrevocable copyright license to reproduce, prepare Derivative Works of, publicly display, publicly perform, sublicense, and distribute the Work and such Derivative Works in Source or Object form.
3. **Grant of Patent License.** Subject to the terms and conditions of this License, each Contributor hereby grants to You a perpetual, worldwide, non-exclusive, no-charge, royalty-free, irrevocable (except as stated in this section) patent license to make, have made, use, offer to sell, sell, import, and otherwise transfer the Work, where such license applies only to those patent claims licensable by such Contributor that are necessarily infringed by their Contribution(s) alone or by combination of their Contribution(s) with the Work to which such Contribution(s) was submitted. If You institute patent litigation against any entity (including a cross-claim or counterclaim in a lawsuit) alleging that the Work or a Contribution incorporated within the Work constitutes direct or contributory patent infringement, then any patent licenses granted to You under this License for that Work shall terminate as of the date such litigation is filed.
4. **Redistribution.** You may reproduce and distribute copies of the Work or Derivative Works thereof in any medium, with or without modifications, and in Source or Object form, provided that You meet the following conditions:
 1. You must give any other recipients of the Work or Derivative Works a copy of this License; and
 2. You must cause any modified files to carry prominent notices stating that You changed the files; and
 3. You must retain, in the Source form of any Derivative Works that You distribute, all copyright, patent, trademark, and attribution notices from the Source form of the Work, excluding those notices that do not pertain to any part of the Derivative Works; and
 4. If the Work includes a "NOTICE" text file as part of its distribution, then any Derivative Works that You distribute must include a readable copy of the attribution notices contained within such NOTICE file, excluding those notices that do not pertain to any part of the Derivative Works, in at least one of the following places: within a NOTICE text file distributed as part of the Derivative Works; within the Source form or documentation, if provided along with the Derivative Works; or, within a display generated by the Derivative Works, if and wherever such third-party notices normally appear. The contents of the NOTICE file are for informational purposes only and do not modify the License. You may add Your own attribution notices within Derivative Works that You distribute, alongside or as an addendum to the NOTICE text from the Work, provided that such additional attribution notices cannot be construed as modifying the License.

You may add Your own copyright statement to Your modifications and may provide additional or different license terms and conditions for use, reproduction, or distribution of Your modifications, or for any such Derivative Works as a whole, provided Your use, reproduction, and distribution of the Work otherwise complies with the conditions stated in this License.
5. **Submission of Contributions.** Unless You explicitly state otherwise, any Contribution intentionally submitted for inclusion in the Work by You to the Licensor shall be under the terms and conditions

of this License, without any additional terms or conditions. Notwithstanding the above, nothing herein shall supersede or modify the terms of any separate license agreement you may have executed with Licensor regarding such Contributions.

6. Trademarks. This License does not grant permission to use the trade names, trademarks, service marks, or product names of the Licensor, except as required for reasonable and customary use in describing the origin of the Work and reproducing the content of the NOTICE file.
7. Disclaimer of Warranty. Unless required by applicable law or agreed to in writing, Licensor provides the Work (and each Contributor provides its Contributions) on an "AS IS" BASIS, WITHOUT WARRANTIES OR CONDITIONS OF ANY KIND, either express or implied, including, without limitation, any warranties or conditions of TITLE, NON-INFRINGEMENT, MERCHANTABILITY, or FITNESS FOR A PARTICULAR PURPOSE. You are solely responsible for determining the appropriateness of using or redistributing the Work and assume any risks associated with Your exercise of permissions under this License.
8. Limitation of Liability. In no event and under no legal theory, whether in tort (including negligence), contract, or otherwise, unless required by applicable law (such as deliberate and grossly negligent acts) or agreed to in writing, shall any Contributor be liable to You for damages, including any direct, indirect, special, incidental, or consequential damages of any character arising as a result of this License or out of the use or inability to use the Work (including but not limited to damages for loss of goodwill, work stoppage, computer failure or malfunction, or any and all other commercial damages or losses), even if such Contributor has been advised of the possibility of such damages.
9. Accepting Warranty or Additional Liability. While redistributing the Work or Derivative Works thereof, You may choose to offer, and charge a fee for, acceptance of support, warranty, indemnity, or other liability obligations and/or rights consistent with this License. However, in accepting such obligations, You may act only on Your own behalf and on Your sole responsibility, not on behalf of any other Contributor, and only if You agree to indemnify, defend, and hold each Contributor harmless for any liability incurred by, or claims asserted against, such Contributor by reason of your accepting any such warranty or additional liability.

END OF TERMS AND CONDITIONS

---- Part 1: CMU/UCD copyright notice: (BSD like) ----

Copyright 1989, 1991, 1992 by Carnegie Mellon University

Derivative Work - 1996, 1998-2000

Copyright 1996, 1998-2000 The Regents of the University of California

All Rights Reserved

Permission to use, copy, modify and distribute this software and its documentation for any purpose and without fee is hereby granted, provided that the above copyright notice appears in all copies and that both that copyright notice and this permission notice appear in supporting documentation, and that the name of CMU and The Regents of the University of California not be used in advertising or publicity pertaining to distribution of the software without specific written permission.

CMU AND THE REGENTS OF THE UNIVERSITY OF CALIFORNIA DISCLAIM ALL WARRANTIES WITH REGARD TO THIS SOFTWARE, INCLUDING ALL IMPLIED WARRANTIES OF MERCHANTABILITY AND FITNESS. IN NO EVENT SHALL CMU OR THE REGENTS OF THE UNIVERSITY OF CALIFORNIA BE LIABLE FOR ANY SPECIAL, INDIRECT OR CONSEQUENTIAL DAMAGES OR ANY DAMAGES WHATSOEVER RESULTING FROM THE LOSS OF USE, DATA OR

PROFITS, WHETHER IN AN ACTION OF CONTRACT, NEGLIGENCE OR OTHER TORTIOUS ACTION, ARISING OUT OF OR IN CONNECTION WITH THE USE OR PERFORMANCE OF THIS SOFTWARE.

---- Part 2: Networks Associates Technology, Inc copyright notice (BSD) ----

Copyright (c) 2001-2003, Networks Associates Technology, Inc

All rights reserved.

Redistribution and use in source and binary forms, with or without modification, are permitted provided that the following conditions are met:

- * Redistributions of source code must retain the above copyright notice, this list of conditions and the following disclaimer.
- * Redistributions in binary form must reproduce the above copyright notice, this list of conditions and the following disclaimer in the documentation and/or other materials provided with the distribution.
- * Neither the name of the Networks Associates Technology, Inc nor the names of its contributors may be used to endorse or promote products derived from this software without specific prior written permission.

THIS SOFTWARE IS PROVIDED BY THE COPYRIGHT HOLDERS AND CONTRIBUTORS ``AS IS" AND ANY EXPRESS OR IMPLIED WARRANTIES, INCLUDING, BUT NOT LIMITED TO, THE IMPLIED WARRANTIES OF MERCHANTABILITY AND FITNESS FOR A PARTICULAR PURPOSE ARE DISCLAIMED. IN NO EVENT SHALL THE COPYRIGHT HOLDERS OR CONTRIBUTORS BE LIABLE FOR ANY DIRECT, INDIRECT, INCIDENTAL, SPECIAL, EXEMPLARY, OR CONSEQUENTIAL DAMAGES (INCLUDING, BUT NOT LIMITED TO, PROCUREMENT OF SUBSTITUTE GOODS OR SERVICES; LOSS OF USE, DATA, OR PROFITS; OR BUSINESS INTERRUPTION) HOWEVER CAUSED AND ON ANY THEORY OF LIABILITY, WHETHER IN CONTRACT, STRICT LIABILITY, OR TORT (INCLUDING NEGLIGENCE OR OTHERWISE) ARISING IN ANY WAY OUT OF THE USE OF THIS SOFTWARE, EVEN IF ADVISED OF THE POSSIBILITY OF SUCH DAMAGE.

---- Part 3: Cambridge Broadband Ltd. copyright notice (BSD) ----

Portions of this code are copyright (c) 2001-2003, Cambridge Broadband Ltd.

All rights reserved.

Redistribution and use in source and binary forms, with or without modification, are permitted provided that the following conditions are met:

- * Redistributions of source code must retain the above copyright notice, this list of conditions and the following disclaimer.
- * Redistributions in binary form must reproduce the above copyright notice, this list of conditions and the following disclaimer in the documentation and/or other materials provided with the distribution.
- * The name of Cambridge Broadband Ltd. may not be used to endorse or promote products derived from this software without specific prior written permission.

THIS SOFTWARE IS PROVIDED BY THE COPYRIGHT HOLDER ``AS IS" AND ANY EXPRESS OR IMPLIED WARRANTIES, INCLUDING, BUT NOT LIMITED TO, THE IMPLIED WARRANTIES OF MERCHANTABILITY AND FITNESS FOR A PARTICULAR PURPOSE ARE DISCLAIMED. IN NO EVENT SHALL THE COPYRIGHT HOLDER BE LIABLE FOR ANY DIRECT, INDIRECT, INCIDENTAL, SPECIAL, EXEMPLARY, OR CONSEQUENTIAL DAMAGES (INCLUDING, BUT NOT LIMITED TO, PROCUREMENT OF SUBSTITUTE GOODS OR SERVICES; LOSS OF USE, DATA, OR PROFITS; OR BUSINESS INTERRUPTION) HOWEVER CAUSED AND ON ANY THEORY OF LIABILITY, WHETHER

IN CONTRACT, STRICT LIABILITY, OR TORT (INCLUDING NEGLIGENCE OR OTHERWISE) ARISING IN ANY WAY OUT OF THE USE OF THIS SOFTWARE, EVEN IF ADVISED OF THE POSSIBILITY OF SUCH DAMAGE.

---- Part 4: Sun Microsystems, Inc. copyright notice (BSD) ----

Copyright c 2003 Sun Microsystems, Inc., 4150 Network Circle, Santa Clara, California 95054, U.S.A. All rights reserved.

Use is subject to license terms below.

This distribution may include materials developed by third parties.

Sun, Sun Microsystems, the Sun logo and Solaris are trademarks or registered trademarks of Sun Microsystems, Inc. in the U.S. and other countries.

Redistribution and use in source and binary forms, with or without modification, are permitted provided that the following conditions are met:

- * Redistributions of source code must retain the above copyright notice, this list of conditions and the following disclaimer.
- * Redistributions in binary form must reproduce the above copyright notice, this list of conditions and the following disclaimer in the documentation and/or other materials provided with the distribution.
- * Neither the name of the Sun Microsystems, Inc. nor the names of its contributors may be used to endorse or promote products derived from this software without specific prior written permission.

THIS SOFTWARE IS PROVIDED BY THE COPYRIGHT HOLDERS AND CONTRIBUTORS "AS IS" AND ANY EXPRESS OR IMPLIED WARRANTIES, INCLUDING, BUT NOT LIMITED TO, THE IMPLIED WARRANTIES OF MERCHANTABILITY AND FITNESS FOR A PARTICULAR PURPOSE ARE DISCLAIMED. IN NO EVENT SHALL THE COPYRIGHT HOLDERS OR CONTRIBUTORS BE LIABLE FOR ANY DIRECT, INDIRECT, INCIDENTAL, SPECIAL, EXEMPLARY, OR CONSEQUENTIAL DAMAGES (INCLUDING, BUT NOT LIMITED TO, PROCUREMENT OF SUBSTITUTE GOODS OR SERVICES; LOSS OF USE, DATA, OR PROFITS; OR BUSINESS INTERRUPTION) HOWEVER CAUSED AND ON ANY THEORY OF LIABILITY, WHETHER IN CONTRACT, STRICT LIABILITY, OR TORT (INCLUDING NEGLIGENCE OR OTHERWISE) ARISING IN ANY WAY OUT OF THE USE OF THIS SOFTWARE, EVEN IF ADVISED OF THE POSSIBILITY OF SUCH DAMAGE.

---- Part 5: Sparta, Inc copyright notice (BSD) ----

Copyright (c) 2003-2012, Sparta, Inc

All rights reserved.

Redistribution and use in source and binary forms, with or without modification, are permitted provided that the following conditions are met:

- * Redistributions of source code must retain the above copyright notice, this list of conditions and the following disclaimer.
- * Redistributions in binary form must reproduce the above copyright notice, this list of conditions and the following disclaimer in the documentation and/or other materials provided with the distribution.
- * Neither the name of Sparta, Inc nor the names of its contributors may be used to endorse or promote products derived from this software without specific prior written permission.

THIS SOFTWARE IS PROVIDED BY THE COPYRIGHT HOLDERS AND CONTRIBUTORS ``AS IS" AND ANY EXPRESS OR IMPLIED WARRANTIES, INCLUDING, BUT NOT LIMITED TO, THE IMPLIED WARRANTIES OF MERCHANTABILITY AND FITNESS FOR A PARTICULAR PURPOSE ARE DISCLAIMED. IN NO EVENT SHALL THE COPYRIGHT HOLDERS OR CONTRIBUTORS BE LIABLE FOR ANY DIRECT, INDIRECT, INCIDENTAL, SPECIAL, EXEMPLARY, OR CONSEQUENTIAL DAMAGES (INCLUDING, BUT NOT LIMITED TO, PROCUREMENT OF SUBSTITUTE GOODS OR SERVICES; LOSS OF USE, DATA, OR PROFITS; OR BUSINESS INTERRUPTION) HOWEVER CAUSED AND ON ANY THEORY OF LIABILITY, WHETHER IN CONTRACT, STRICT LIABILITY, OR TORT (INCLUDING NEGLIGENCE OR OTHERWISE) ARISING IN ANY WAY OUT OF THE USE OF THIS SOFTWARE, EVEN IF ADVISED OF THE POSSIBILITY OF SUCH DAMAGE.

---- Part 6: Cisco/BUPTNIC copyright notice (BSD) ----

Copyright (c) 2004, Cisco, Inc and Information Network Center of Beijing University of Posts and Telecommunications.

All rights reserved.

Redistribution and use in source and binary forms, with or without modification, are permitted provided that the following conditions are met:

- * Redistributions of source code must retain the above copyright notice, this list of conditions and the following disclaimer.
- * Redistributions in binary form must reproduce the above copyright notice, this list of conditions and the following disclaimer in the documentation and/or other materials provided with the distribution.
- * Neither the name of Cisco, Inc, Beijing University of Posts and Telecommunications, nor the names of their contributors may be used to endorse or promote products derived from this software without specific prior written permission.

THIS SOFTWARE IS PROVIDED BY THE COPYRIGHT HOLDERS AND CONTRIBUTORS ``AS IS" AND ANY EXPRESS OR IMPLIED WARRANTIES, INCLUDING, BUT NOT LIMITED TO, THE IMPLIED WARRANTIES OF MERCHANTABILITY AND FITNESS FOR A PARTICULAR PURPOSE ARE DISCLAIMED. IN NO EVENT SHALL THE COPYRIGHT HOLDERS OR CONTRIBUTORS BE LIABLE FOR ANY DIRECT, INDIRECT, INCIDENTAL, SPECIAL, EXEMPLARY, OR CONSEQUENTIAL DAMAGES (INCLUDING, BUT NOT LIMITED TO, PROCUREMENT OF SUBSTITUTE GOODS OR SERVICES; LOSS OF USE, DATA, OR PROFITS; OR BUSINESS INTERRUPTION) HOWEVER CAUSED AND ON ANY THEORY OF LIABILITY, WHETHER IN CONTRACT, STRICT LIABILITY, OR TORT (INCLUDING NEGLIGENCE OR OTHERWISE) ARISING IN ANY WAY OUT OF THE USE OF THIS SOFTWARE, EVEN IF ADVISED OF THE POSSIBILITY OF SUCH DAMAGE.

---- Part 7: Fabasoft R&D Software GmbH & Co KG copyright notice (BSD) ----

Copyright (c) Fabasoft R&D Software GmbH & Co KG, 2003 oss@fabasoft.com

Author: Bernhard Penz <bernhard.penz@fabasoft.com>

Redistribution and use in source and binary forms, with or without modification, are permitted provided that the following conditions are met:

- * Redistributions of source code must retain the above copyright notice, this list of conditions and the following disclaimer.

* Redistributions in binary form must reproduce the above copyright notice, this list of conditions and the following disclaimer in the documentation and/or other materials provided with the distribution.

* The name of Fabasoft R&D Software GmbH & Co KG or any of its subsidiaries, brand or product names may not be used to endorse or promote products derived from this software without specific prior written permission.

THIS SOFTWARE IS PROVIDED BY THE COPYRIGHT HOLDER "AS IS" AND ANY EXPRESS OR IMPLIED WARRANTIES, INCLUDING, BUT NOT LIMITED TO, THE IMPLIED WARRANTIES OF MERCHANTABILITY AND FITNESS FOR A PARTICULAR PURPOSE ARE DISCLAIMED. IN NO EVENT SHALL THE COPYRIGHT HOLDER BE LIABLE FOR ANY DIRECT, INDIRECT, INCIDENTAL, SPECIAL, EXEMPLARY, OR CONSEQUENTIAL DAMAGES (INCLUDING, BUT NOT LIMITED TO, PROCUREMENT OF SUBSTITUTE GOODS OR SERVICES; LOSS OF USE, DATA, OR PROFITS; OR BUSINESS INTERRUPTION) HOWEVER CAUSED AND ON ANY THEORY OF LIABILITY, WHETHER IN CONTRACT, STRICT LIABILITY, OR TORT (INCLUDING NEGLIGENCE OR OTHERWISE) ARISING IN ANY WAY OUT OF THE USE OF THIS SOFTWARE, EVEN IF ADVISED OF THE POSSIBILITY OF SUCH DAMAGE.

---- Part 8: Apple Inc. copyright notice (BSD) ----

Copyright (c) 2007 Apple Inc. All rights reserved.

Redistribution and use in source and binary forms, with or without modification, are permitted provided that the following conditions are met:

1. Redistributions of source code must retain the above copyright notice, this list of conditions and the following disclaimer.
2. Redistributions in binary form must reproduce the above copyright notice, this list of conditions and the following disclaimer in the documentation and/or other materials provided with the distribution.
3. Neither the name of Apple Inc. ("Apple") nor the names of its contributors may be used to endorse or promote products derived from this software without specific prior written permission.

THIS SOFTWARE IS PROVIDED BY APPLE AND ITS CONTRIBUTORS "AS IS" AND ANY EXPRESS OR IMPLIED WARRANTIES, INCLUDING, BUT NOT LIMITED TO, THE IMPLIED WARRANTIES OF MERCHANTABILITY AND FITNESS FOR A PARTICULAR PURPOSE ARE DISCLAIMED. IN NO EVENT SHALL APPLE OR ITS CONTRIBUTORS BE LIABLE FOR ANY DIRECT, INDIRECT, INCIDENTAL, SPECIAL, EXEMPLARY, OR CONSEQUENTIAL DAMAGES (INCLUDING, BUT NOT LIMITED TO, PROCUREMENT OF SUBSTITUTE GOODS OR SERVICES; LOSS OF USE, DATA, OR PROFITS; OR BUSINESS INTERRUPTION) HOWEVER CAUSED AND ON ANY THEORY OF LIABILITY, WHETHER IN CONTRACT, STRICT LIABILITY, OR TORT (INCLUDING NEGLIGENCE OR OTHERWISE) ARISING IN ANY WAY OUT OF THE USE OF THIS SOFTWARE, EVEN IF ADVISED OF THE POSSIBILITY OF SUCH DAMAGE.

---- Part 9: ScienceLogic, LLC copyright notice (BSD) ----

Copyright (c) 2009, ScienceLogic, LLC

All rights reserved.

Redistribution and use in source and binary forms, with or without modification, are permitted provided that the following conditions are met:

* Redistributions of source code must retain the above copyright notice, this list of conditions and the following disclaimer.

* Redistributions in binary form must reproduce the above copyright notice, this list of conditions and the following disclaimer in the documentation and/or other materials provided with the distribution.

* Neither the name of ScienceLogic, LLC nor the names of its contributors may be used to endorse or promote products derived from this software without specific prior written permission.

THIS SOFTWARE IS PROVIDED BY THE COPYRIGHT HOLDERS AND CONTRIBUTORS "AS IS" AND ANY EXPRESS OR IMPLIED WARRANTIES, INCLUDING, BUT NOT LIMITED TO, THE IMPLIED WARRANTIES OF MERCHANTABILITY AND FITNESS FOR A PARTICULAR PURPOSE ARE DISCLAIMED. IN NO EVENT SHALL THE COPYRIGHT HOLDERS OR CONTRIBUTORS BE LIABLE FOR ANY DIRECT, INDIRECT, INCIDENTAL, SPECIAL, EXEMPLARY, OR CONSEQUENTIAL DAMAGES (INCLUDING, BUT NOT LIMITED TO, PROCUREMENT OF SUBSTITUTE GOODS OR SERVICES; LOSS OF USE, DATA, OR PROFITS; OR BUSINESS INTERRUPTION) HOWEVER CAUSED AND ON ANY THEORY OF LIABILITY, WHETHER IN CONTRACT, STRICT LIABILITY, OR TORT (INCLUDING NEGLIGENCE OR OTHERWISE) ARISING IN ANY WAY OUT OF THE USE OF THIS SOFTWARE, EVEN IF ADVISED OF THE POSSIBILITY OF SUCH DAMAGE.

LEADTOOLS

Copyright (C) 1991-2009 LEAD Technologies, Inc.

CMap Resources

Copyright 1990-2009 Adobe Systems Incorporated.

All rights reserved.

Copyright 1990-2010 Adobe Systems Incorporated.

All rights reserved.

Redistribution and use in source and binary forms, with or without modification, are permitted provided that the following conditions are met:

Redistributions of source code must retain the above copyright notice, this list of conditions and the following disclaimer.

Redistributions in binary form must reproduce the above copyright notice, this list of conditions and the following disclaimer in the documentation and/or other materials provided with the distribution.

Neither the name of Adobe Systems Incorporated nor the names of its contributors may be used to endorse or promote products derived from this software without specific prior written permission.

THIS SOFTWARE IS PROVIDED BY THE COPYRIGHT HOLDERS AND CONTRIBUTORS "AS IS" AND ANY EXPRESS OR IMPLIED WARRANTIES, INCLUDING, BUT NOT LIMITED TO, THE IMPLIED WARRANTIES OF MERCHANTABILITY AND FITNESS FOR A PARTICULAR PURPOSE ARE

DISCLAIMED. IN NO EVENT SHALL THE COPYRIGHT HOLDER OR CONTRIBUTORS BE LIABLE FOR ANY DIRECT, INDIRECT, INCIDENTAL, SPECIAL, EXEMPLARY, OR CONSEQUENTIAL DAMAGES (INCLUDING, BUT NOT LIMITED TO, PROCUREMENT OF SUBSTITUTE GOODS OR SERVICES; LOSS OF USE, DATA, OR PROFITS; OR BUSINESS INTERRUPTION) HOWEVER CAUSED AND ON ANY THEORY OF LIABILITY, WHETHER IN CONTRACT, STRICT LIABILITY, OR TORT (INCLUDING NEGLIGENCE OR OTHERWISE) ARISING IN ANY WAY OUT OF THE USE OF THIS SOFTWARE, EVEN IF ADVISED OF THE POSSIBILITY OF SUCH DAMAGE.

MIT License

Copyright (c) 1998, 1999, 2000 Thai Open Source Software Center Ltd

Permission is hereby granted, free of charge, to any person obtaining a copy of this software and associated documentation files (the "Software"), to deal in the Software without restriction, including without limitation the rights to use, copy, modify, merge, publish, distribute, sublicense, and/or sell copies of the Software, and to permit persons to whom the Software is furnished to do so, subject to the following conditions:

The above copyright notice and this permission notice shall be included in all copies or substantial portions of the Software.

THE SOFTWARE IS PROVIDED "AS IS", WITHOUT WARRANTY OF ANY KIND, EXPRESS OR IMPLIED, INCLUDING BUT NOT LIMITED TO THE WARRANTIES OF MERCHANTABILITY, FITNESS FOR A PARTICULAR PURPOSE AND NONINFRINGEMENT. IN NO EVENT SHALL THE AUTHORS OR COPYRIGHT HOLDERS BE LIABLE FOR ANY CLAIM, DAMAGES OR OTHER LIABILITY, WHETHER IN AN ACTION OF CONTRACT, TORT OR OTHERWISE, ARISING FROM, OUT OF OR IN CONNECTION WITH THE SOFTWARE OR THE USE OR OTHER DEALINGS IN THE SOFTWARE.

Copyright 2000 Computing Research Labs, New Mexico State University

Copyright 2001-2015 Francesco Zappa Nardelli

Permission is hereby granted, free of charge, to any person obtaining a copy of this software and associated documentation files (the "Software"), to deal in the Software without restriction, including without limitation the rights to use, copy, modify, merge, publish, distribute, sublicense, and/or sell copies of the Software, and to permit persons to whom the Software is furnished to do so, subject to the following conditions:

The above copyright notice and this permission notice shall be included in all copies or substantial portions of the Software.

THE SOFTWARE IS PROVIDED "AS IS", WITHOUT WARRANTY OF ANY KIND, EXPRESS OR IMPLIED, INCLUDING BUT NOT LIMITED TO THE WARRANTIES OF MERCHANTABILITY, FITNESS FOR A PARTICULAR PURPOSE AND NONINFRINGEMENT. IN NO EVENT SHALL THE COMPUTING RESEARCH LAB OR NEW MEXICO STATE UNIVERSITY BE LIABLE FOR ANY CLAIM, DAMAGES OR OTHER LIABILITY, WHETHER IN AN ACTION OF CONTRACT, TORT OR OTHERWISE, ARISING FROM, OUT OF OR IN CONNECTION WITH THE SOFTWARE OR THE USE OR OTHER DEALINGS IN THE SOFTWARE.

Written by Joel Sherrill <joel@OARcorp.com>.

COPYRIGHT (c) 1989-2000.

On-Line Applications Research Corporation (OAR).

Permission to use, copy, modify, and distribute this software for any purpose without fee is hereby granted, provided that this entire notice is included in all copies of any software which is or includes a copy or modification of this software.

THIS SOFTWARE IS BEING PROVIDED "AS IS", WITHOUT ANY EXPRESS OR IMPLIED WARRANTY. IN PARTICULAR, THE AUTHOR MAKES NO REPRESENTATION OR WARRANTY OF ANY KIND CONCERNING THE MERCHANTABILITY OF THIS SOFTWARE OR ITS FITNESS FOR ANY PARTICULAR PURPOSE.

(1) Red Hat Incorporated

Copyright (c) 1994-2009 Red Hat, Inc. All rights reserved.

This copyrighted material is made available to anyone wishing to use, modify, copy, or redistribute it subject to the terms and conditions of the BSD License. This program is distributed in the hope that it will be useful, but WITHOUT ANY WARRANTY expressed or implied, including the implied warranties of MERCHANTABILITY or FITNESS FOR A PARTICULAR PURPOSE. A copy of this license is available at <http://www.opensource.org/licenses>. Any Red Hat trademarks that are incorporated in the source code or documentation are not subject to the BSD License and may only be used or replicated with the express permission of Red Hat, Inc.

(2) University of California, Berkeley

Copyright (c) 1981-2000 The Regents of the University of California.

All rights reserved.

Redistribution and use in source and binary forms, with or without modification, are permitted provided that the following conditions are met:

- * Redistributions of source code must retain the above copyright notice, this list of conditions and the following disclaimer.
- * Redistributions in binary form must reproduce the above copyright notice, this list of conditions and the following disclaimer in the documentation and/or other materials provided with the distribution.
- * Neither the name of the University nor the names of its contributors may be used to endorse or promote products derived from this software without specific prior written permission.

THIS SOFTWARE IS PROVIDED BY THE COPYRIGHT HOLDERS AND CONTRIBUTORS "AS IS" AND ANY EXPRESS OR IMPLIED WARRANTIES, INCLUDING, BUT NOT LIMITED TO, THE IMPLIED WARRANTIES OF MERCHANTABILITY AND FITNESS FOR A PARTICULAR PURPOSE ARE DISCLAIMED. IN NO EVENT SHALL THE COPYRIGHT OWNER OR CONTRIBUTORS BE LIABLE FOR ANY DIRECT, INDIRECT, INCIDENTAL, SPECIAL, EXEMPLARY, OR CONSEQUENTIAL DAMAGES (INCLUDING, BUT NOT LIMITED TO, PROCUREMENT OF SUBSTITUTE GOODS OR SERVICES; LOSS OF USE, DATA, OR PROFITS; OR BUSINESS INTERRUPTION) HOWEVER CAUSED AND ON ANY THEORY OF LIABILITY, WHETHER IN CONTRACT, STRICT LIABILITY, OR TORT (INCLUDING NEGLIGENCE OR OTHERWISE) ARISING IN ANY WAY OUT OF THE USE OF THIS SOFTWARE, EVEN IF ADVISED OF THE POSSIBILITY OF SUCH DAMAGE.

The FreeType Project LICENSE

2006-Jan-27

Copyright 1996-2002, 2006 by

David Turner, Robert Wilhelm, and Werner Lemberg

Introduction

=====

The FreeType Project is distributed in several archive packages; some of them may contain, in addition to the FreeType font engine, various tools and contributions which rely on, or relate to, the FreeType Project.

This license applies to all files found in such packages, and which do not fall under their own explicit license. The license affects thus the FreeType font engine, the test programs, documentation and makefiles, at the very least.

This license was inspired by the BSD, Artistic, and IJG (Independent JPEG Group) licenses, which all encourage inclusion and use of free software in commercial and freeware products alike. As a consequence, its main points are that:

- o We don't promise that this software works. However, we will be interested in any kind of bug reports. ('as is' distribution)
- o You can use this software for whatever you want, in parts or full form, without having to pay us. ('royalty-free' usage)
- o You may not pretend that you wrote this software. If you use it, or only parts of it, in a program, you must acknowledge somewhere in your documentation that you have used the FreeType code. ('credits')

We specifically permit and encourage the inclusion of this software, with or without modifications, in commercial products.

We disclaim all warranties covering The FreeType Project and assume no liability related to The FreeType Project.

Finally, many people asked us for a preferred form for a credit/disclaimer to use in compliance with this license. We thus encourage you to use the following text:

""

Portions of this software are copyright © <year> The FreeType Project (www.freetype.org). All rights reserved.

""

Please replace <year> with the value from the FreeType version you actually use.

Legal Terms

=====

0. Definitions

Throughout this license, the terms 'package', 'FreeType Project', and 'FreeType archive' refer to the set of files originally distributed by the authors (David Turner, Robert Wilhelm, and Werner Lemberg) as the 'FreeType Project', be they named as alpha, beta or final release.

`You' refers to the licensee, or person using the project, where `using' is a generic term including compiling the project's source code as well as linking it to form a `program' or `executable'.

This program is referred to as `a program using the FreeType engine'.

This license applies to all files distributed in the original FreeType Project, including all source code, binaries and documentation, unless otherwise stated in the file in its original, unmodified form as distributed in the original archive.

If you are unsure whether or not a particular file is covered by this license, you must contact us to verify this.

The FreeType Project is copyright (C) 1996-2000 by David Turner, Robert Wilhelm, and Werner Lemberg. All rights reserved except as specified below.

1. No Warranty

THE FREETYPE PROJECT IS PROVIDED `AS IS' WITHOUT WARRANTY OF ANY KIND, EITHER EXPRESS OR IMPLIED, INCLUDING, BUT NOT LIMITED TO, WARRANTIES OF MERCHANTABILITY AND FITNESS FOR A PARTICULAR PURPOSE. IN NO EVENT WILL ANY OF THE AUTHORS OR COPYRIGHT HOLDERS BE LIABLE FOR ANY DAMAGES CAUSED BY THE USE OR THE INABILITY TO USE, OF THE FREETYPE PROJECT.

2. Redistribution

This license grants a worldwide, royalty-free, perpetual and irrevocable right and license to use, execute, perform, compile, display, copy, create derivative works of, distribute and sublicense the FreeType Project (in both source and object code forms) and derivative works thereof for any purpose; and to authorize others to exercise some or all of the rights granted herein, subject to the following conditions:

- o Redistribution of source code must retain this license file (`FTL.TXT') unaltered; any additions, deletions or changes to the original files must be clearly indicated in accompanying documentation. The copyright notices of the unaltered, original files must be preserved in all copies of source files.

- o Redistribution in binary form must provide a disclaimer that states that the software is based in part of the work of the FreeType Team, in the distribution documentation. We also encourage you to put an URL to the FreeType web page in your documentation, though this isn't mandatory.

These conditions apply to any software derived from or based on the FreeType Project, not just the unmodified files. If you use our work, you must acknowledge us. However, no fee need be paid to us.

3. Advertising

Neither the FreeType authors and contributors nor you shall use the name of the other for commercial, advertising, or promotional purposes without specific prior written permission.

We suggest, but do not require, that you use one or more of the following phrases to refer to this software in your documentation or advertising materials: `FreeType Project', `FreeType Engine', `FreeType library', or `FreeType Distribution'.

As you have not signed this license, you are not required to accept it. However, as the FreeType Project is copyrighted material, only this license, or another one contracted with the authors, grants you the right to use, distribute, and modify it.

Therefore, by using, distributing, or modifying the FreeType Project, you indicate that you understand and accept all the terms of this license.

4. Contacts

There are two mailing lists related to FreeType:

o freetype@nongnu.org

Discusses general use and applications of FreeType, as well as future and wanted additions to the library and distribution.

If you are looking for support, start in this list if you haven't found anything to help you in the documentation.

o freetype-devel@nongnu.org

Discusses bugs, as well as engine internals, design issues, specific licenses, porting, etc.

Our home page can be found at

<http://www.freetype.org>

--- end of FTL.TXT ---

The TWAIN Toolkit is distributed as is. The developer and distributors of the TWAIN Toolkit expressly disclaim all implied, express or statutory warranties including, without limitation, the implied warranties of merchantability, noninfringement of third party rights and fitness for a particular purpose. Neither the developers nor the distributors will be liable for damages, whether direct, indirect, special, incidental, or consequential, as a result of the reproduction, modification, distribution or other use of the TWAIN Toolkit.

JSON for Modern C++

Copyright (c) 2013-2017 Niels Lohmann

Permission is hereby granted, free of charge, to any person obtaining a copy of this software and associated documentation files (the "Software"), to deal in the Software without restriction, including without limitation the rights to use, copy, modify, merge, publish, distribute, sublicense, and/or sell copies of the Software, and to permit persons to whom the Software is furnished to do so, subject to the following conditions:

The above copyright notice and this permission notice shall be included in all copies or substantial portions of the Software.

THE SOFTWARE IS PROVIDED "AS IS", WITHOUT WARRANTY OF ANY KIND, EXPRESS OR IMPLIED, INCLUDING BUT NOT LIMITED TO THE WARRANTIES OF MERCHANTABILITY, FITNESS FOR A PARTICULAR PURPOSE AND NONINFRINGEMENT. IN NO EVENT SHALL THE AUTHORS OR COPYRIGHT HOLDERS BE LIABLE FOR ANY CLAIM, DAMAGES OR OTHER LIABILITY, WHETHER IN AN ACTION OF CONTRACT, TORT OR OTHERWISE, ARISING FROM, OUT OF OR IN CONNECTION WITH THE SOFTWARE OR THE USE OR OTHER DEALINGS IN THE SOFTWARE.

Copyright (c) 2011 - 2015 ARM LIMITED

All rights reserved.

Redistribution and use in source and binary forms, with or without modification, are permitted provided that the following conditions are met:

- Redistributions of source code must retain the above copyright notice, this list of conditions and the following disclaimer.
- Redistributions in binary form must reproduce the above copyright notice, this list of conditions and the following disclaimer in the documentation and/or other materials provided with the distribution.
- Neither the name of ARM nor the names of its contributors may be used to endorse or promote products derived from this software without specific prior written permission.

THIS SOFTWARE IS PROVIDED BY THE COPYRIGHT HOLDERS AND CONTRIBUTORS "AS IS" AND ANY EXPRESS OR IMPLIED WARRANTIES, INCLUDING, BUT NOT LIMITED TO, THE IMPLIED WARRANTIES OF MERCHANTABILITY AND FITNESS FOR A PARTICULAR PURPOSE ARE DISCLAIMED. IN NO EVENT SHALL COPYRIGHT HOLDERS AND CONTRIBUTORS BE LIABLE FOR ANY DIRECT, INDIRECT, INCIDENTAL, SPECIAL, EXEMPLARY, OR CONSEQUENTIAL DAMAGES (INCLUDING, BUT NOT LIMITED TO, PROCUREMENT OF SUBSTITUTE GOODS OR SERVICES; LOSS OF USE, DATA, OR PROFITS; OR BUSINESS INTERRUPTION) HOWEVER CAUSED AND ON ANY THEORY OF LIABILITY, WHETHER IN CONTRACT, STRICT LIABILITY, OR TORT (INCLUDING NEGLIGENCE OR OTHERWISE) ARISING IN ANY WAY OUT OF THE USE OF THIS SOFTWARE, EVEN IF ADVISED OF THE POSSIBILITY OF SUCH DAMAGE.

Copyright (c) 2014, Kenneth MacKay

All rights reserved.

Redistribution and use in source and binary forms, with or without modification, are permitted provided that the following conditions are met:

- * Redistributions of source code must retain the above copyright notice, this list of conditions and the following disclaimer.
- * Redistributions in binary form must reproduce the above copyright notice, this list of conditions and the following disclaimer in the documentation and/or other materials provided with the distribution.

THIS SOFTWARE IS PROVIDED BY THE COPYRIGHT HOLDERS AND CONTRIBUTORS "AS IS" AND ANY EXPRESS OR IMPLIED WARRANTIES, INCLUDING, BUT NOT LIMITED TO, THE IMPLIED WARRANTIES OF MERCHANTABILITY AND FITNESS FOR A PARTICULAR PURPOSE ARE DISCLAIMED. IN NO EVENT SHALL THE COPYRIGHT HOLDER OR CONTRIBUTORS BE LIABLE FOR ANY DIRECT, INDIRECT, INCIDENTAL, SPECIAL, EXEMPLARY, OR CONSEQUENTIAL DAMAGES (INCLUDING, BUT NOT LIMITED TO, PROCUREMENT OF SUBSTITUTE GOODS OR SERVICES; LOSS OF USE, DATA, OR PROFITS; OR BUSINESS INTERRUPTION) HOWEVER CAUSED AND ON ANY THEORY OF LIABILITY, WHETHER IN CONTRACT, STRICT LIABILITY, OR TORT (INCLUDING NEGLIGENCE OR OTHERWISE) ARISING IN ANY WAY OUT OF THE USE OF THIS SOFTWARE, EVEN IF ADVISED OF THE POSSIBILITY OF SUCH DAMAGE.

Copyright (c) 2006, CRYPTOGRAMS by <appro@openssl.org> All rights reserved.

Redistribution and use in source and binary forms, with or without modification, are permitted provided that the following conditions are met:

- * Redistributions of source code must retain copyright notices, this list of conditions and the following disclaimer.

* Redistributions in binary form must reproduce the above copyright notice, this list of conditions and the following disclaimer in the documentation and/or other materials provided with the distribution.

* Neither the name of the CRYPTOGRAMS nor the names of its copyright holder and contributors may be used to endorse or promote products derived from this software without specific prior written permission.

ALTERNATIVELY, provided that this notice is retained in full, this product may be distributed under the terms of the GNU General Public License (GPL), in which case the provisions of the GPL apply INSTEAD OF those given above.

THIS SOFTWARE IS PROVIDED BY THE COPYRIGHT HOLDER AND CONTRIBUTORS "AS IS" AND ANY EXPRESS OR IMPLIED WARRANTIES, INCLUDING, BUT NOT LIMITED TO, THE IMPLIED WARRANTIES OF MERCHANTABILITY AND FITNESS FOR A PARTICULAR PURPOSE ARE DISCLAIMED. IN NO EVENT SHALL THE COPYRIGHT OWNER OR CONTRIBUTORS BE LIABLE FOR ANY DIRECT, INDIRECT, INCIDENTAL, SPECIAL, EXEMPLARY, OR CONSEQUENTIAL DAMAGES (INCLUDING, BUT NOT LIMITED TO, PROCUREMENT OF SUBSTITUTE GOODS OR SERVICES; LOSS OF USE, DATA, OR PROFITS; OR BUSINESS INTERRUPTION) HOWEVER CAUSED AND ON ANY THEORY OF LIABILITY, WHETHER IN CONTRACT, STRICT LIABILITY, OR TORT (INCLUDING NEGLIGENCE OR OTHERWISE) ARISING IN ANY WAY OUT OF THE USE OF THIS SOFTWARE, EVEN IF ADVISED OF THE POSSIBILITY OF SUCH DAMAGE.

ISC License

Copyright (c) 2013-2017

Frank Denis <j at pureftpd dot org>

Permission to use, copy, modify, and/or distribute this software for any purpose with or without fee is hereby granted, provided that the above copyright notice and this permission notice appear in all copies.

THE SOFTWARE IS PROVIDED "AS IS" AND THE AUTHOR DISCLAIMS ALL WARRANTIES WITH REGARD TO THIS SOFTWARE INCLUDING ALL IMPLIED WARRANTIES OF MERCHANTABILITY AND FITNESS. IN NO EVENT SHALL THE AUTHOR BE LIABLE FOR ANY SPECIAL, DIRECT, INDIRECT, OR CONSEQUENTIAL DAMAGES OR ANY DAMAGES WHATSOEVER RESULTING FROM LOSS OF USE, DATA OR PROFITS, WHETHER IN AN ACTION OF CONTRACT, NEGLIGENCE OR OTHER TORTIOUS ACTION, ARISING OUT OF OR IN CONNECTION WITH THE USE OR PERFORMANCE OF THIS SOFTWARE.

Copyright (c) 2008 The NetBSD Foundation, Inc.

All rights reserved.

This code is derived from software contributed to The NetBSD Foundation by Lennart Augustsson (lennart@augustsson.net) at Carlstedt Research & Technology.

Redistribution and use in source and binary forms, with or without modification, are permitted provided that the following conditions are met:

1. Redistributions of source code must retain the above copyright notice, this list of conditions and the following disclaimer.

2. Redistributions in binary form must reproduce the above copyright notice, this list of conditions and the following disclaimer in the documentation and/or other materials provided with the distribution.

THIS SOFTWARE IS PROVIDED BY THE NETBSD FOUNDATION, INC. AND CONTRIBUTORS "AS IS" AND ANY EXPRESS OR IMPLIED WARRANTIES, INCLUDING, BUT NOT LIMITED TO, THE IMPLIED WARRANTIES OF MERCHANTABILITY AND FITNESS FOR A PARTICULAR PURPOSE ARE DISCLAIMED. IN NO EVENT SHALL THE FOUNDATION OR CONTRIBUTORS BE LIABLE FOR ANY DIRECT, INDIRECT, INCIDENTAL, SPECIAL, EXEMPLARY, OR CONSEQUENTIAL DAMAGES (INCLUDING, BUT NOT LIMITED TO, PROCUREMENT OF SUBSTITUTE GOODS OR SERVICES; LOSS OF USE, DATA, OR PROFITS; OR BUSINESS INTERRUPTION) HOWEVER CAUSED AND ON ANY THEORY OF LIABILITY, WHETHER IN CONTRACT, STRICT LIABILITY, OR TORT (INCLUDING NEGLIGENCE OR OTHERWISE) ARISING IN ANY WAY OUT OF THE USE OF THIS SOFTWARE, EVEN IF ADVISED OF THE POSSIBILITY OF SUCH DAMAGE.

Copyright (c) 2000 Intel Corporation

All rights reserved.

Redistribution and use in source and binary forms, with or without modification, are permitted provided that the following conditions are met:

- * Redistributions of source code must retain the above copyright notice, this list of conditions and the following disclaimer.
- * Redistributions in binary form must reproduce the above copyright notice, this list of conditions and the following disclaimer in the documentation and/or other materials provided with the distribution.
- * Neither name of Intel Corporation nor the names of its contributors may be used to endorse or promote products derived from this software without specific prior written permission.

THIS SOFTWARE IS PROVIDED BY THE COPYRIGHT HOLDERS AND CONTRIBUTORS "AS IS" AND ANY EXPRESS OR IMPLIED WARRANTIES, INCLUDING, BUT NOT LIMITED TO, THE IMPLIED WARRANTIES OF MERCHANTABILITY AND FITNESS FOR A PARTICULAR PURPOSE ARE DISCLAIMED. IN NO EVENT SHALL INTEL OR CONTRIBUTORS BE LIABLE FOR ANY DIRECT, INDIRECT, INCIDENTAL, SPECIAL, EXEMPLARY, OR CONSEQUENTIAL DAMAGES (INCLUDING, BUT NOT LIMITED TO, PROCUREMENT OF SUBSTITUTE GOODS OR SERVICES; LOSS OF USE, DATA, OR PROFITS; OR BUSINESS INTERRUPTION) HOWEVER CAUSED AND ON ANY THEORY OF LIABILITY, WHETHER IN CONTRACT, STRICT LIABILITY, OR TORT (INCLUDING NEGLIGENCE OR OTHERWISE) ARISING IN ANY WAY OUT OF THE USE OF THIS SOFTWARE, EVEN IF ADVISED OF THE POSSIBILITY OF SUCH DAMAGE.

Lua

Copyright © 1994–2014 Lua.org, PUC-Rio.

Permission is hereby granted, free of charge, to any person obtaining a copy of this software and associated documentation files (the "Software"), to deal in the Software without restriction, including without limitation

the rights to use, copy, modify, merge, publish, distribute, sublicense, and/or sell copies of the Software, and to permit persons to whom the Software is furnished to do so, subject to the following conditions:

The above copyright notice and this permission notice shall be included in all copies or substantial portions of the Software.

THE SOFTWARE IS PROVIDED "AS IS", WITHOUT WARRANTY OF ANY KIND, EXPRESS OR IMPLIED, INCLUDING BUT NOT LIMITED TO THE WARRANTIES OF MERCHANTABILITY, FITNESS FOR A PARTICULAR PURPOSE AND NONINFRINGEMENT. IN NO EVENT SHALL THE AUTHORS OR COPYRIGHT HOLDERS BE LIABLE FOR ANY CLAIM, DAMAGES OR OTHER LIABILITY, WHETHER IN AN ACTION OF CONTRACT, TORT OR OTHERWISE, ARISING FROM, OUT OF OR IN CONNECTION WITH THE SOFTWARE OR THE USE OR OTHER DEALINGS IN THE SOFTWARE.

LuaSocket

LuaSocket 2.0.2 license
Copyright © 2004-2007 Diego Nehab

Permission is hereby granted, free of charge, to any person obtaining a copy of this software and associated documentation files (the "Software"), to deal in the Software without restriction, including without limitation the rights to use, copy, modify, merge, publish, distribute, sublicense, and/or sell copies of the Software, and to permit persons to whom the Software is furnished to do so, subject to the following conditions:

The above copyright notice and this permission notice shall be included in all copies or substantial portions of the Software.

THE SOFTWARE IS PROVIDED "AS IS", WITHOUT WARRANTY OF ANY KIND, EXPRESS OR IMPLIED, INCLUDING BUT NOT LIMITED TO THE WARRANTIES OF MERCHANTABILITY, FITNESS FOR A PARTICULAR PURPOSE AND NONINFRINGEMENT. IN NO EVENT SHALL THE AUTHORS OR COPYRIGHT HOLDERS BE LIABLE FOR ANY CLAIM, DAMAGES OR OTHER LIABILITY, WHETHER IN AN ACTION OF CONTRACT, TORT OR OTHERWISE, ARISING FROM, OUT OF OR IN CONNECTION WITH THE SOFTWARE OR THE USE OR OTHER DEALINGS IN THE SOFTWARE.

LuneScript

Copyright (c) 2018 ifritJP

Permission is hereby granted, free of charge, to any person obtaining a copy of this software and associated documentation files (the "Software"), to deal in the Software without restriction, including without limitation the rights to use, copy, modify, merge, publish, distribute, sublicense, and/or sell copies of the Software, and to permit persons to whom the Software is furnished to do so, subject to the following conditions:

The above copyright notice and this permission notice shall be included in all copies or substantial portions of the Software.

THE SOFTWARE IS PROVIDED "AS IS", WITHOUT WARRANTY OF ANY KIND, EXPRESS OR IMPLIED, INCLUDING BUT NOT LIMITED TO THE WARRANTIES OF MERCHANTABILITY, FITNESS FOR A PARTICULAR PURPOSE AND NONINFRINGEMENT. IN NO EVENT SHALL THE AUTHORS OR COPYRIGHT HOLDERS BE LIABLE FOR ANY CLAIM, DAMAGES OR OTHER LIABILITY, WHETHER IN AN ACTION OF CONTRACT, TORT OR OTHERWISE, ARISING FROM, OUT OF OR IN CONNECTION WITH THE SOFTWARE OR THE USE OR OTHER DEALINGS IN THE SOFTWARE.

Následující vyjádření se vztahuje pouze na produkty podporující připojení Wi-Fi.

(c) 2009-2013 by Jeff Mott. All rights reserved.

Redistribution and use in source and binary forms, with or without modification, are permitted provided that the following conditions are met:

- * Redistributions of source code must retain the above copyright notice, this list of conditions, and the following disclaimer.
- * Redistributions in binary form must reproduce the above copyright notice, this list of conditions, and the following disclaimer in the documentation or other materials provided with the distribution.
- * Neither the name CryptoJS nor the names of its contributors may be used to endorse or promote products derived from this software without specific prior written permission.

THIS SOFTWARE IS PROVIDED BY THE COPYRIGHT HOLDERS AND CONTRIBUTORS "AS IS," AND ANY EXPRESS OR IMPLIED WARRANTIES, INCLUDING, BUT NOT LIMITED TO, THE IMPLIED WARRANTIES OF MERCHANTABILITY AND FITNESS FOR A PARTICULAR PURPOSE, ARE DISCLAIMED. IN NO EVENT SHALL THE COPYRIGHT HOLDER OR CONTRIBUTORS BE LIABLE FOR ANY DIRECT, INDIRECT, INCIDENTAL, SPECIAL, EXEMPLARY, OR CONSEQUENTIAL DAMAGES (INCLUDING, BUT NOT LIMITED TO, PROCUREMENT OF SUBSTITUTE GOODS OR SERVICES; LOSS OF USE, DATA, OR PROFITS; OR BUSINESS INTERRUPTION) HOWEVER CAUSED AND ON ANY THEORY OF LIABILITY, WHETHER IN CONTRACT, STRICT LIABILITY, OR TORT (INCLUDING NEGLIGENCE OR OTHERWISE) ARISING IN ANY WAY OUT OF THE USE OF THIS SOFTWARE, EVEN IF ADVISED OF THE POSSIBILITY OF SUCH DAMAGE.

Obecné poznámky (Easy-PhotoPrint Editor)

Aplikace Easy-PhotoPrint Editor má následující omezení. Mějte na paměti následující body.

- Seznam produktů podporujících aplikaci Easy-PhotoPrint Editor naleznete na našem webu.
- Zvláštní znaky, jako jsou emoji, nejsou podporovány. Pokud tyto znaky zadáte, nebude možné je vytisknout.
- Vytisknutelnost položek se liší v závislosti na vaší tiskárně.
- Dostupné funkce a nastavení se liší v závislosti na tiskárně.
- Popisy v této příručce jsou z větší části uvedeny na příkladu operačního systému Windows 10 operating system (dále jen systém „Windows 10“) nebo macOS Mojave 10.14.

Omezení týkající se tisku

- Tisk na etikety disků (disky CD/DVD/BD), papír větší než A4, nebo menší papír, jako jsou vizitky, je k dispozici pouze u podporovaných modelů.
- V systému Windows nelze tisknout, pokud není v počítači nainstalován ovladač tiskárny podporující aplikaci Easy-PhotoPrint Editor.

Pokud v počítači se systémem macOS není nainstalován ovladač tiskárny podporující aplikaci Easy-PhotoPrint Editor, použijte k tisku službu AirPrint. Informace o omezeních ve vztahu ke službě AirPrint naleznete v tématu [Omezení tisku ve službě AirPrint \(macOS\)](#).

- Tisk bez ohraničení je k dispozici pouze u podporovaných modelů.
- Při tisku s ohraničením mohou být (v závislosti na modelu) okraje nepravidelné (jak je znázorněno níže).



Omezení tisku ve službě AirPrint (systém macOS)

- Je zapotřebí tiskárna, která podporuje službu Easy-PhotoPrint Editor.
- V závislosti na vašem modelu se při tisku průkazových fotografií nemusí vytisknout dělicí čáry nebo může dojít k oříznutí obrázku.

Dostupné formáty souborů

Následují formáty souborů dostupné v aplikaci Easy-PhotoPrint Editor.

- JPEG (.jpg, .jpeg)
- PNG (.png)
- HEIF (.heic) (v systému macOS)
- Export dat aplikace PosterArtist (.eppa)

K čemu slouží aplikace Easy-PhotoPrint Editor?

- **Funkce aplikace Easy-PhotoPrint Editor**
- **Spuštění nástroje Easy-PhotoPrint Editor**

Funkce aplikace Easy-PhotoPrint Editor

Easy-PhotoPrint Editor představuje aplikaci pro snadný tisk fotografií a vytváření a tisk koláží, kalendářů, plakátů apod. jednoduchým výběrem fotografií a šablon.

Můžete vytvářet vlastní atraktivní položky pomocí šablon, které jsou po celou dobu připojení počítače k internetu neustále aktualizovány.

Zběžný přehled funkcí

- ➔ [Tisk fotografií](#)
- ➔ [Tisk vlastních položek](#)
- ➔ [Tisk etiket disků \(CD/DVD/BD\)](#)
- ➔ [Vylepšujte fotografie pomocí speciálních filtrů](#)
- ➔ [Doplňujte položky o text a razítka](#)
- ➔ [Ukládejte položky](#)
- ➔ [Ukládejte šablony jako oblíbené](#)
- ➔ [Tiskněte fotografie ze sociálních sítí nebo webů pro sdílení fotografií](#)

➤➤➤ Poznámka

- Informace o formátech souborů dostupných v aplikaci Easy-PhotoPrint Editor naleznete v tématu [Dostupné formáty souborů](#) v části „Obecné poznámky (Easy-PhotoPrint Editor)“.

Tisk fotografií

Tiskněte snadno oblíbené fotografie.

- ➔ [Tisk fotografií](#)



Tisk vlastních položek

Kombinací oblíbených fotografií s přednastavenými šablonami můžete vytvářet a tisknout vlastní položky, jako například koláže nebo karty.

➔ [Vytváření a tisk položek](#)



Tisk etiket disků (CD/DVD/BD)

Tisk zajímavých fotografií a názvů na etikety disků (disky CD/DVD/BD).

➔ [Tisk etiket disků \(CD/DVD/BD\)](#)



»»» Důležité

- Etikety disků můžete tisknout pouze u podporovaných modelů. Před vytvořením zkontrolujte, zda je tiskárna uvedena na seznamu podporovaných modelů.

Vylepšujte fotografie pomocí speciálních filtrů

Zesvětlete fotografie nebo je pomocí speciálních filtrů doplňte o zajímavé efekty, jako jsou sépiové tóny nebo odstíny šedé.

- ➔ [Fotografie můžete vylepšit také pomocí kreativních filtrů \(při tisku fotografií\)](#)
- ➔ [Vylepšujte obrázky pomocí kreativních filtrů \(u položek\)](#)



Doplňujte položky o text a razítka

Přidávejte k položkám zprávy nebo barevná razítka, jako jsou např. různé popisky či srdce.

- ➔ [Přidání textu](#)
- ➔ [Přidání razítek](#)



Ukládejte položky

Uložení vytvořených položek. Uložené položky se zobrazí na obrazovce **Vaše položky (Your Items)**, kde je můžete kdykoli upravit nebo vytisknout.

➔ [Obrazovka Vaše položky](#)

Ukládejte šablony jako oblíbené

Uložte své často používané šablony, nebo je označte jako oblíbené. Šablony uložené jako oblíbené se zobrazí na obrazovce **Oblíbené (Favorites)**. To vám příště umožní vytvořit položky ještě rychleji.

➔ [Obrazovka Vybrat šablonu](#)

➔ [Obrazovka Oblíbené](#)

Tiskněte fotografie ze sociálních sítí nebo webů pro sdílení fotografií

Vytisknout nebo použít v rámci svých položek lze nejen fotografie uložené v počítači, ale také fotografie ze sociálních sítí nebo webů pro sdílení fotografií.

➔ [Obrazovka Umístění fotografií](#)

Spuštění nástroje Easy-PhotoPrint Editor

Aplikaci Easy-PhotoPrint Editor lze spustit následujícím způsobem.

Windows

- Spuštění ze složky programů

Windows 10:

Z nabídky **Start** vyberte položky (**Všechny aplikace (All apps)**) > **Canon Utilities** > **Easy-PhotoPrint Editor**.

System Windows 8.1:

Výběrem možnosti **Easy-PhotoPrint Editor** na obrazovce Start spustíte aplikaci Easy-PhotoPrint Editor.

Pokud se na obrazovce Start položka **Easy-PhotoPrint Editor** nezobrazí, vyberte ovládací tlačítko **Hledat (Search)** a zadejte řetězec „Easy-PhotoPrint Editor“.

Windows 7:

Z nabídky **Start** vyberte položky **Všechny programy (All Programs)** > **Canon Utilities** > **Easy-PhotoPrint Editor** > **Easy-PhotoPrint Editor**.

macOS

- Vyberte možnost **Aplikace (Applications)** v nabídce **Spustit (Go)** nástroje Finder a poklepejte na ikonu **Canon Utilities** > **Easy-PhotoPrint Editor** > **Easy-PhotoPrint Editor**.

Tisk fotografií a položek

► Tisk fotografií

- Vytváření výřezů (při tisku fotografií)
- Fotografie můžete vylepšit také pomocí kreativních filtrů (při tisku fotografií)

► Tisk etiket disků (CD/DVD/BD)

► Vytváření a tisk položek

- Tisk fotografií v nejrůznějších rozvrženích
- Tisk koláží
- Tisk po zvolení velikosti
- Tisk kalendářů
- Tisk pohlednic
- Tisk plakátů
- Tisk vizitek
- Tisk výstřižků
- Tisk nálepek
- Tisk průkazových fotografií

Tisk fotografií

Tiskněte snadno oblíbené fotografie.



1. Zkontrolujte, zda je tiskárna zapnutá.
2. [Spusťte aplikaci Easy-PhotoPrint Editor.](#)
3. Na obrazovce **Nová (New)** klepněte na tlačítko **Fotografie (Photos)**.

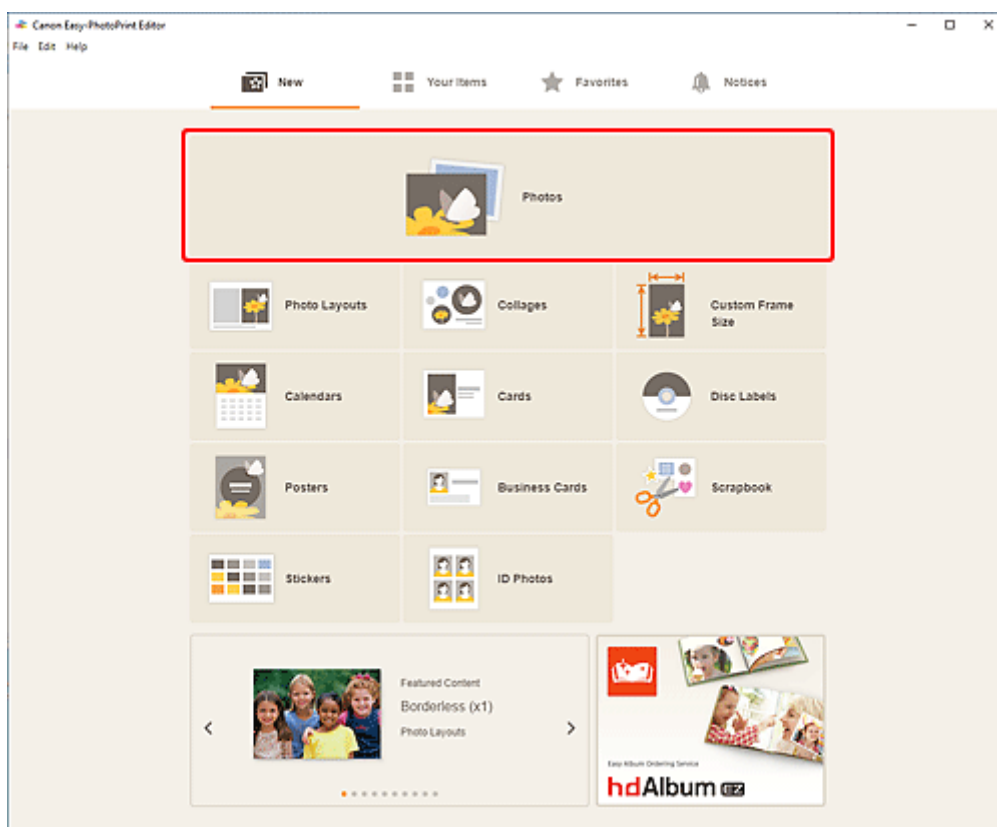

Otevře se [obrazovka Umístění fotografií](#).

4. Vyberte fotografie, které chcete vytisknout.

Otevře se obrazovka Nastavení tisku.

- ➔ [Obrazovka Nastavení tisku \(systém Windows\)](#)
- ➔ [Obrazovka Nastavení tisku \(systém macOS\)](#)

5. U jednotlivých fotografií určete počet kopií určených k tisku.

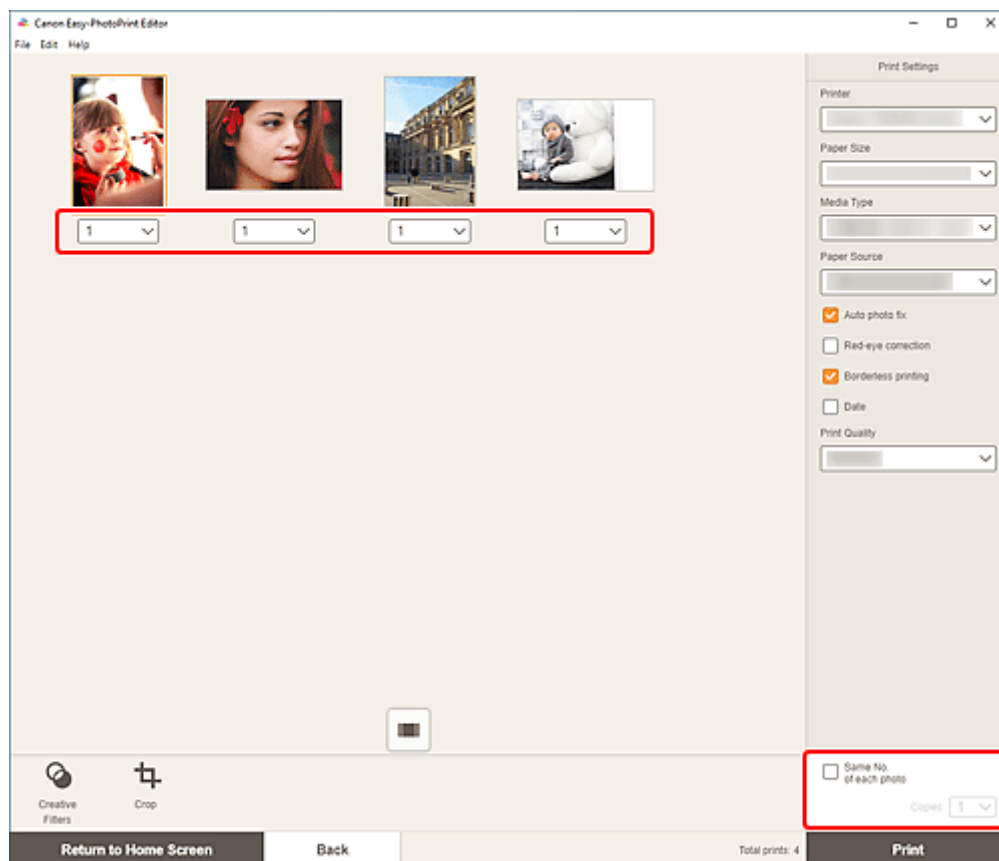

»»» Poznámka

- Pokud budete chtít nastavit počet kopií při tisku všech fotografií současně, označte pole **Stejný počet pro každou fotogr. (Same No. of each photo)** a zadejte počet kopií.

Windows

6. Určete tiskárnu, použitý papír a další případná nastavení.

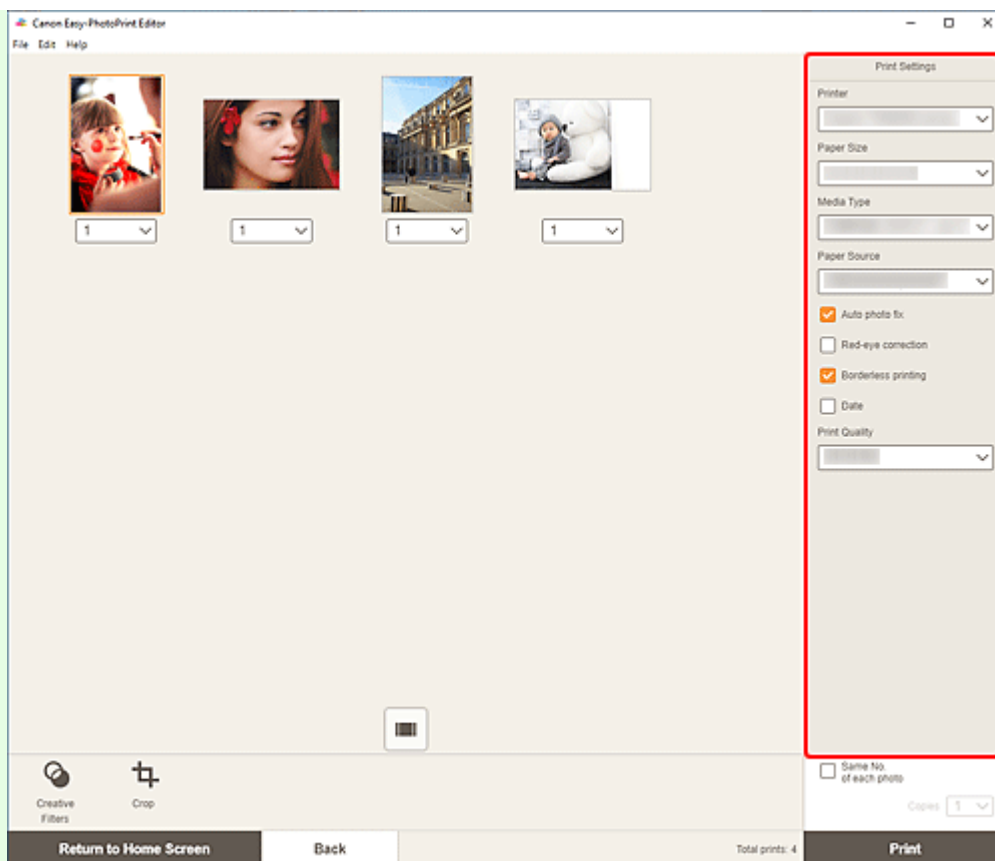

»»» Poznámka

- Podrobné informace o položkách nastavení najdete v tématu [Obrazovka Nastavení tisku \(systém Windows\)](#).
- Fotografie je možné podle potřeby před tiskem oříznout nebo vylepšit.
 - ➔ [Vytváření výřezů \(při tisku fotografií\)](#)
 - ➔ [Fotografie můžete vylepšit také pomocí kreativních filtrů \(při tisku fotografií\)](#)

7. Vložte papír do tiskárny.

8. Klepněte na tlačítko **Tisknout (Print)**.

»»» Důležité

- Při tisku většího počtu obrázků ve vysokém rozlišení současně může zahájení tisku chvíli trvat, nebo se mohou data vytisknout pouze doprostřed stránky.
- Pokud při tisku používáte rozmístění s ohraničením, okraje na levé a pravé nebo horní a dolní straně mohou být širší než na druhé straně.

»»» Poznámka

- Pokud je potištěný papír ponechán delší dobu na světle, mohou barvy působením času vyblednout. Po dokončení tisku papír dostatečně vysušte a výtisk uložte nebo vystavte v interiéru při pokojové teplotě a normální vlhkosti. Vyhněte se vysokým teplotám, vysoké vlhkosti a přímému slunečnímu záření.

Aby se zabránilo přímému působení vzduchu, je vhodné uložit papír do alba, plastové složky, fotorámečku nebo jiného pouzdra.

macOS

- Podle potřeby nastavte automatickou opravu fotografií, možnost odstranění efektu červených očí a další.

»»» Poznámka

- Podrobné informace o položkách nastavení najdete v tématu [Obrazovka Nastavení tisku \(systém macOS\)](#).
- Fotografie je možné podle potřeby před tiskem oříznout nebo vylepšit.
 - ➔ [Vytváření výřezů \(při tisku fotografií\)](#)
 - ➔ [Fotografie můžete vylepšit také pomocí kreativních filtrů \(při tisku fotografií\)](#)

- Vložte papír do tiskárny.

- Klepněte na tlačítko **Další (Next)**.

Otevře se dialogové okno Tisk.

- Uřčete tiskárnu, použitý papír a další případná nastavení.

»»» Poznámka

- Při tisku na nažehlovací papír pro tenkou tkaninu ve službě AirPrint bude v závislosti na tiskárně pravděpodobně nutné nastavit převrácení po vodorovné ose. Pokud budete chtít nastavit převrácení po vodorovné ose, vyberte v místní nabídce možnost **Rozvržení (Layout)** a označte pole **Převrátit vodorovně (Flip horizontally)**.
- Podrobnosti o dialogovém okně Tisk najdete v nápovědě pro systém macOS.

- Klepněte na tlačítko **Tisk (Print)**.

»»» Důležité

- Při tisku většího počtu obrázků ve vysokém rozlišení současně může zahájení tisku chvíli trvat, nebo se mohou data vytisknout pouze doprostřed stránky.
- Pokud při tisku používáte rozmístění s ohraničením, okraje na levé a pravé nebo horní a dolní straně mohou být širší než na druhé straně.

»»» Poznámka

- Pokud je potištěný papír ponechán delší dobu na světle, mohou barvy působením času vyblednout. Po dokončení tisku papír dostatečně vysušte a výtisk uložte nebo vystavte v interiéru při pokojové teplotě a normální vlhkosti. Vyhněte se vysokým teplotám, vysoké vlhkosti a přímému slunečnímu záření.

Aby se zabránilo přímému působení vzduchu, je vhodné uložit papír do alba, plastové složky, fotorámečku nebo jiného pouzdra.

Vytváření výřezů (při tisku fotografií)

Oříznutí je operace, při které na obrázku vyberete oblast, kterou chcete zachovat. Zbývající část bude odstraněna.

Při tisku fotografií můžete oříznout fotografie na obrazovce Nastavení tisku.

»» Důležité

- Windows

Budete-li chtít obraz oříznout, nastavte nejprve hodnoty **Tiskárna (Printer)**, **Velikost papíru (Paper Size)** a **Tisk bez ohraničení (Borderless printing)**. Změna těchto nastavení po oříznutí obrázu způsobí obnovení obrázku do stavu před jeho oříznutím.

V závislosti na zdroji papíru a vybraném typu médií může obrázek do stavu před oříznutím obnovit také změna nastavení **Typ média (Media Type)** nebo **Zdroj papíru (Paper Source)**.

- macOS

Pokud budete chtít obrázek oříznout, nastavte nejprve **Velikost papíru (Paper Size)**. Změna nastavení velikosti papíru po oříznutí obrázku způsobí obnovení obrázku do stavu před jeho oříznutím.



1. Na obrazovce Nastavení tisku vyberte fotografii, kterou chcete oříznout, a klepněte na tlačítko **Oříznout (Crop)**.

»» Poznámka

- Vybraný obraz bude zvýrazněný oranžově.

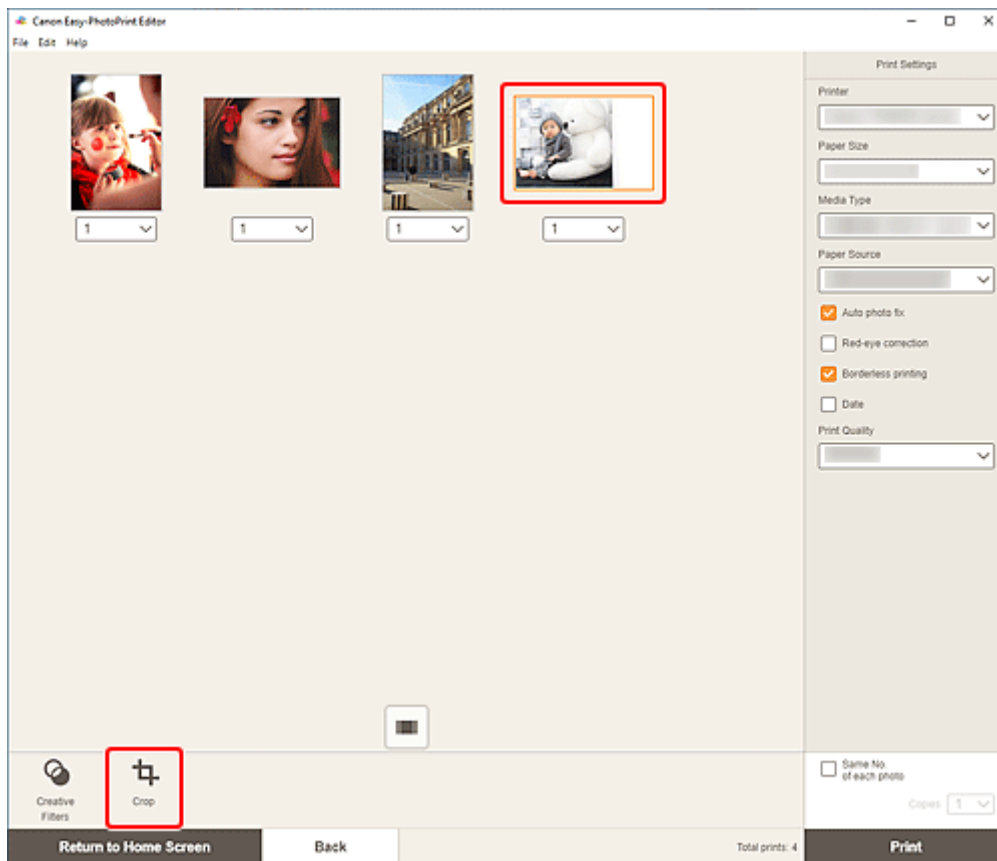

Otevře se obrazovka Oříznout.

2. Upravujte velikost obrázku nebo jej otáčejte a současně sledujte změny v náhledu.

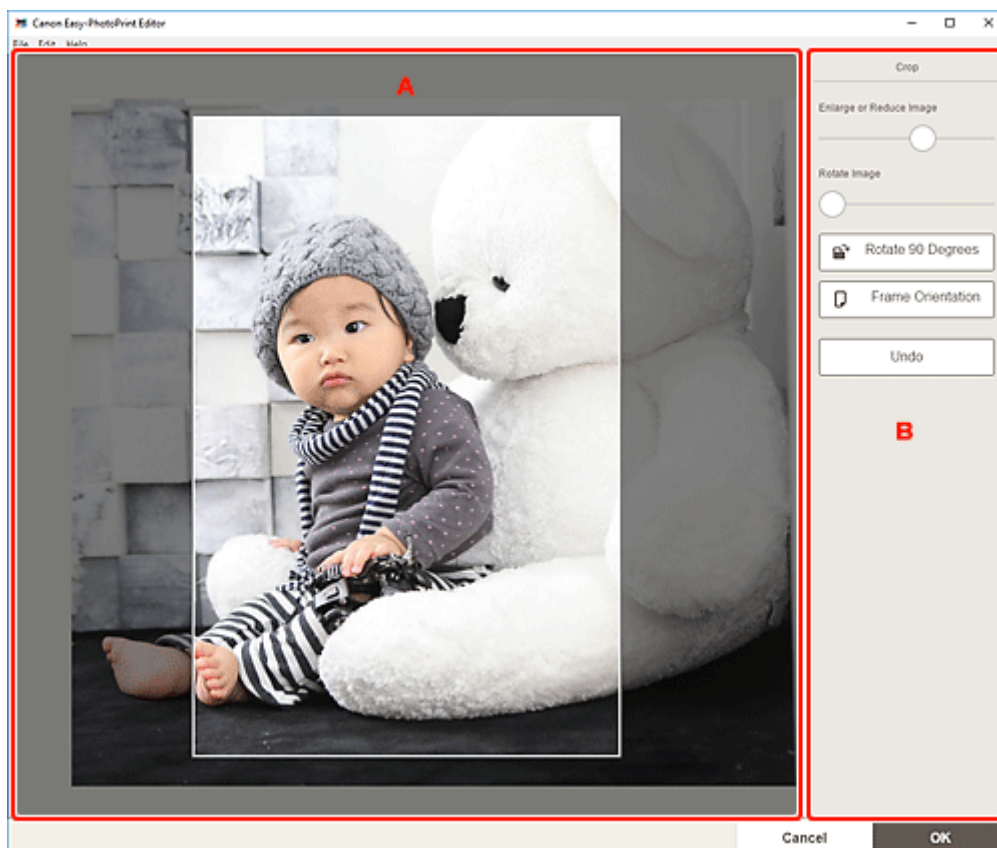

➔ [A: Oblast náhledu](#)

➔ [B: Oříznout](#)

A: Oblast náhledu

Otevření náhledu obrázku, který má být oříznut.

»»» Poznámka

- Přetažením obrázku můžete určit oblast, která má být oříznuta.

B: Oříznout (Crop)

Zvětšit nebo zmenšit obrázek (Enlarge or Reduce Image)

Přetažením posuvníku můžete obrázek podle potřeby zvětšit nebo zmenšit.

Otočit obrázek (Rotate Image)

Tažením posuvníku můžete obrázkem otáčet ve směru hodinových ručiček.



Otočit o 90 stupňů (Rotate 90 Degrees)

Každým klepnutím na tlačítko otočíte obrázek o 90° ve směru hodinových ručiček.



Orientace rámce (Frame Orientation)

Klepnutím lze přepínat mezi orientací rámu ořezu na výšku a na šířku.

Zpět (Undo)

Obnovení obrázku do stavu před oříznutím.

3. Klepněte na tlačítko **OK.**

Otevře se obrazovka Nastavení tisku.

➔ [Obrazovka Nastavení tisku \(systém Windows\)](#)

➔ [Obrazovka Nastavení tisku \(systém macOS\)](#)

Fotografie můžete vylepšit také pomocí kreativních filtrů (při tisku fotografií)

Vytvářejte zajímavější fotografie použitím speciálních efektů, jako je patina nebo odstíny šedé.

Při tisku fotografií můžete vylepšit fotografie na obrazovce Nastavení tisku.

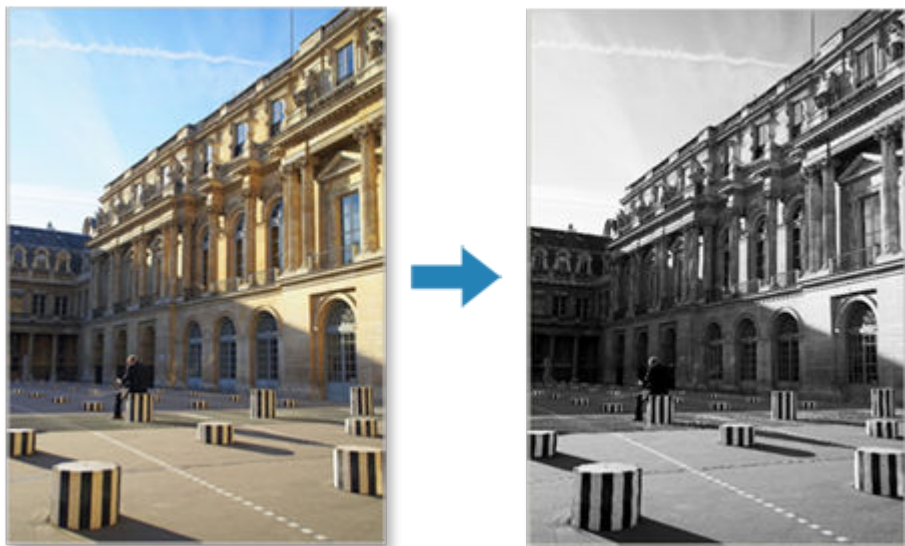

1. Na obrazovce Nastavení tisku vyberte fotografii, kterou chcete vylepšit, a klepněte na tlačítko **Kreativní filtry (Creative Filters)**.

»»» Poznámka

- Vybraný obraz bude zvýrazněný oranžově.

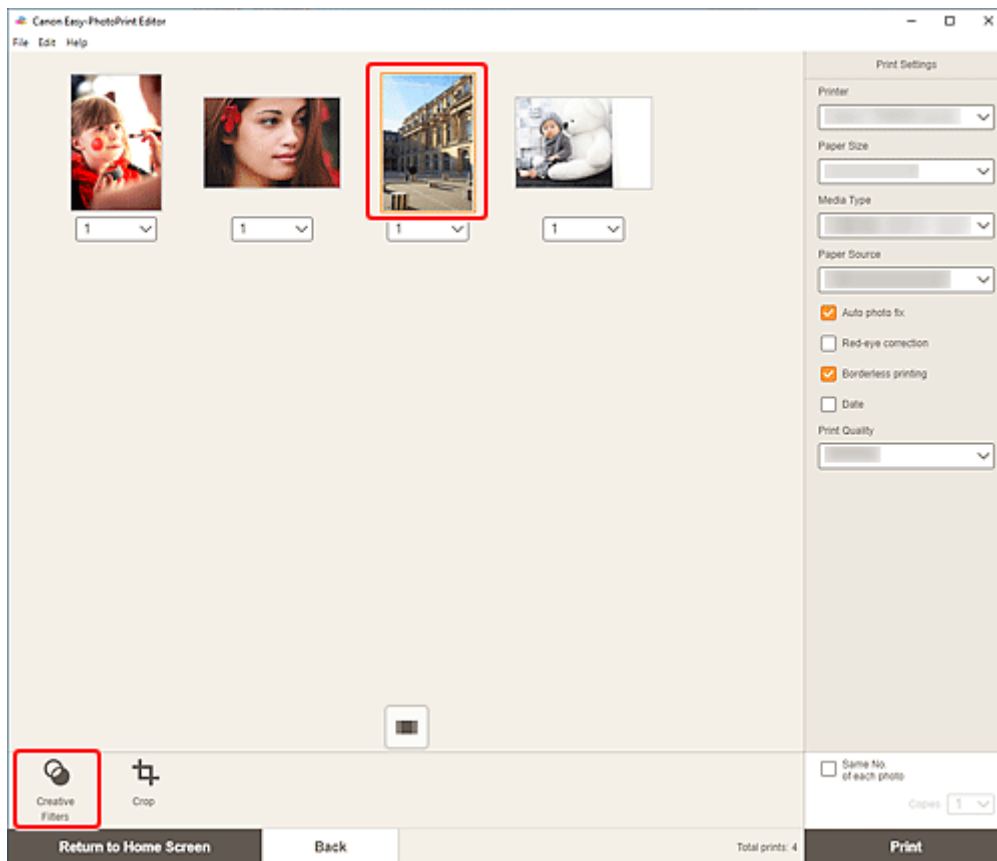

Otevře se obrazovka Kreativní filtry.

2. Vylepšujte obrázek pomocí filtrů a současně sledujte změny v náhledu.

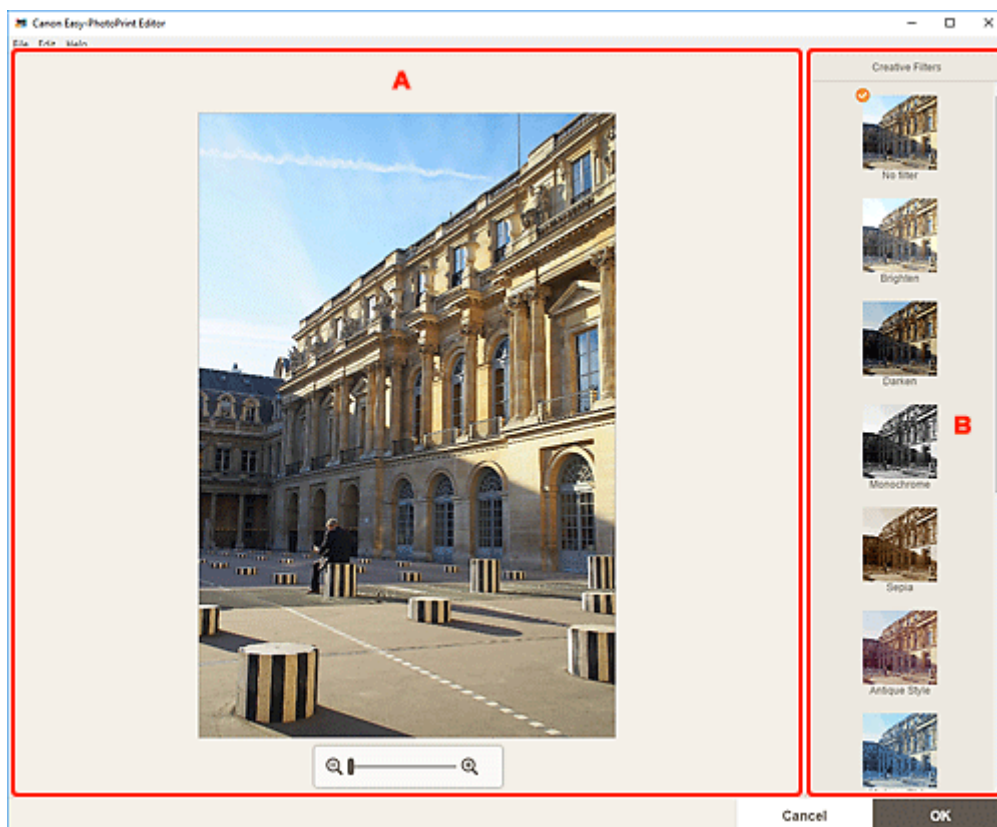

➔ [A: Oblast náhledu](#)

➔ [B: Kreativní filtry](#)

A: Oblast náhledu

Zobrazí náhled vylepšovaného obrázku.

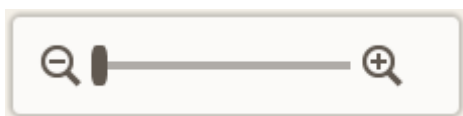

(Přiblížit/Oddálit)

Klepnutím na tlačítko  (Oddálit) nebo  (Přiblížit) zmenšíte nebo zvětšíte velikost zobrazení. Přesunutím jezdce můžete libovolně měnit velikost zobrazení.

B: Kreativní filtry (Creative Filters)

Výběrem filtru ze seznamu je možné obrázek zesvětlit, doplnit jej o sépiové tóny, převést na odstíny šedé či použít jiný podobný efekt.

3. Klepněte na tlačítko **OK.**

Otevře se obrazovka Nastavení tisku.

➔ [Obrazovka Nastavení tisku \(systém Windows\)](#)

➔ [Obrazovka Nastavení tisku \(systém macOS\)](#)

Tisk etiket disků (CD/DVD/BD)

Vytvářejte a tiskněte přizpůsobené etikety disků (CD/DVD/BD) z oblíbených fotografií.



»»» Důležité

- Etikety disků můžete tisknout pouze u podporovaných modelů. Před vytvořením zkontrolujte, zda je tiskárna uvedena na seznamu podporovaných modelů.
- Víceúčelovou přihrádku ani nástavec pro disky nenastavujte, dokud se na ovládacím panelu tiskárny nezobrazí zpráva s výzvou ke vložení potisknutelného disku. Pokud vložíte do jednotky tisknutelný disk v okamžiku, kdy se tiskárna používá, může dojít k poškození tiskárny.
- Pokud hledáte informace o postupu nastavení nebo odebrání víceúčelové přihrádky nebo nástavce pro disky, klepnutím na tlačítko Domů se vraťte na začátek stránky dokumentu Příručka online pro váš model a vyhledejte výraz „Vložení potisknutelného disku“.

1. Zkontrolujte, zda je tiskárna zapnutá.
2. [Spusťte aplikaci Easy-PhotoPrint Editor.](#)
3. Na obrazovce **Nová (New)** klepněte na tlačítko **Etikety disku (Disc Labels)**.

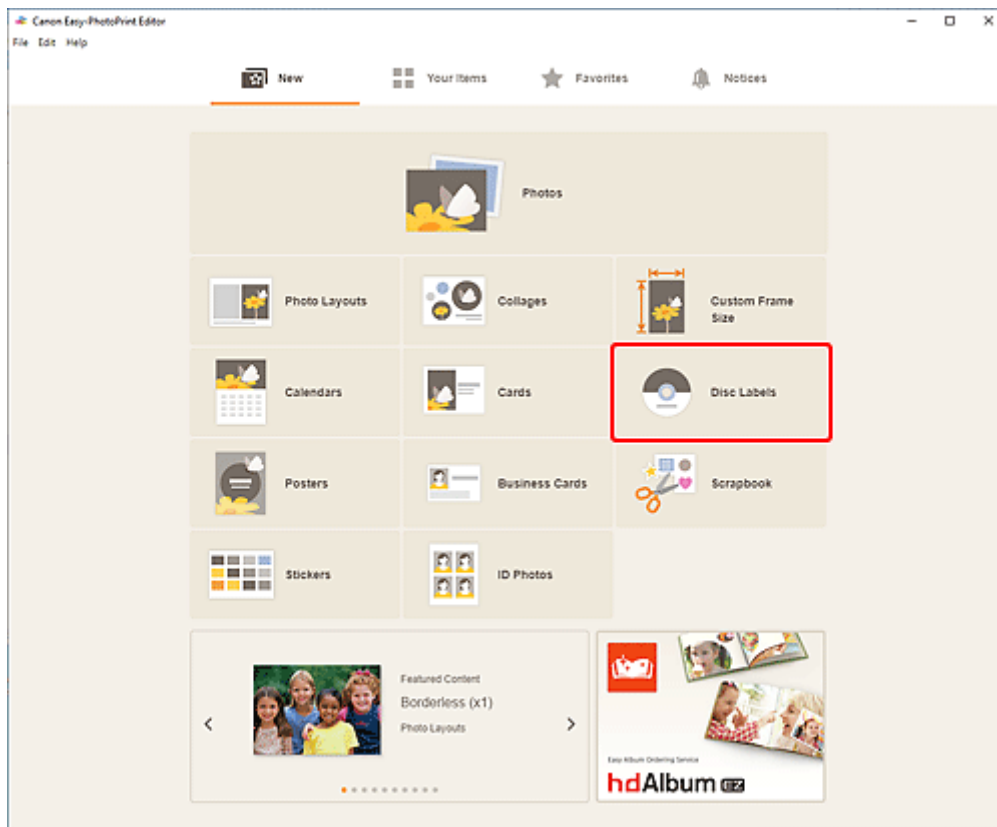

Otevře se [obrazovka Vybrat šablonu](#).

Přečtete si zobrazenou zprávu a klepněte na tlačítko **OK**.

4. Vyberte šablonu, kterou chcete používat.

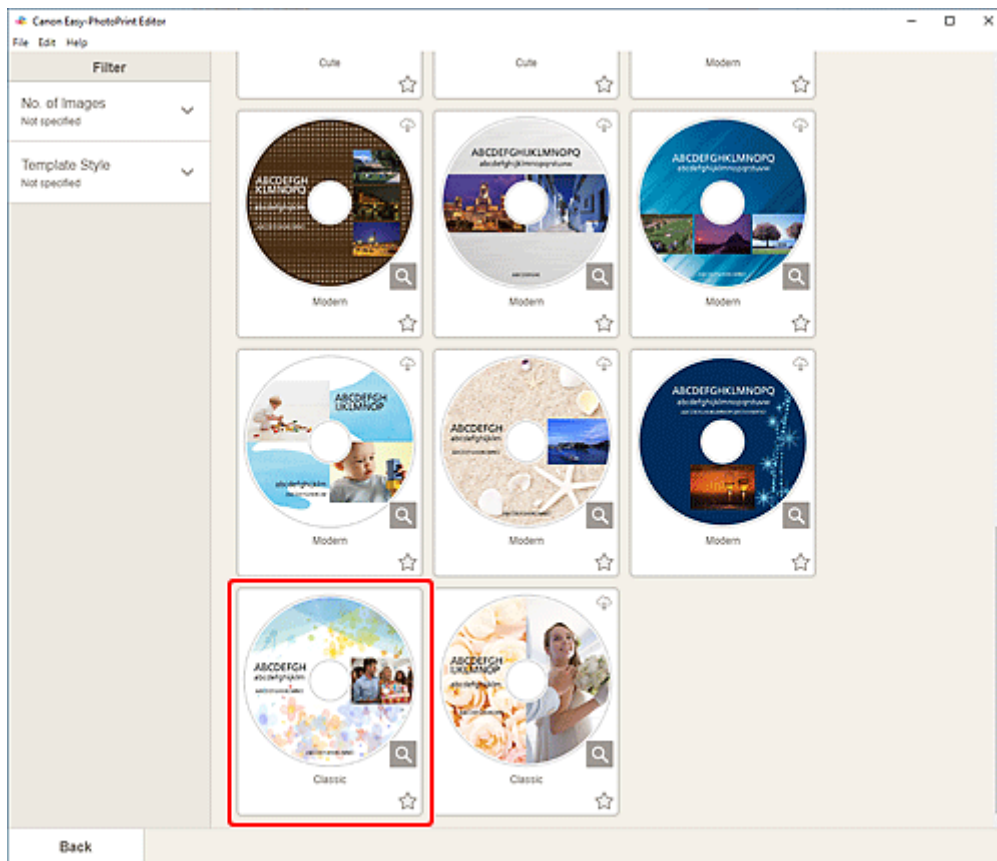

►►► Poznámka

- Seznam šablon můžete zúžit zvolením podmínek v oblasti **Filtr (Filter)**.

Otevře se [obrazovka Vybrat velikost papíru](#).

5. Vyberte velikost papíru a klepněte na tlačítko **Další (Next)**.

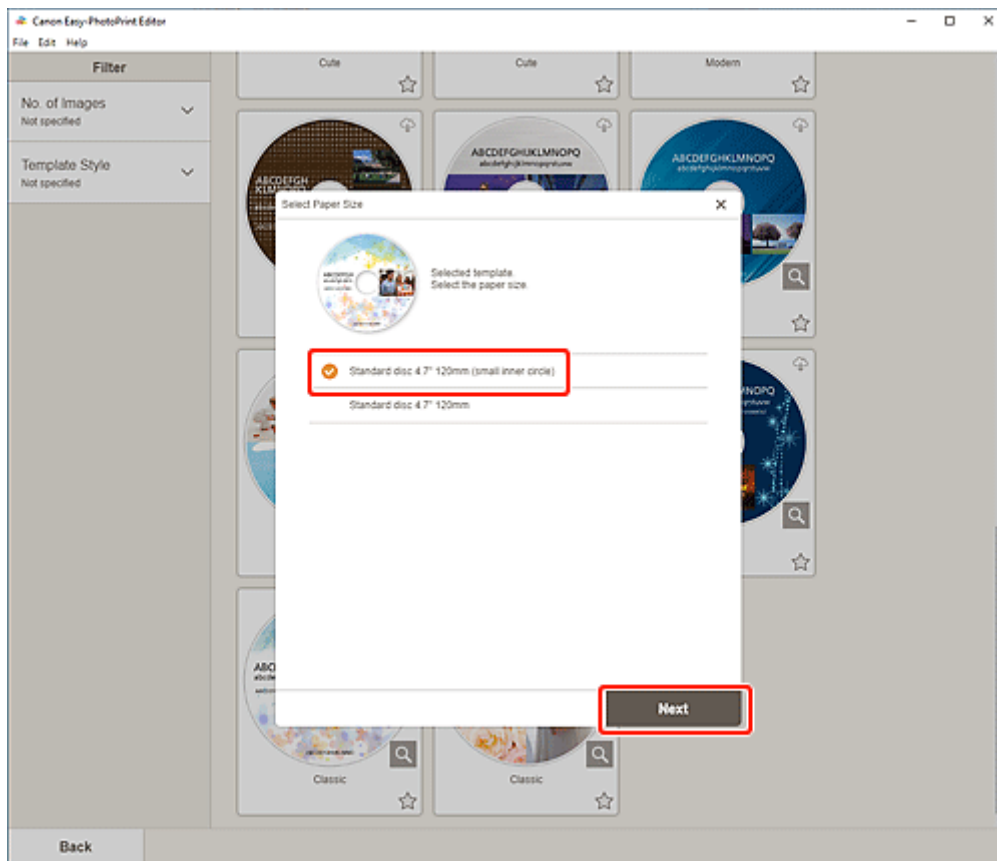

Otevře se [obrazovka Umístění fotografií](#).

6. Vyberte fotografie, které chcete použít v etiketě disku (disky CD/DVD/BD).

Otevře se [obrazovka pro úpravu položky](#).

7. Podle potřeb [položku upravte](#).

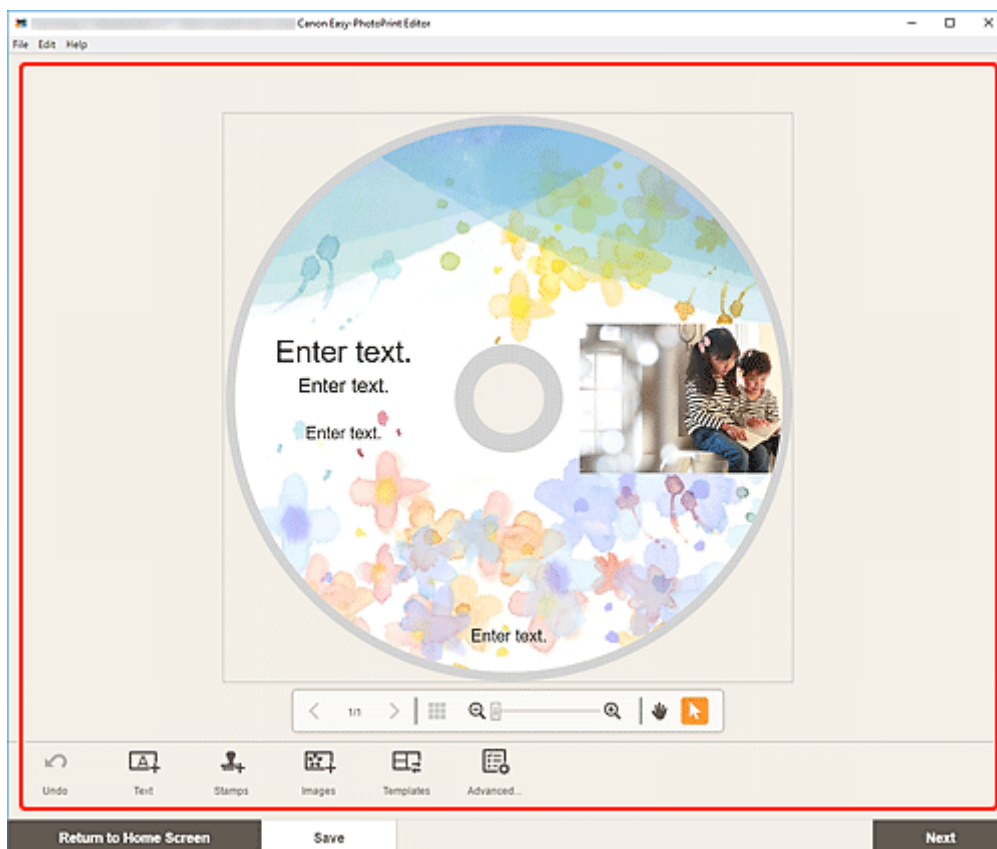

»»» Poznámka

- Oblast tisku na etikety disku (disky CD/DVD/BD) lze nastavit na [obrazovce Oblast tisku \(etikety disku\)](#), kterou otevřete klepnutím na tlačítko **Rozšířené... (Advanced...)** ve spodní části obrazovky.
- Položku uložíte klepnutím na možnost **Uložit (Save)**.

8. Klepněte na tlačítko **Další (Next)**.

Otevře se obrazovka Nastavení tisku.

- ➔ [Obrazovka Nastavení tisku \(systém Windows\)](#)
- ➔ [Obrazovka Nastavení tisku \(systém macOS\)](#)

Přečtěte si zobrazenou zprávu a klepněte na tlačítko **OK**.

Windows

9. Určete tiskárnu, použitý papír a další případná nastavení.

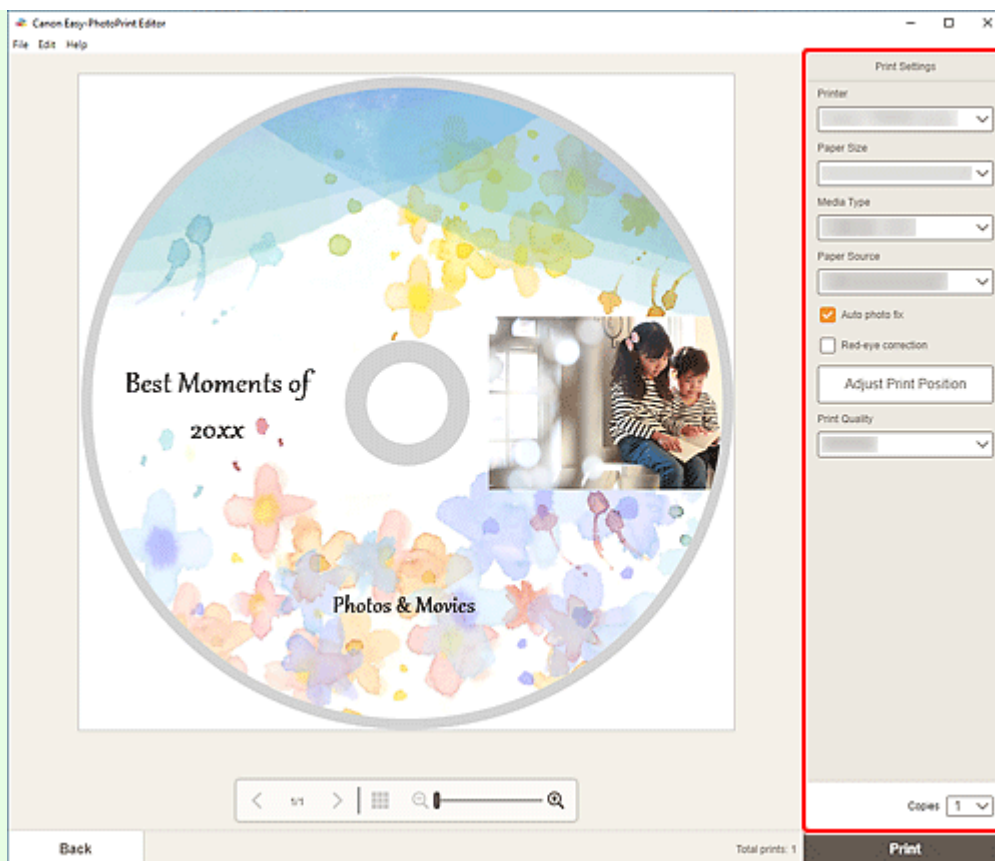

»»» Důležité

- Velikost papíru nelze měnit.

10. Klepněte na tlačítko **Tisknout (Print)**.

Po zobrazení zprávy na ovládacím panelu tiskárny zvolte víceúčelovou přihrádku nebo nástavec pro disky.

macOS

9. Podle potřeby nastavte automatickou opravu fotografií, možnost odstranění efektu červených očí, polohu tisku a počet kopií určených k tisku.
10. Klepněte na tlačítko **Další (Next)**.
Otevře se dialogové okno Tisk.
11. Určete používanou tiskárnu a další případná nastavení.
12. Klepněte na tlačítko **Zobrazit podrobnosti (Show Details)** a ujistěte se, zda je v nabídce **Velikost papíru (Paper Size)** uvedena hodnota **120x120mm**.

13. V místní nabídce s možnostmi tisku vyberte možnost **Média a kvalita (Media & Quality)** a v nabídce **Zdroj papíru (Feed from)** vyberte možnost **Vybrat automaticky (Auto Select)** nebo **Nástavec pro disk CD-DVD (CD-DVD Tray)**.

14. Klepněte na tlačítko **Tisk (Print)**.

Po zobrazení zprávy na ovládacím panelu tiskárny zvolte víceúčelovou přihrádku nebo nástavec pro disky.

»»» Poznámka

- Pokud budete chtít příště tisknout etikety disků se stejným nastavením, uložte nastavení v dialogovém okně Tisk do nabídky Předvolby. Postup uložení naleznete v nápovědě pro systém macOS.
- Pokud je barevný tón tisku nevýrazný, v dialogovém okně Tisk vyberte možnost **Média a kvalita (Media & Quality)** a v nabídce **Kvalita (Quality)** vyberte možnost **Nejlepší (Best)**.

Vytváření a tisk položek

Jednoduše vytvářejte a tiskněte přizpůsobené položky z oblíbených fotografií.

Můžete vytvořit a vytisknout například následující položky.

Tisk fotografií v nejrůznějších rozvrženích

Tiskněte své oblíbené fotografie v rozvržení mřížky nebo je doplňte před tiskem o fotorámečky nebo zprávy.

➔ [Tisk fotografií v nejrůznějších rozvrženích](#)



Tisk koláží

Vytvářejte a tiskněte zábavné koláže jednoduchým výběrem šablon a fotografií.

➔ [Tisk koláží](#)



Uživatelská velikost rámečku

Při tisku zadejte velikost fotografie podle velikosti vašeho fotorámečku nebo jiné oblasti, ve které chcete fotografii vystavit.

➔ [Tisk po zvolení velikosti](#)



Tisk kalendářů

Ze svých důležitých fotografií můžete snadno vytvářet a tisknout vlastní kalendáře.

➔ [Tisk kalendářů](#)



Tisk pohlednic

Vytvářejte a tiskněte fotografie v podobě přání, gratulací nebo pozvánek.

➔ [Tisk pohlednic](#)



»»» Důležité

- V závislosti na vaší tiskárně nemusí být možné tisknout pohlednice.

Tisk plakátů

Jednoduše vytvářejte a tiskněte zajímavé plakáty zvolením vhodných šablon a vložením textu s fotografiemi.

➔ [Tisk plakátů](#)



Tisk vizitek

Vytvářejte a tiskněte vizitky s fotografiemi různé velikosti.

➔ [Tisk vizitek](#)



»»» Důležité

- V závislosti na vaší tiskárně nemusí být možné tisknout vizitky.

Tisk výstřížků

Tiskněte výstřížky a ozdoby. Vytvářejte stylové výstřížky jednoduše vytištěním a vložením zajímavých fotografií a ozdob na výstřížkový papír.

➔ [Tisk výstřížků](#)



»»» Důležité

- V závislosti na vaší tiskárně nemusí být možné tisknout výstřížky.

Tisk nálepek

Vytvářejte a tiskněte vlastní nálepky vytvořené z fotografií, ilustrací nebo jiných materiálů.

➔ [Tisk nálepek](#)



»»» Důležité

- V závislosti na vaší tiskárně nemusí být možné tisknout nálepky.

Tisk průkazových fotografií

Tiskněte průkazové fotografie různé velikosti.

➔ [Tisk průkazových fotografií](#)



»» Důležité

- V závislosti na vaší tiskárně nemusí být možné tisknout průkazové fotografie.

Tisk fotografií v nejrůznějších rozvrženích

Tiskněte své oblíbené fotografie při použití některého z rozvržení, jako jsou tabulky, čtverce nebo pohlednice.



1. Zkontrolujte, zda je tiskárna zapnutá.
2. [Spusťte aplikaci Easy-PhotoPrint Editor.](#)
3. Na obrazovce **Nová (New)** klepněte na tlačítko **Rozvržení fotek (Photo Layouts)**.

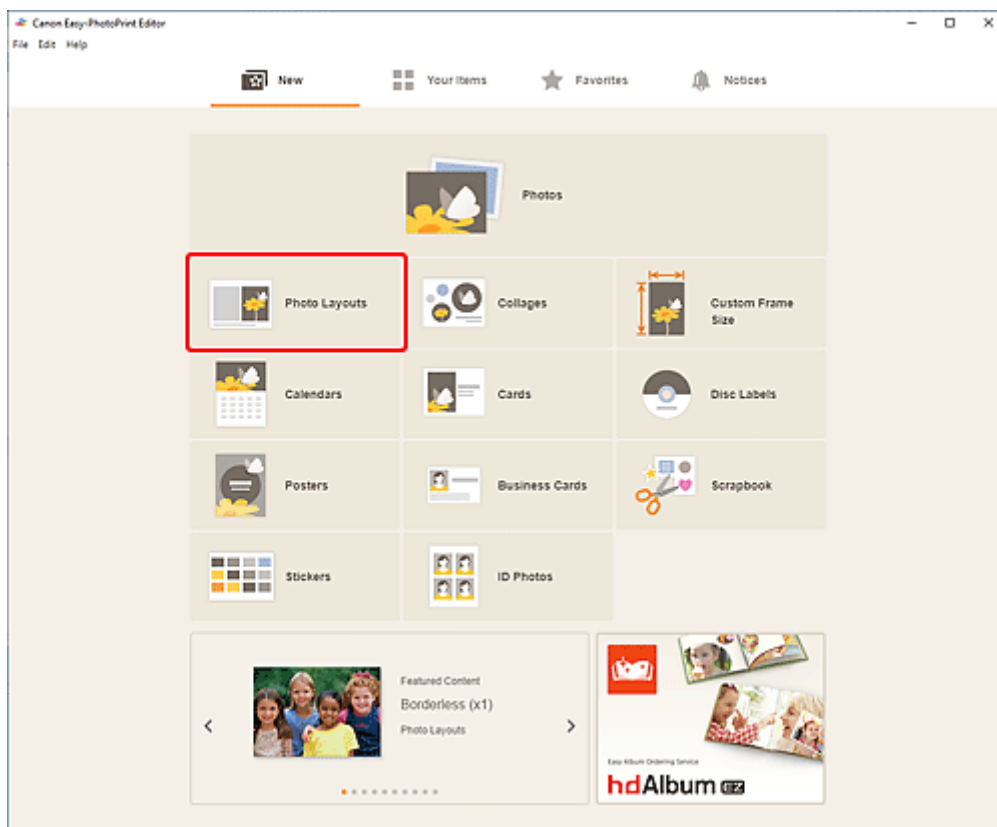

Otevře se [obrazovka Vybrat šablonu](#).

4. Vyberte šablonu, kterou chcete používat.

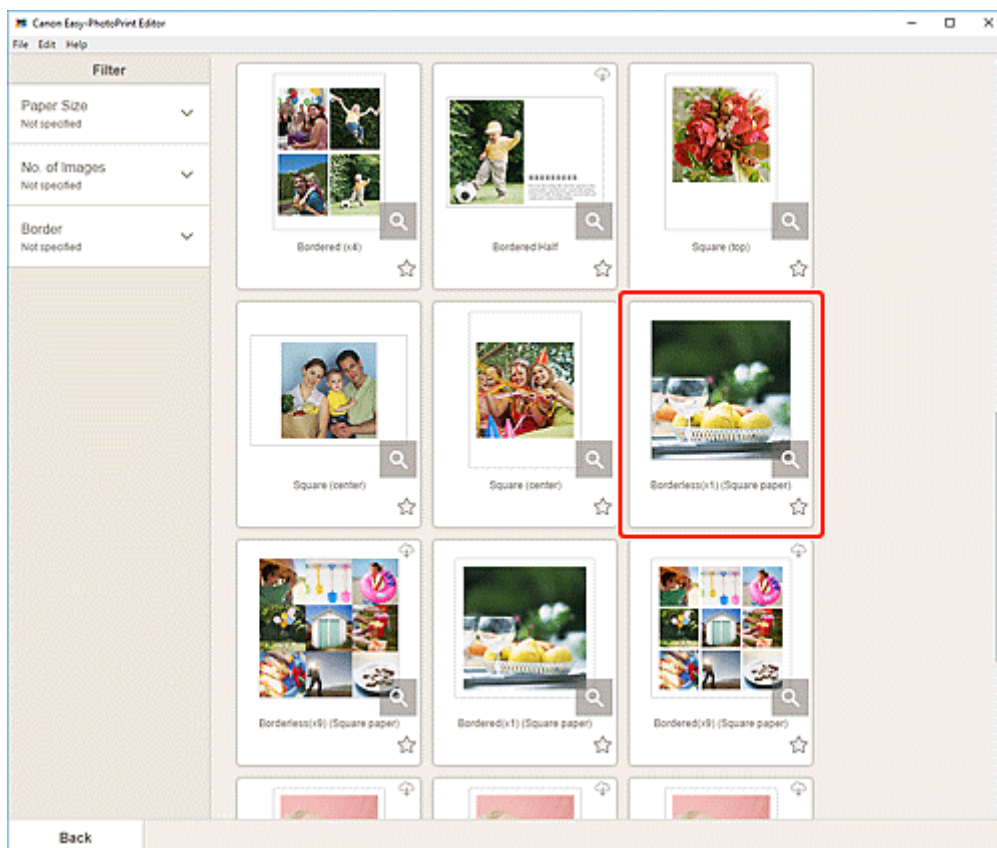

»»» Poznámka

- Seznam šablon můžete zúžit zvolením podmínek v oblasti **Filtr (Filter)**.

Otevře se [obrazovka Vybrat velikost papíru](#).

5. Vyberte velikost papíru a klepněte na tlačítko **Další (Next)**.

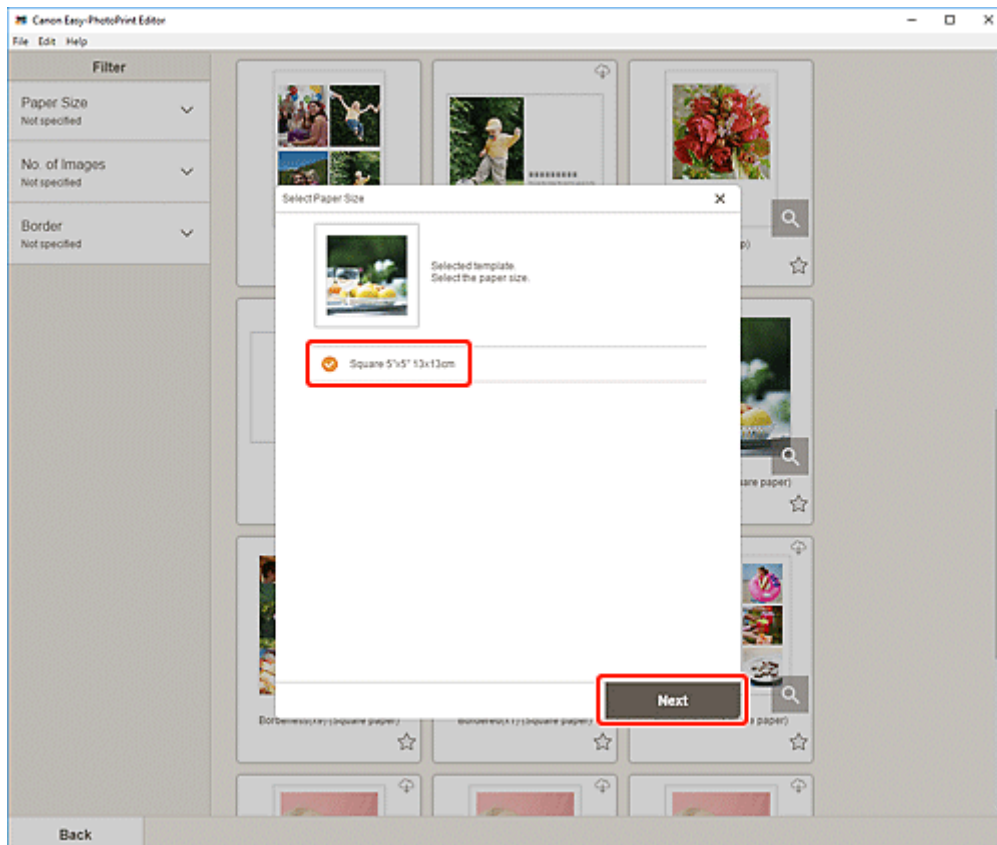

Otevře se [obrazovka Umístění fotografií](#).

»»» Poznámka

- Fotografie můžete také tisknout zvětšené nebo zmenšené na šířku role papíru. V systému Windows je stejné nastavení možné na obrazovce Nastavení tisku v nabídce [B: Oblast nastavení tisku](#).

6. Vyberte fotografie, které chcete použít ve své položce.

Otevře se [obrazovka pro úpravu položky](#).

7. Podle potřeb [položku upravte](#).

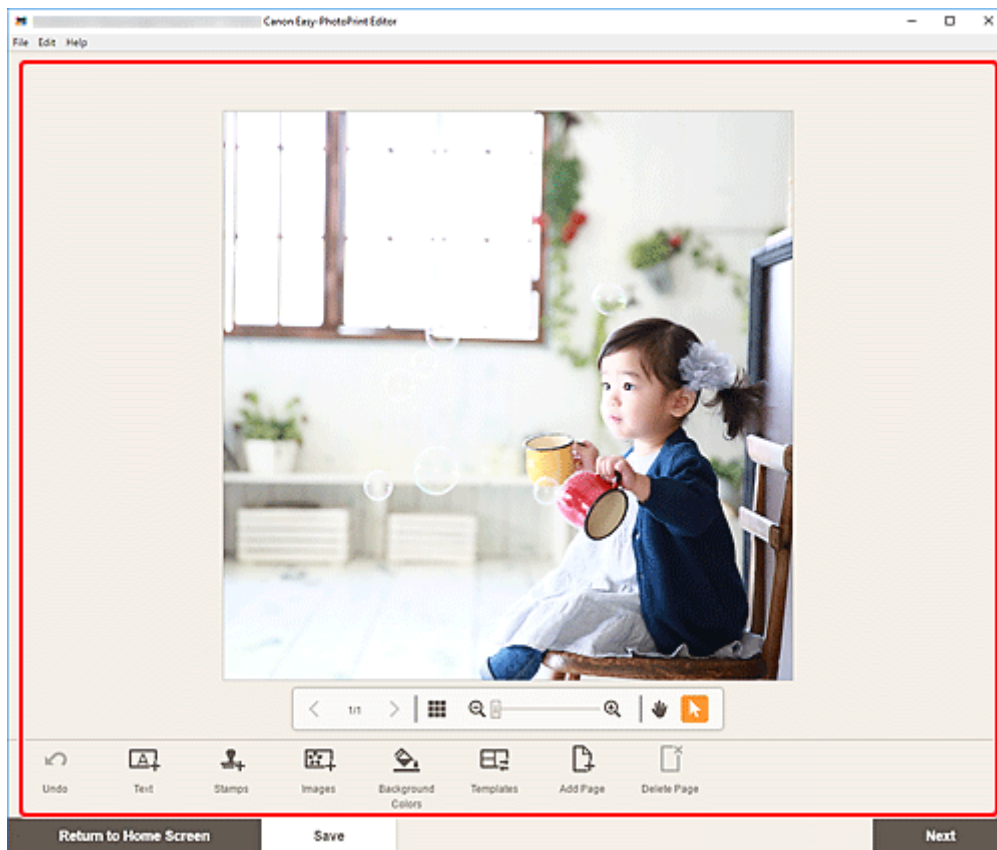

»»» Poznámka

- Položku uložíte klepnutím na možnost **Uložit (Save)**.

8. Klepněte na tlačítko **Další (Next)**.

Otevře se obrazovka Nastavení tisku.

- ➔ [Obrazovka Nastavení tisku \(systém Windows\)](#)
- ➔ [Obrazovka Nastavení tisku \(systém macOS\)](#)

Windows

9. Určete tiskárnu, použitý papír a další případná nastavení.

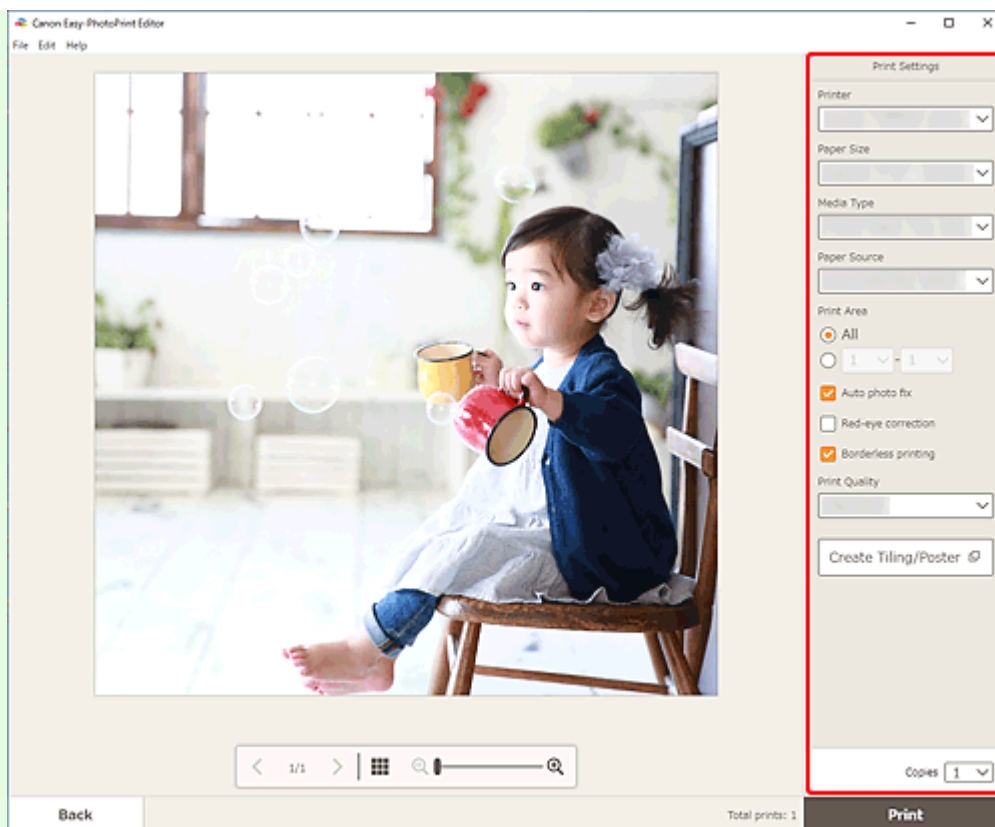

»»» Poznámka

- Klepnutím na tlačítko **Vytvořit Vedle sebe/Plakát (Create Tiling/Poster)** spustíte nástroj Easy-Layout Editor, ve kterém můžete tisknout přes několik listů papíru a jejich následnou kombinací vytvořit velký plakát. Pokud nástroj Easy-Layout Editor není nainstalován, stáhněte jej a nainstalujte z webové stránky podle pokynů na obrazovce. Informace o nástroji Easy-Layout Editor najdete v dokumentu Příručka Easy-Layout Editor.
- Tlačítko **Vytvořit Vedle sebe/Plakát (Create Tiling/Poster)** se v závislosti na vaší tiskárně nemusí zobrazit.

10. Klepněte na tlačítko **Tisknout (Print)**.

macOS

9. Podle potřeby nastavte automatickou opravu fotografií, možnost odstranění efektu červených očí a počet kopií určených k tisku.
10. Klepněte na tlačítko **Další (Next)**.
Otevře se dialogové okno Tisk.
11. Určete tiskárnu, použitý papír a další případná nastavení.

»» Poznámka

- Při tisku na nažehlovací papír pro tenkou tkaninu ve službě AirPrint bude v závislosti na tiskárně pravděpodobně nutné nastavit převrácení po vodorovné ose. Pokud budete chtít nastavit převrácení po vodorovné ose, vyberte v místní nabídce možnost **Rozvržení (Layout)** a označte pole **Převrátit vodorovně (Flip horizontally)**.
- Podrobnosti o dialogovém okně Tisk najdete v nápovědě pro systém macOS.

12. Klepněte na tlačítko **Tisk (Print)**.

Tisk koláží

Vytvářejte a tiskněte koláže z oblíbených fotografií.



1. Zkontrolujte, zda je tiskárna zapnutá.
2. [Spusťte aplikaci Easy-PhotoPrint Editor.](#)
3. Na obrazovce **Nová (New)** klepněte na tlačítko **Koláže (Collages)**.

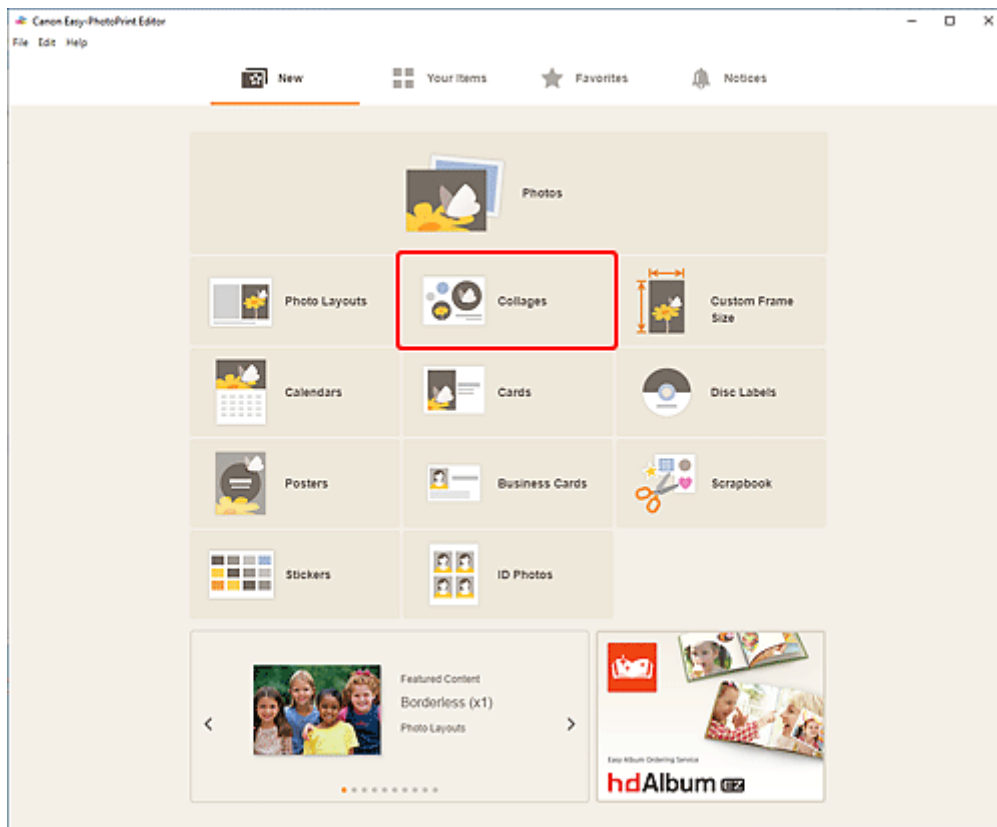

Otevře se [obrazovka Vybrat šablonu](#).

4. Vyberte šablonu, kterou chcete používat.

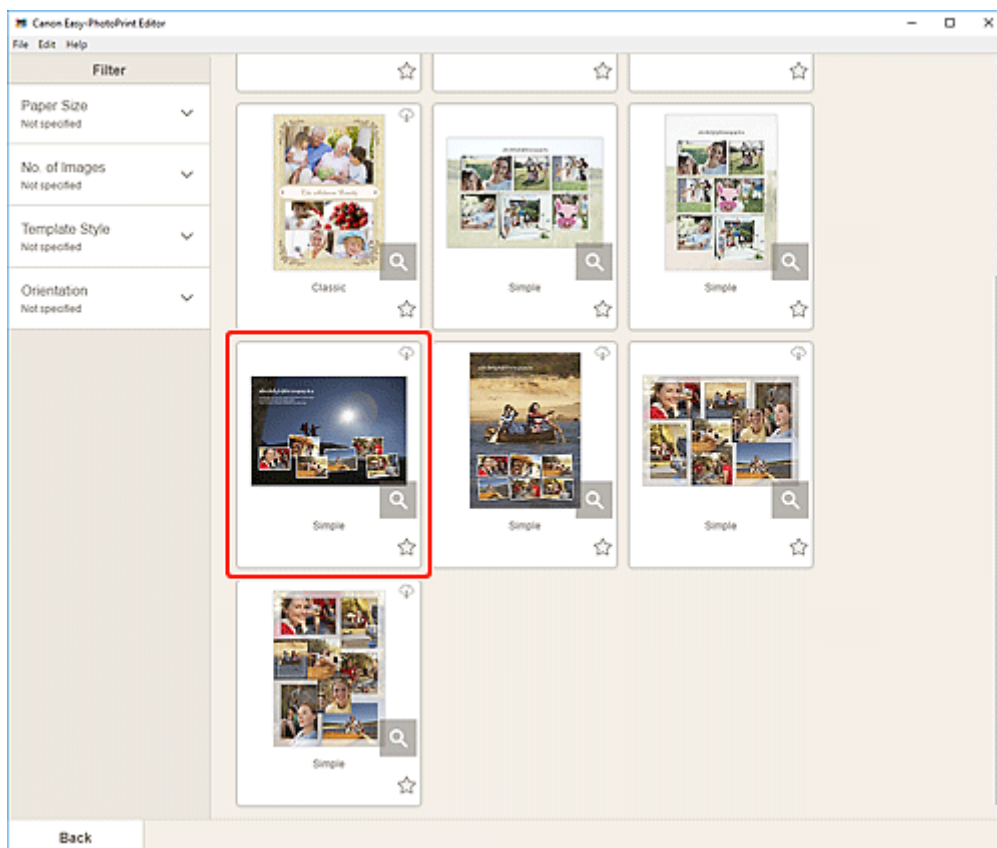

»»» Poznámka

- Seznam šablon můžete zúžit zvolením podmínek v oblasti **Filtr (Filter)**.

Otevře se [obrazovka Vybrat velikost papíru](#).

5. Vyberte velikost papíru a klepněte na tlačítko **Další (Next)**.

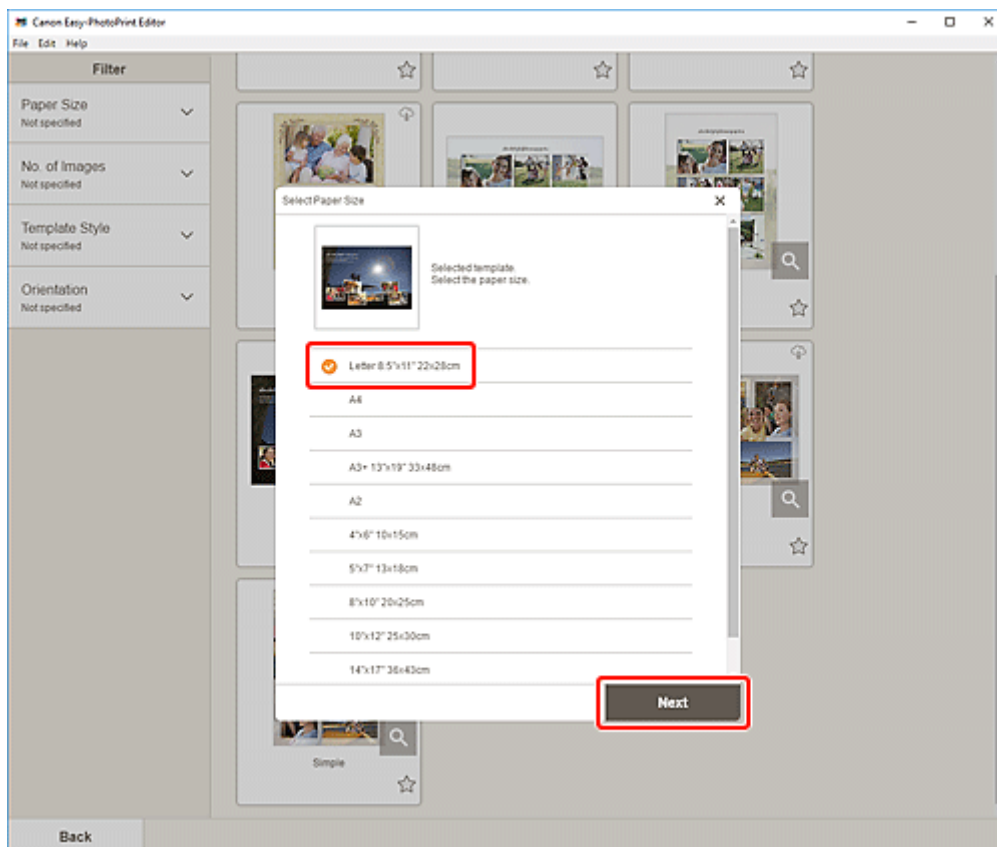

Otevře se [obrazovka Umístění fotografií](#).

»»» Poznámka

- Fotografie můžete také tisknout zvětšené nebo zmenšené na šířku role papíru. V systému Windows je stejné nastavení možné na obrazovce Nastavení tisku v nabídce [B: Oblast nastavení tisku](#).

6. Vyberte fotografie, které chcete použít ve své položce.

Otevře se [obrazovka pro úpravu položky](#).

7. Podle potřeb [položku upravte](#).



►► Poznámka

- Položku uložíte klepnutím na možnost **Uložit (Save)**.

8. Klepněte na tlačítko **Další (Next)**.

Otevře se obrazovka Nastavení tisku.

- ➔ [Obrazovka Nastavení tisku \(systém Windows\)](#)
- ➔ [Obrazovka Nastavení tisku \(systém macOS\)](#)

Windows

9. Určete tiskárnu, použitý papír a další případná nastavení.

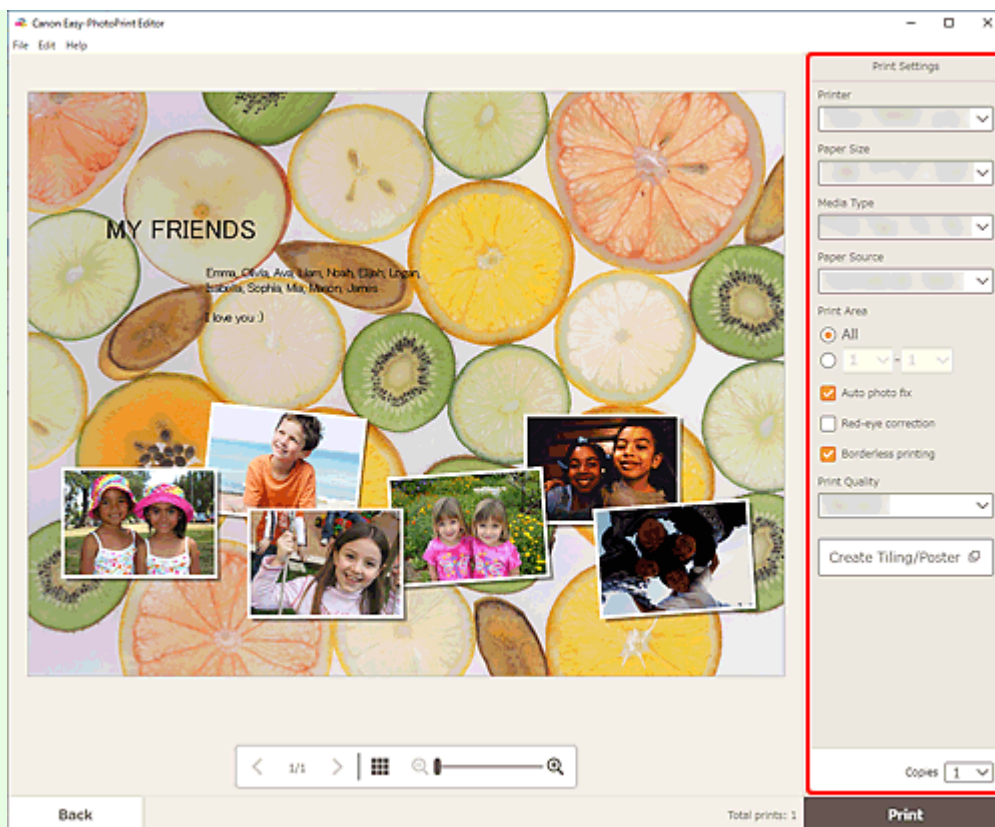

»»» Poznámka

- Klepnutím na tlačítko **Vytvořit Vedle sebe/Plakát (Create Tiling/Poster)** spustíte nástroj Easy-Layout Editor, ve kterém můžete tisknout přes několik listů papíru a jejich následnou kombinací vytvořit velký plakát. Pokud nástroj Easy-Layout Editor není nainstalován, stáhněte jej a nainstalujte z webové stránky podle pokynů na obrazovce. Informace o nástroji Easy-Layout Editor najdete v dokumentu Příručka Easy-Layout Editor.
- Tlačítko **Vytvořit Vedle sebe/Plakát (Create Tiling/Poster)** se v závislosti na vaší tiskárně nemusí zobrazit.

10. Klepněte na tlačítko **Tisknout (Print)**.

macOS

9. Podle potřeby nastavte automatickou opravu fotografií, možnost odstranění efektu červených očí a počet kopií určených k tisku.

10. Klepněte na tlačítko **Další (Next)**.

Otevře se dialogové okno Tisk.

11. Určete tiskárnu, použitý papír a další případná nastavení.

»» Poznámka

- Při tisku na nažehlovací papír pro tenkou tkaninu ve službě AirPrint bude v závislosti na tiskárně pravděpodobně nutné nastavit převrácení po vodorovné ose. Pokud budete chtít nastavit převrácení po vodorovné ose, vyberte v místní nabídce možnost **Rozvržení (Layout)** a označte pole **Převrátit vodorovně (Flip horizontally)**.
- Podrobnosti o dialogovém okně Tisk najdete v nápovědě pro systém macOS.

12. Klepněte na tlačítko **Tisk (Print)**.

Tisk po zvolení velikosti

Při tisku zadejte velikost fotografie podle velikosti vašeho fotorámečku nebo jiné oblasti, ve které chcete fotografii vystavit.



1. Zkontrolujte, zda je tiskárna zapnutá.
2. [Spustte aplikaci Easy-PhotoPrint Editor.](#)
3. Na obrazovce **Nová (New)** klepněte na tlačítko **Uživatelská velikost rámečku (Custom Frame Size)**.

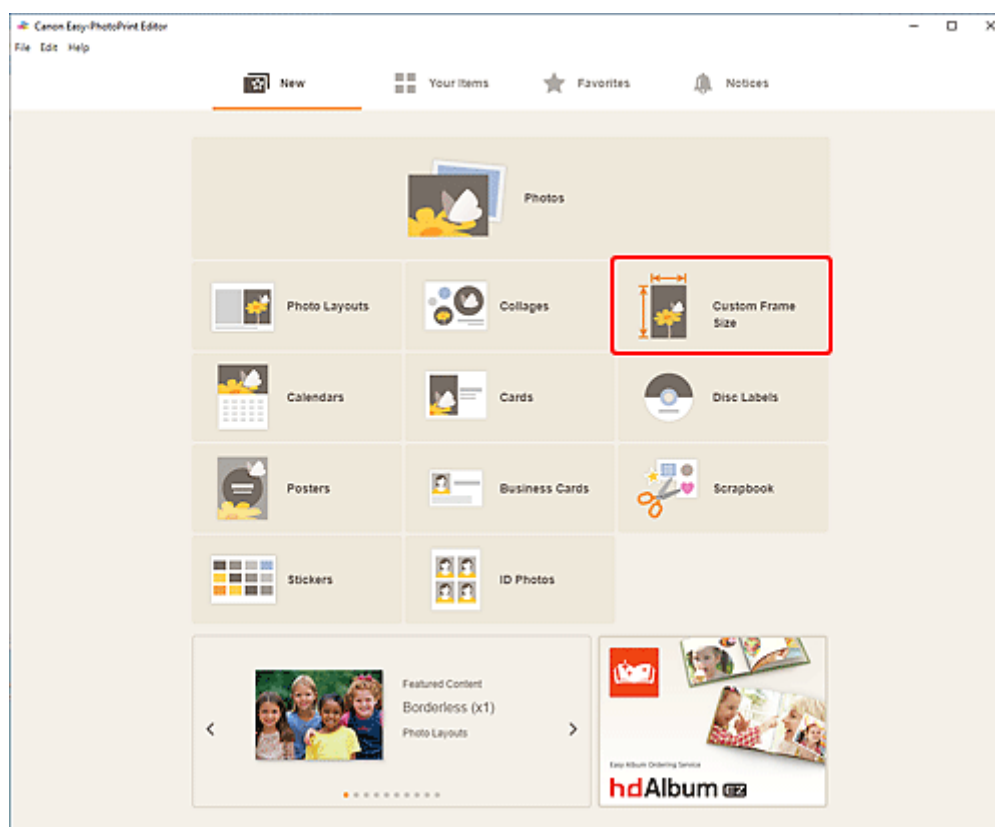

Otevře se obrazovka [Uživatelská velikost rámečku](#).

4. Zadejte velikost papíru, orientaci papíru, velikost fotografie a další nastavení a klepněte na tlačítko **Další (Next)**.

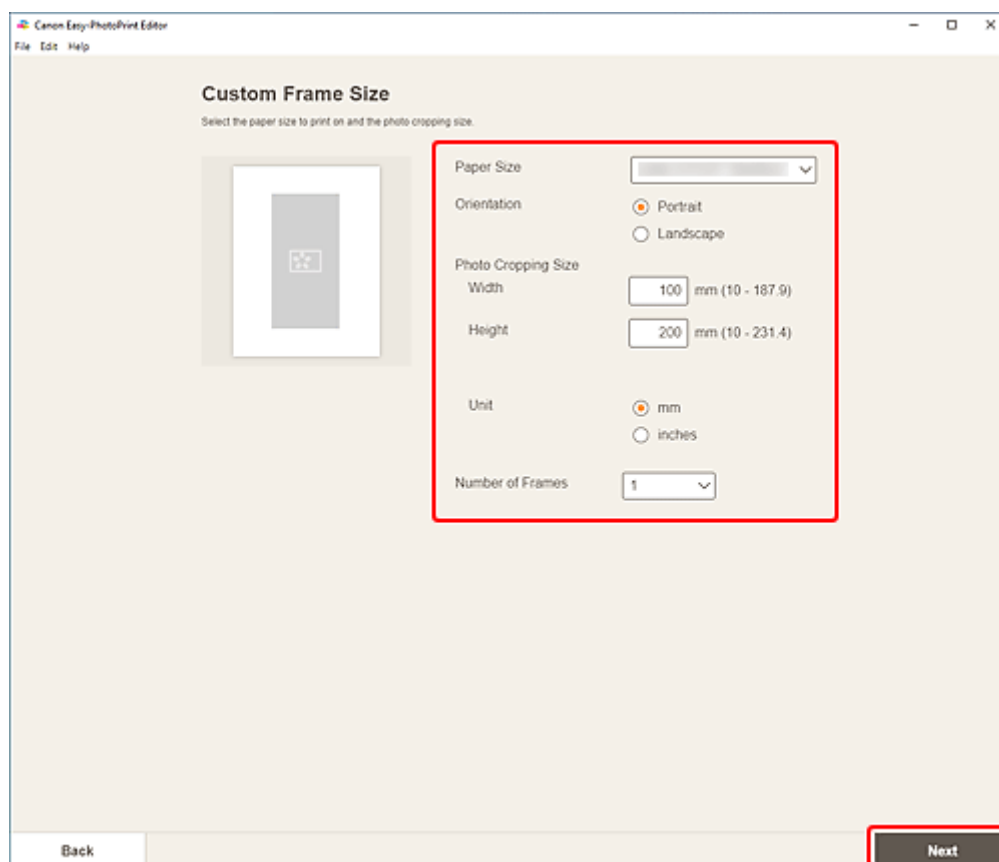

Otevře se [obrazovka Umístění fotografií](#).

5. Vyberte fotografie, které chcete použít ve své položce.

Otevře se [obrazovka pro úpravu položky](#).

6. Podle potřeb [položku upravte](#).

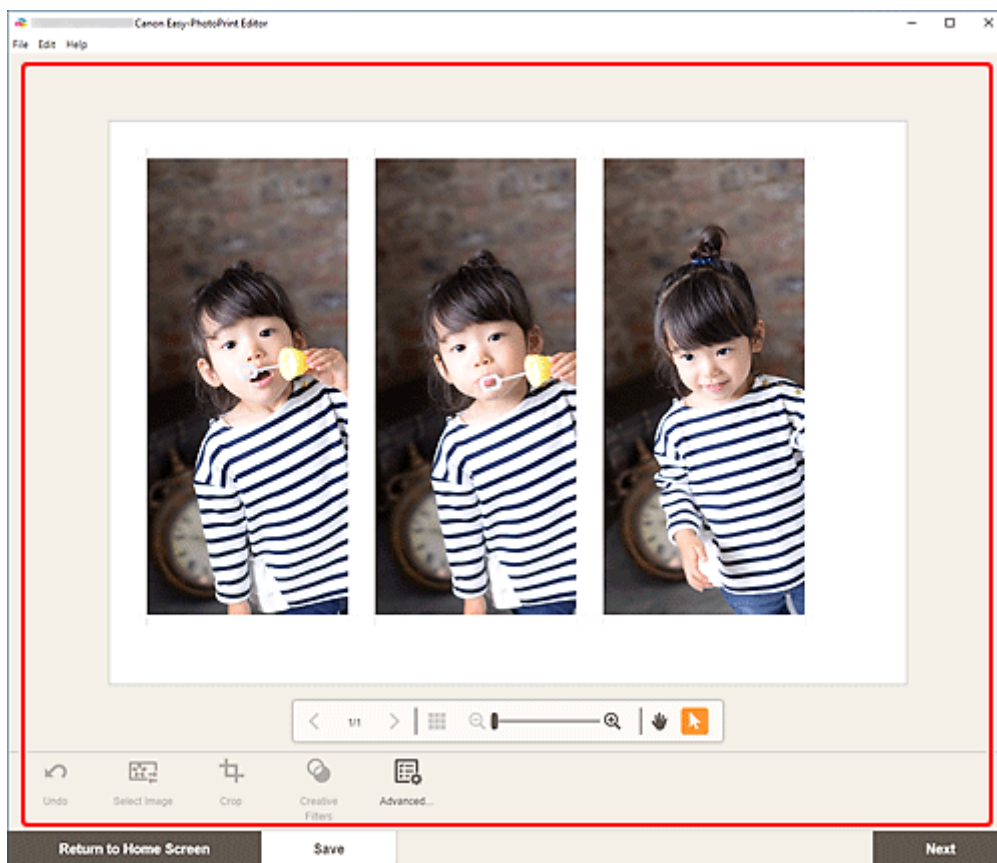

»»» Poznámka

- Na obrazovce Uživatelská velikost rámečku nejsou některé funkce pro úpravu k dispozici (např. nelze zadat text).
- Klepnutím na tlačítko **Rozšířené... (Advanced...)** přepnete na obrazovku **Uživatelská velikost rámečku (Custom Frame Size)**, kde můžete změnit velikosti papíru a fotografie. Podrobnosti naleznete v nabídce [Obrazovka Uživatelská velikost rámečku](#).
- Položku uložíte klepnutím na možnost **Uložit (Save)**.

7. Klepněte na tlačítko **Další (Next)**.

Otevře se obrazovka Nastavení tisku.

- ➔ [Obrazovka Nastavení tisku \(systém Windows\)](#)
- ➔ [Obrazovka Nastavení tisku \(systém macOS\)](#)

Windows

8. Určete tiskárnu, použitý papír a další případná nastavení.

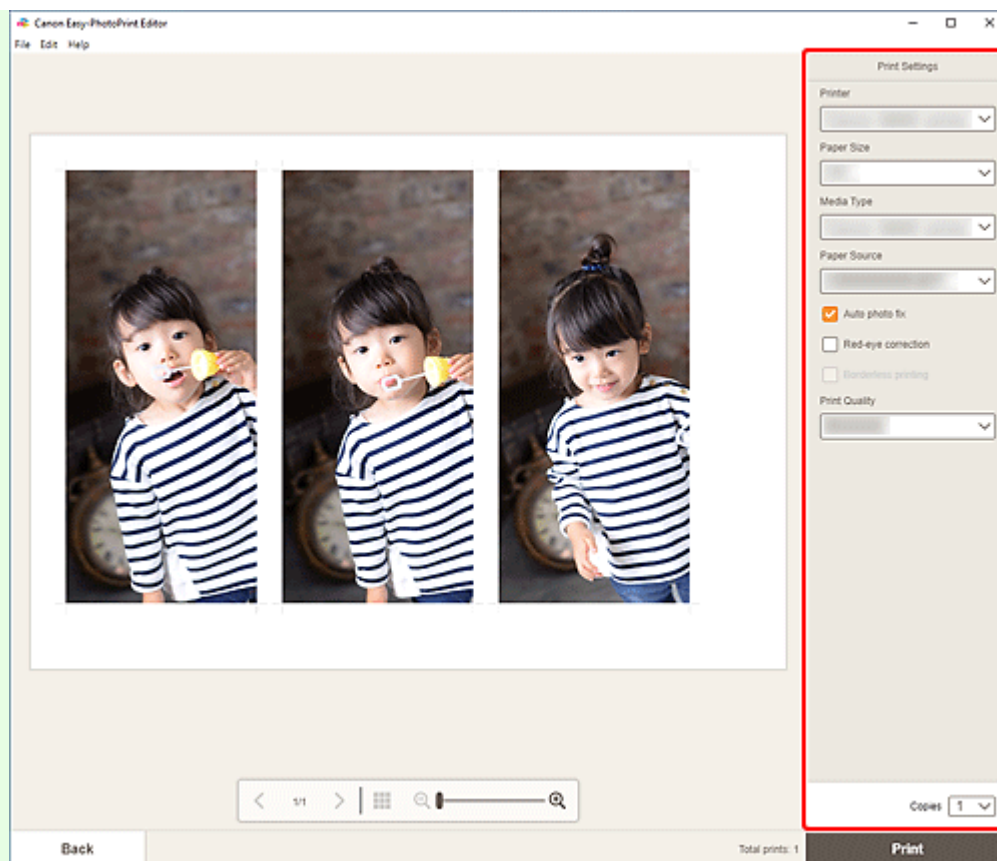

»»» Důležité

- Velikost papíru nelze měnit.

9. Klepněte na tlačítko **Tisknout (Print)**.

macOS

8. Podle potřeby nastavte automatickou opravu fotografií, možnost odstranění efektu červených očí a počet kopií určených k tisku.

9. Klepněte na tlačítko **Další (Next)**.

Otevře se dialogové okno Tisk.

10. Určete tiskárnu, použitý papír a další případná nastavení.

»»» Poznámka

- Při tisku na nažehlovací papír pro tenkou tkaninu ve službě AirPrint bude v závislosti na tiskárně pravděpodobně nutné nastavit převrácení po vodorovné ose. Pokud budete chtít nastavit převrácení po vodorovné ose, vyberte v místní nabídce možnost **Rozvržení (Layout)** a označte pole **Převrátit vodorovně (Flip horizontally)**.
- Podrobnosti o dialogovém okně Tisk najdete v nápovědě pro systém macOS.

11. Klepněte na tlačítko **Tisk (Print)**.

Tisk kalendářů

Ze svých důležitých fotografií můžete snadno vytvářet a tisknout vlastní kalendáře.



1. Zkontrolujte, zda je tiskárna zapnutá.
2. [Spustíte aplikaci Easy-PhotoPrint Editor.](#)
3. Na obrazovce **Nová (New)** klepněte na tlačítko **Kalendáře (Calendars)**.

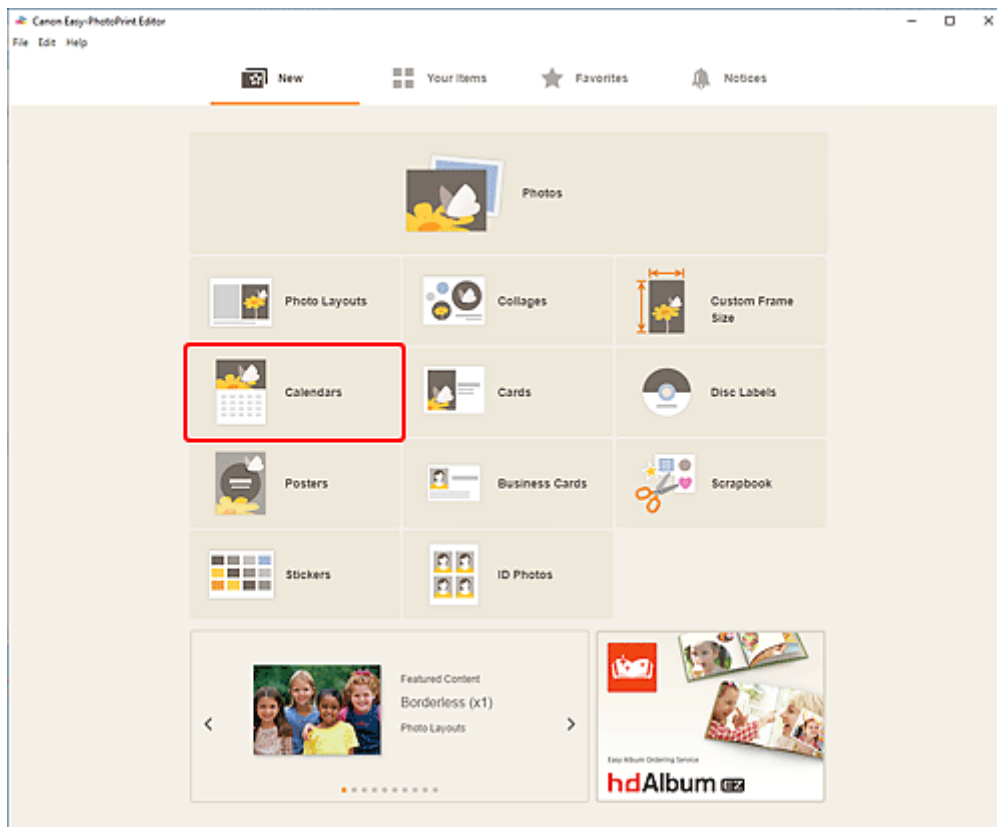

Otevře se [obrazovka Vybrat šablonu](#).

4. Vyberte šablonu, kterou chcete používat.

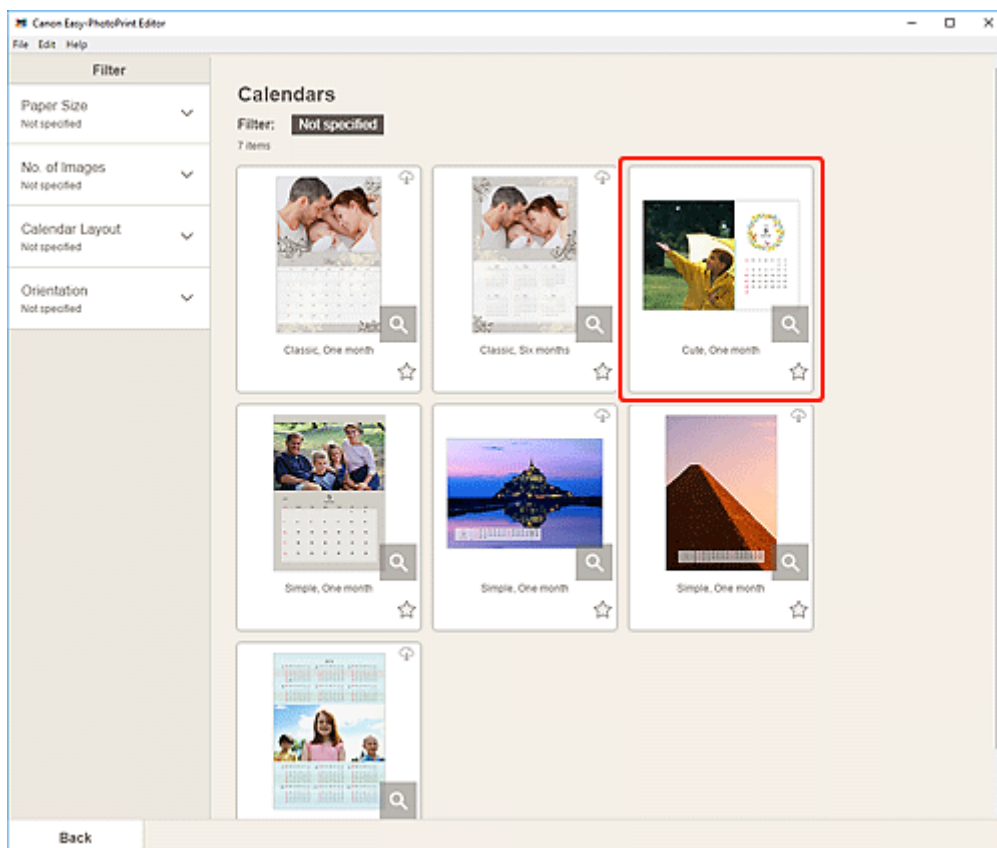

»»» Poznámka

- Seznam šablon můžete zúžit zvolením podmínek v oblasti **Filtr (Filter)**.

Otevře se [obrazovka Vybrat velikost papíru](#).

5. Vyberte velikost papíru a klepněte na tlačítko **Další (Next)**.

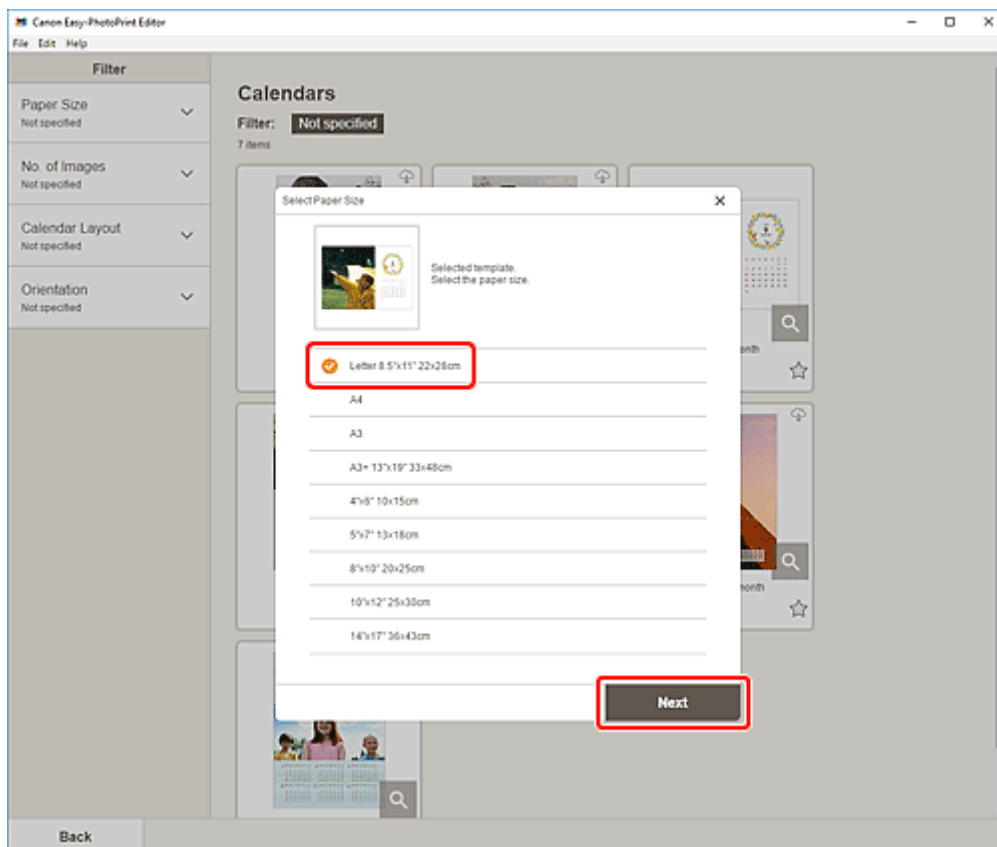

Otevře se [obrazovka Umístění fotografií](#).

»»» Poznámka

- Fotografie můžete také tisknout zvětšené nebo zmenšené na šířku role papíru. V systému Windows je stejné nastavení možné na obrazovce Nastavení tisku v nabídce [B: Oblast nastavení tisku](#).

6. Vyberte fotografie, které chcete použít ve své položce.

Otevře se [obrazovka pro úpravu položky](#).

7. Klepněte na tlačítko **Rozšířené... (Advanced...)**.



Otevře se obrazovka **Nastavení kalendáře (Calendar Settings)**.

8. Nastavte styl zobrazení kalendáře a data svátků.

➡ [Obrazovka Nastavení kalendáře](#)

Klepnutím na tlačítko **OK** se vrátíte na [obrazovku pro úpravu položky](#).

9. Podle potřeb [položku upravte](#).



►►► Poznámka

- Položku uložíte klepnutím na možnost **Uložit (Save)**.

10. Klepněte na tlačítko **Další (Next)**.

Otevře se obrazovka Nastavení tisku.

- ➔ [Obrazovka Nastavení tisku \(systém Windows\)](#)
- ➔ [Obrazovka Nastavení tisku \(systém macOS\)](#)

Windows

11. Určete tiskárnu, použitý papír a další případná nastavení.

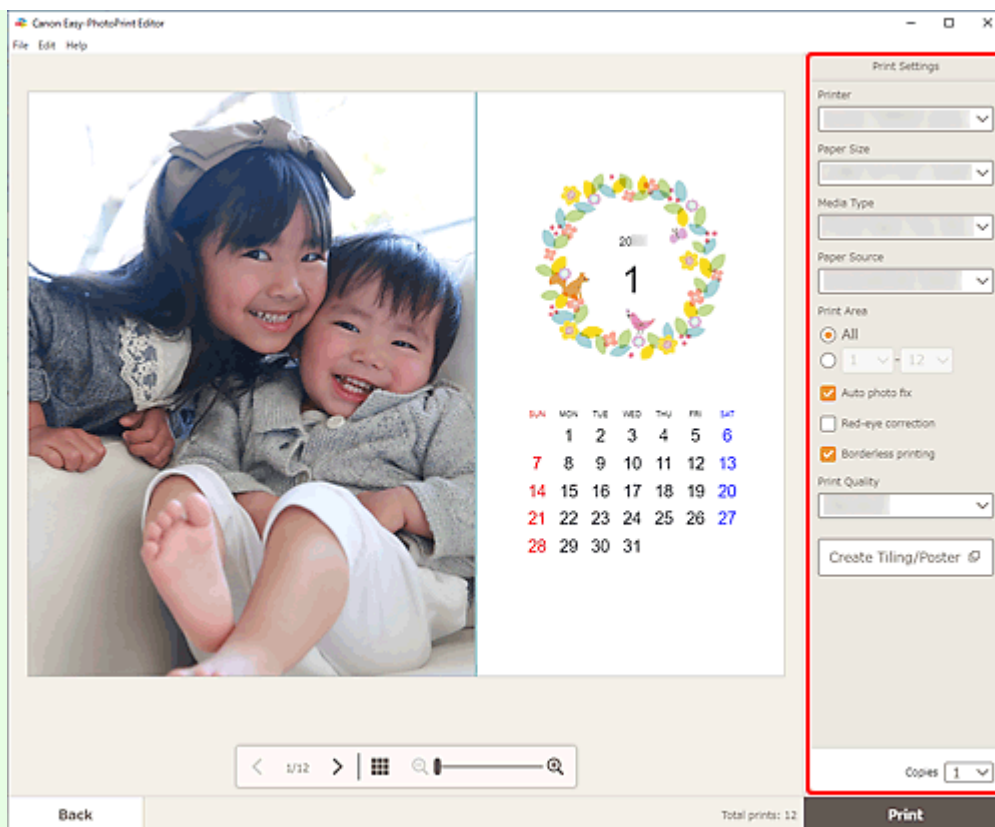

»»» Poznámka

- Klepnutím na tlačítko **Vytvořit Vedle sebe/Plakát (Create Tiling/Poster)** spustíte nástroj Easy-Layout Editor, ve kterém můžete tisknout přes několik listů papíru a jejich následnou kombinací vytvořit velký plakát. Pokud nástroj Easy-Layout Editor není nainstalován, stáhněte jej a nainstalujte z webové stránky podle pokynů na obrazovce. Informace o nástroji Easy-Layout Editor najdete v dokumentu Příručka Easy-Layout Editor.
- Tlačítko **Vytvořit Vedle sebe/Plakát (Create Tiling/Poster)** se v závislosti na vaší tiskárně nemusí zobrazit.

12. Klepněte na tlačítko **Tisknout (Print)**.

macOS

- 11.** Podle potřeby nastavte automatickou opravu fotografií, možnost odstranění efektu červených očí a počet kopií určených k tisku.
- 12.** Klepněte na tlačítko **Další (Next)**.
Otevře se dialogové okno Tisk.
- 13.** Určete tiskárnu, použitý papír a další případná nastavení.

»» Poznámka

- Při tisku na nažehlovací papír pro tenkou tkaninu ve službě AirPrint bude v závislosti na tiskárně pravděpodobně nutné nastavit převrácení po vodorovné ose. Pokud budete chtít nastavit převrácení po vodorovné ose, vyberte v místní nabídce možnost **Rozvržení (Layout)** a označte pole **Převrátit vodorovně (Flip horizontally)**.
- Podrobnosti o dialogovém okně Tisk najdete v nápovědě pro systém macOS.

14. Klepněte na tlačítko **Tisk (Print)**.

Tisk pohlednic

Vytvářejte a tiskněte pohlednice k výročím nebo pravidelným událostem ze svých oblíbených fotografií.



»»» Důležité

- V závislosti na vaší tiskárně nemusí být možné tisknout pohlednice.

1. Zkontrolujte, zda je tiskárna zapnutá.
2. [Spusťte aplikaci Easy-PhotoPrint Editor.](#)
3. Na obrazovce **Nová (New)** klepněte na tlačítko **Karty (Cards)**.

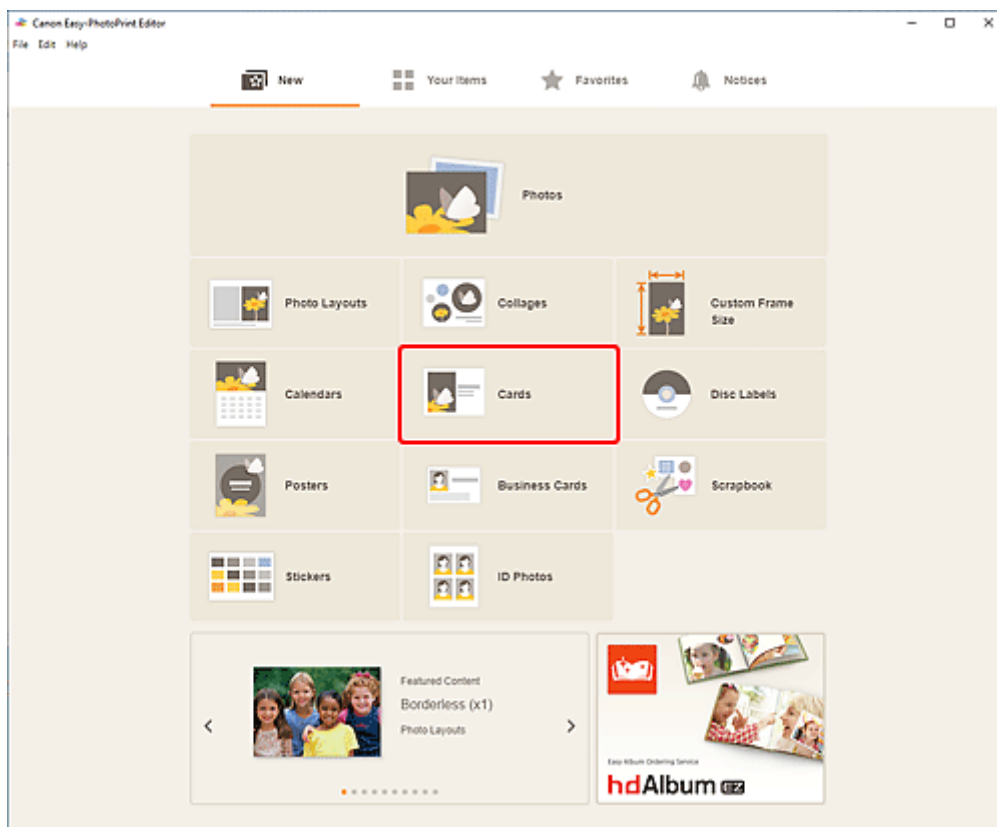

Otevře se [obrazovka Vybrat šablonu](#).

4. Vyberte šablonu, kterou chcete používat.

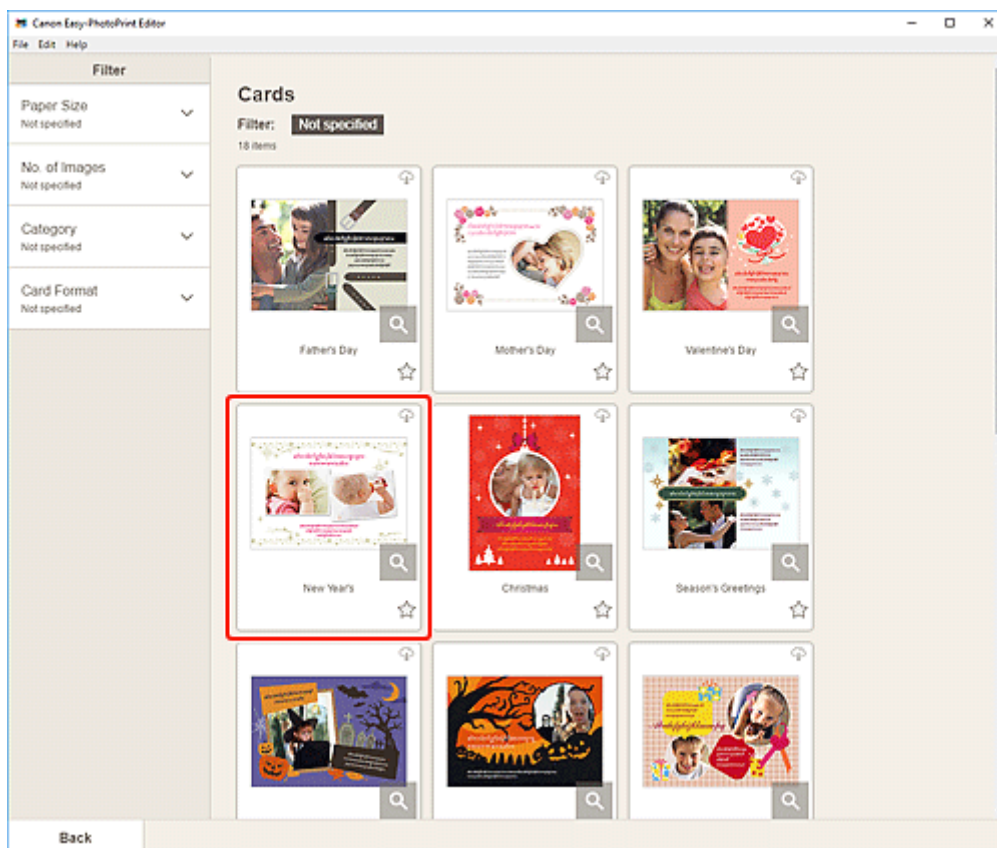

»»» Poznámka

- Seznam šablon můžete zúžit zvolením podmínek v oblasti **Filtr (Filter)**.

Otevře se [obrazovka Vybrat velikost papíru](#).

5. Vyberte velikost papíru a klepněte na tlačítko **Další (Next)**.

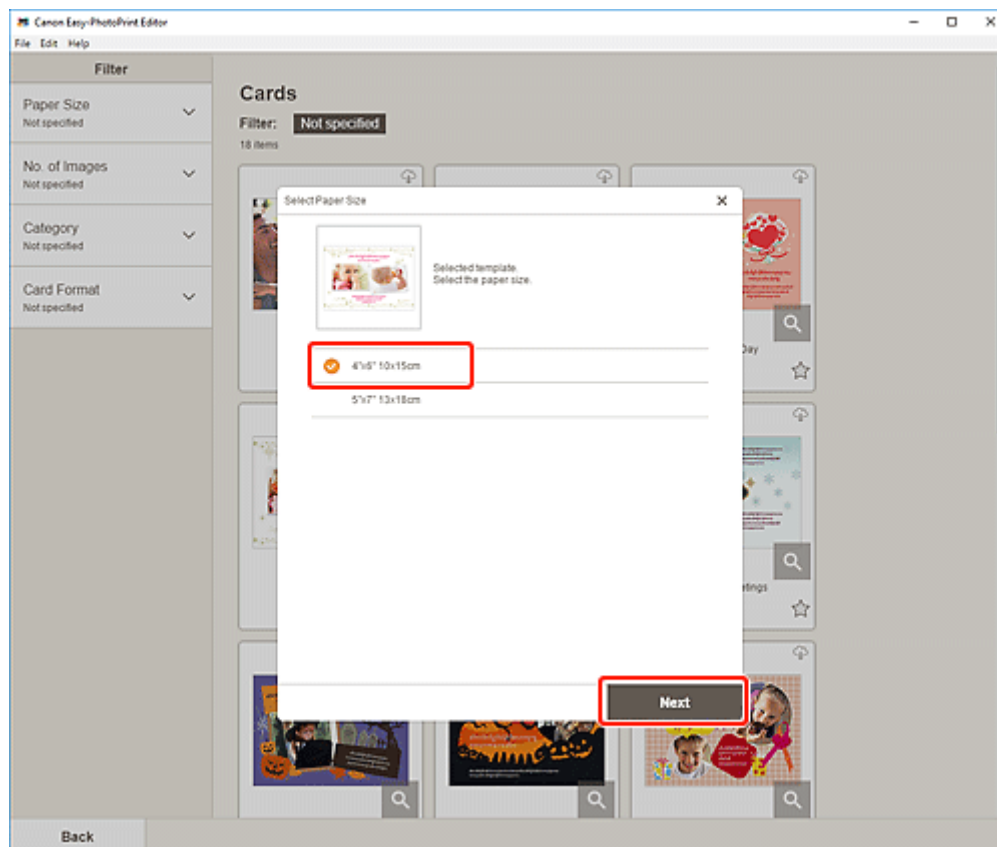

Otevře se [obrazovka Umístění fotografií](#).

6. Vyberte fotografie, které chcete použít ve své položce.

Otevře se [obrazovka pro úpravu položky](#).

7. Podle potřeb [položku upravte](#).



►►► Poznámka

- Položku uložíte klepnutím na možnost **Uložit (Save)**.

8. Klepněte na tlačítko **Další (Next)**.

Otevře se obrazovka Nastavení tisku.

- ➔ [Obrazovka Nastavení tisku \(systém Windows\)](#)
- ➔ [Obrazovka Nastavení tisku \(systém macOS\)](#)

Windows

9. Určete tiskárnu, použitý papír a další případná nastavení.

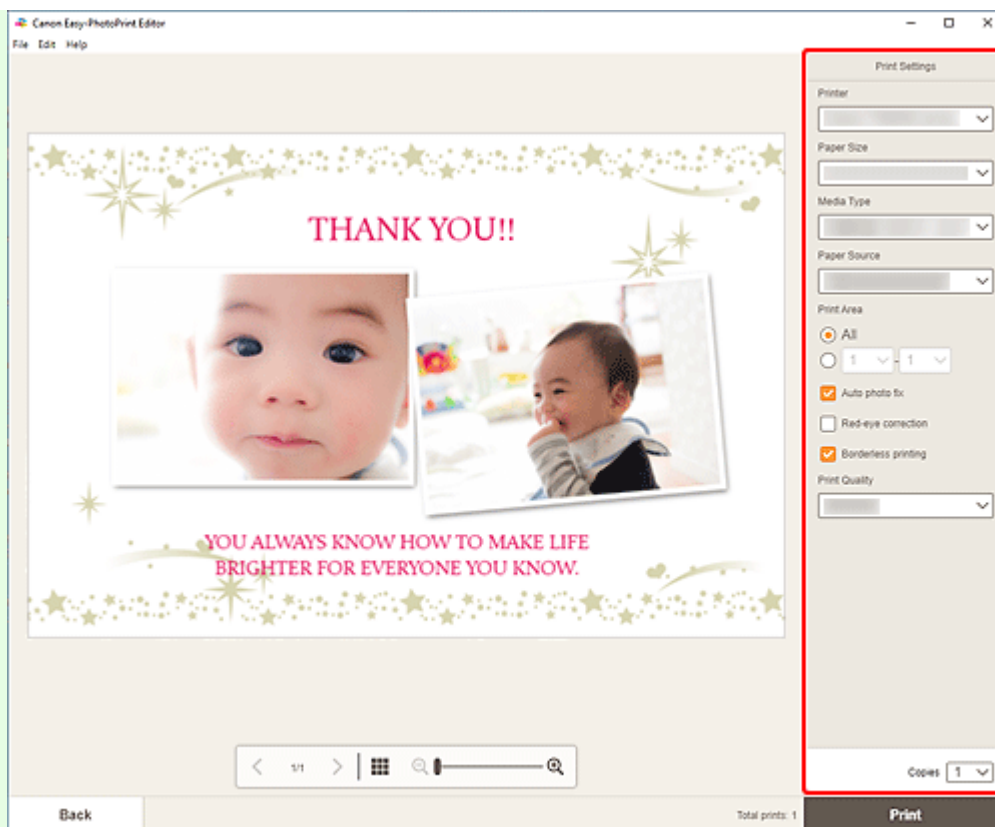

»»» Důležité

- Velikost papíru nelze měnit.

10. Klepněte na tlačítko **Tisknout (Print)**.

macOS

9. Podle potřeby nastavte automatickou opravu fotografií, možnost odstranění efektu červených očí a počet kopií určených k tisku.

10. Klepněte na tlačítko **Další (Next)**.

Otevře se dialogové okno Tisk.

11. Určete tiskárnu, použitý papír a další případná nastavení.

»»» Poznámka

- Při tisku na nažehlovací papír pro tenkou tkaninu ve službě AirPrint bude v závislosti na tiskárně pravděpodobně nutné nastavit převrácení po vodorovné ose. Pokud budete chtít nastavit převrácení po vodorovné ose, vyberte v místní nabídce možnost **Rozvržení (Layout)** a označte pole **Převrátit vodorovně (Flip horizontally)**.
- Podrobnosti o dialogovém okně Tisk najdete v nápovědě pro systém macOS.

12. Klepněte na tlačítko **Tisk (Print)**.

Tisk plakátů

Vytvářejte a tiskněte plakáty z oblíbených fotografií.



1. Zkontrolujte, zda je tiskárna zapnutá.
2. [Spusťte aplikaci Easy-PhotoPrint Editor.](#)
3. Na obrazovce **Nová (New)** klepněte na tlačítko **Plakáty (Posters)**.

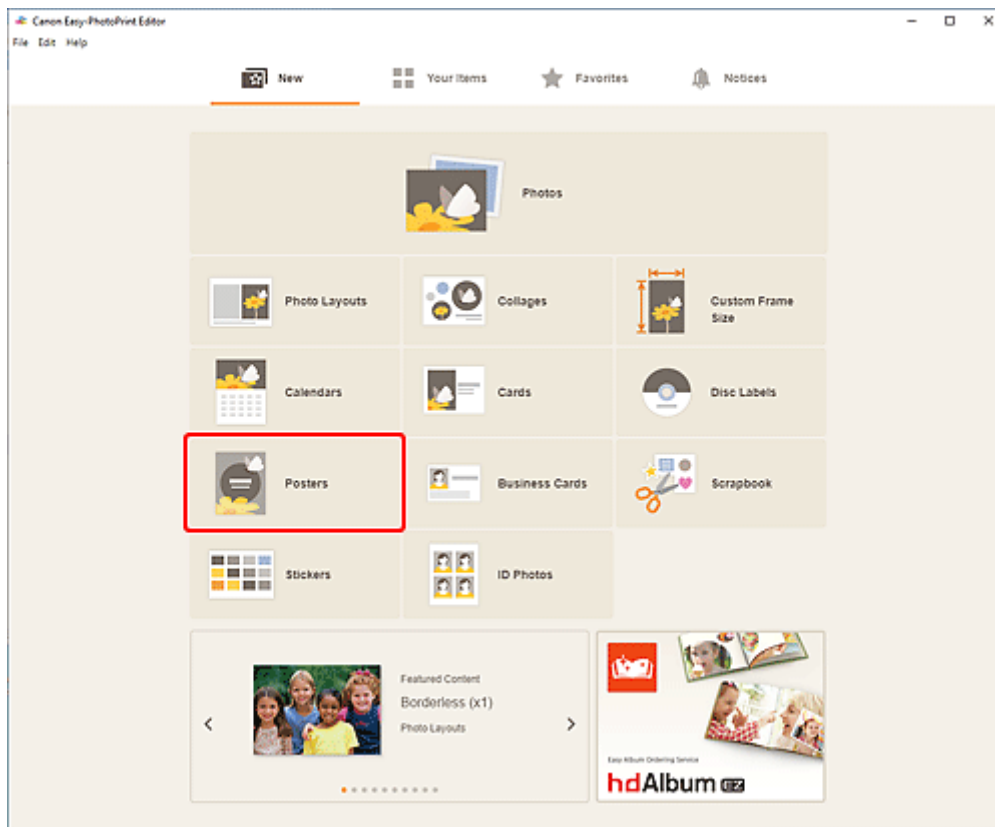

Otevře se [obrazovka Vybrat šablonu](#).

4. Vyberte šablonu, kterou chcete používat.

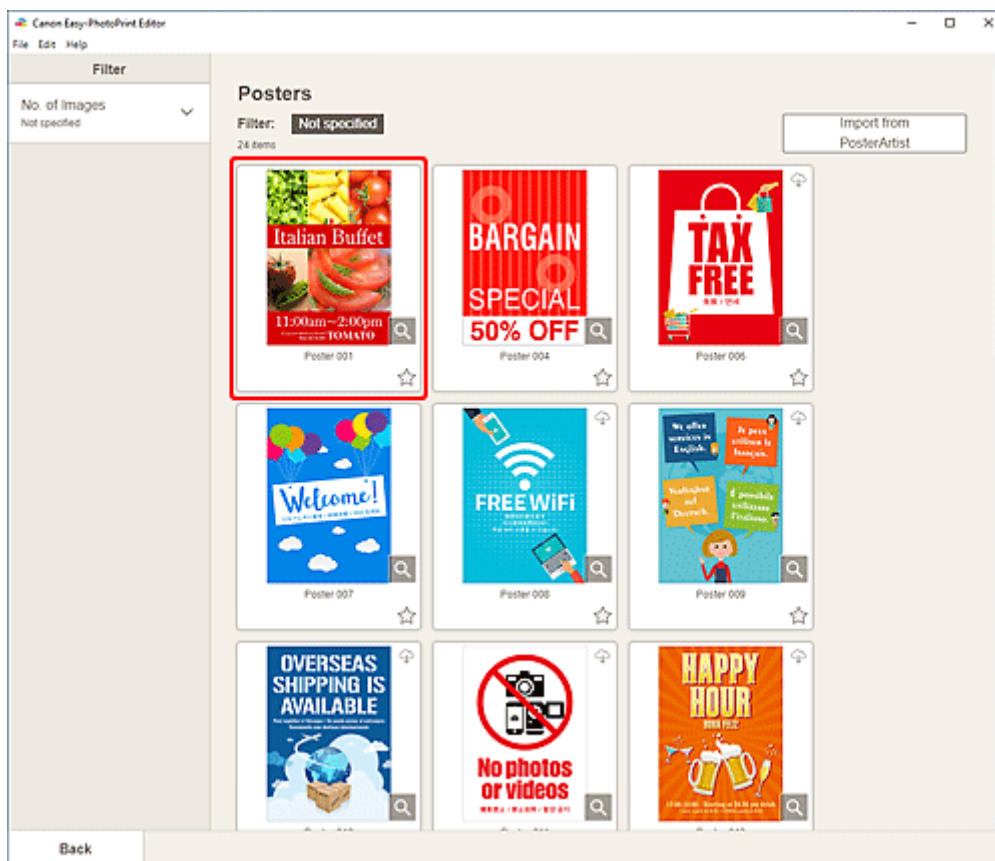

»»» Poznámka

- Seznam šablon můžete zúžit zvolením podmínek v oblasti **Filtr (Filter)**.
- Můžete také tisknout nebo upravovat položky exportované z aplikace PosterArtist. Klepněte na tlačítko **Importovat z PosterArtist (Import from PosterArtist)** a vyberte položku, kterou chcete vytisknout nebo upravit.

Po výběru položky se zobrazení přepne na [obrazovku pro úpravu položky](#). Pokračujte krokem 7. Informace o exportu položek z aplikace PosterArtist naleznete v příručce k aplikaci PosterArtist.

Otevře se [obrazovka Vybrat velikost papíru](#).

5. Vyberte velikost papíru a klepněte na tlačítko **Další (Next)**.

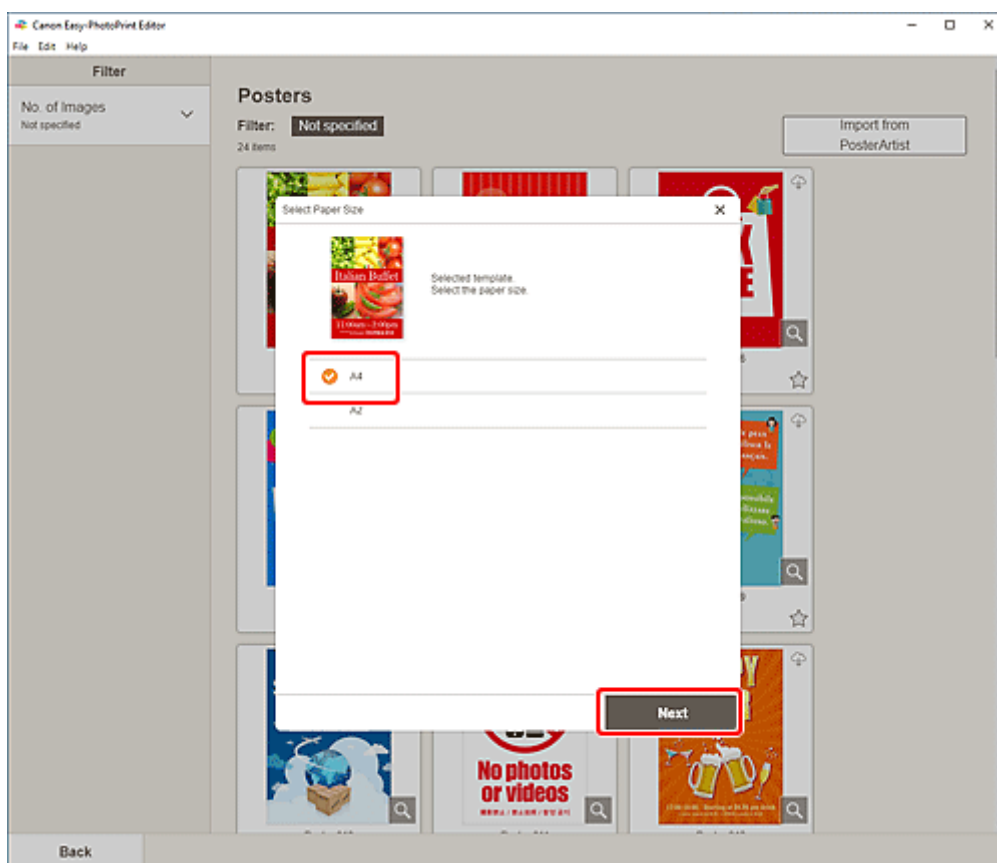

Otevře se [obrazovka Umístění fotografií](#).

»»» Poznámka

- Fotografie můžete také tisknout zvětšené nebo zmenšené na šířku role papíru. V systému Windows je stejné nastavení možné na obrazovce Nastavení tisku v nabídce [B: Oblast nastavení tisku](#).

6. Vyberte fotografie, které chcete použít ve své položce.

Otevře se [obrazovka pro úpravu položky](#).

7. Podle potřeb [položku upravte](#).

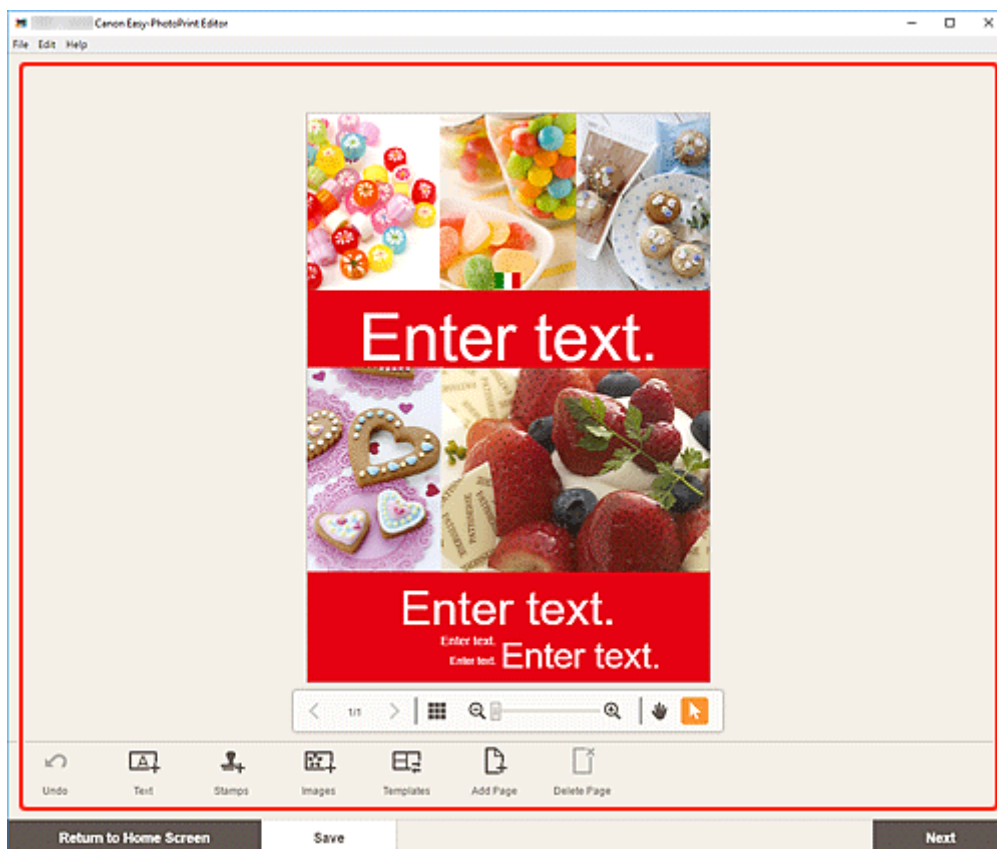

»»» Poznámka

- Položku uložíte klepnutím na možnost **Uložit (Save)**.

8. Klepněte na tlačítko **Další (Next)**.

Otevře se obrazovka Nastavení tisku.

- ➔ [Obrazovka Nastavení tisku \(systém Windows\)](#)
- ➔ [Obrazovka Nastavení tisku \(systém macOS\)](#)

Windows

9. Určete tiskárnu, použitý papír a další případná nastavení.

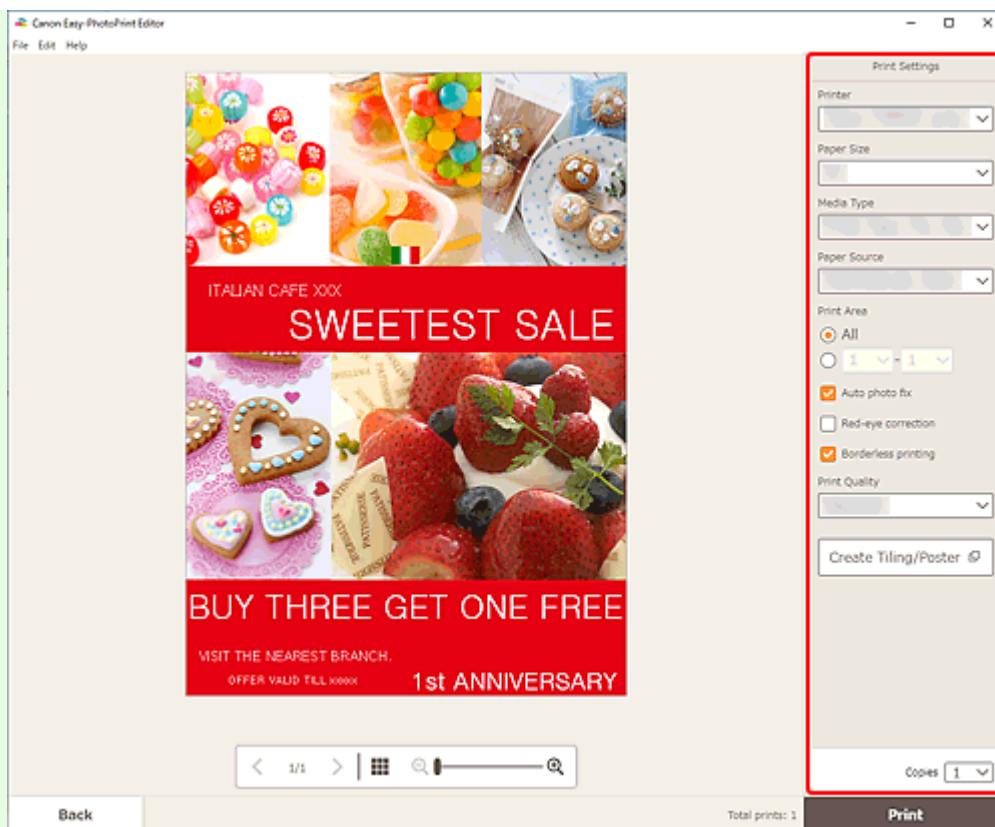

»»» Poznámka

- Klepnutím na tlačítko **Vytvořit Vedle sebe/Plakát (Create Tiling/Poster)** spustíte nástroj Easy-Layout Editor, ve kterém můžete tisknout přes několik listů papíru a jejich následnou kombinací vytvořit velký plakát. Pokud nástroj Easy-Layout Editor není nainstalován, stáhněte jej a nainstalujte z webové stránky podle pokynů na obrazovce. Informace o nástroji Easy-Layout Editor najdete v dokumentu Příručka Easy-Layout Editor.
- Tlačítko **Vytvořit Vedle sebe/Plakát (Create Tiling/Poster)** se v závislosti na vaší tiskárně nemusí zobrazit.

10. Klepněte na tlačítko **Tisknout (Print)**.

macOS

9. Podle potřeby nastavte automatickou opravu fotografií, možnost odstranění efektu červených očí a počet kopií určených k tisku.

10. Klepněte na tlačítko **Další (Next)**.

Otevře se dialogové okno Tisk.

11. Určete tiskárnu, použitý papír a další případná nastavení.

»» Poznámka

- Při tisku na nažehlovací papír pro tenkou tkaninu ve službě AirPrint bude v závislosti na tiskárně pravděpodobně nutné nastavit převrácení po vodorovné ose. Pokud budete chtít nastavit převrácení po vodorovné ose, vyberte v místní nabídce možnost **Rozvržení (Layout)** a označte pole **Převrátit vodorovně (Flip horizontally)**.
- Podrobnosti o dialogovém okně Tisk najdete v nápovědě pro systém macOS.

12. Klepněte na tlačítko **Tisk (Print)**.

Tisk vizitek

Vytvářejte a tiskněte vizitky z oblíbených fotografií.



»» Důležité

- V závislosti na vaší tiskárně nemusí být možné tisknout vizitky.

1. Zkontrolujte, zda je tiskárna zapnutá.
2. [Spusťte aplikaci Easy-PhotoPrint Editor.](#)
3. Na obrazovce **Nová (New)** klepněte na tlačítko **Vizitky (Business Cards)**.

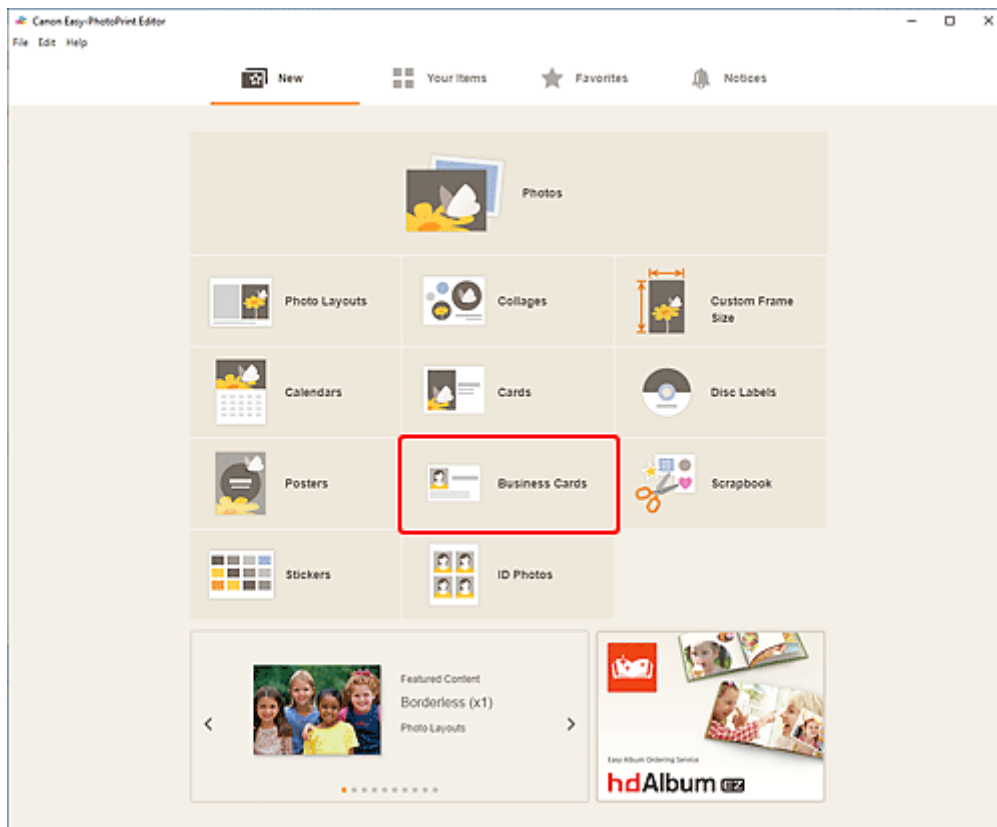

Otevře se [obrazovka Vybrat šablonu](#).

4. Vyberte šablonu, kterou chcete používat.

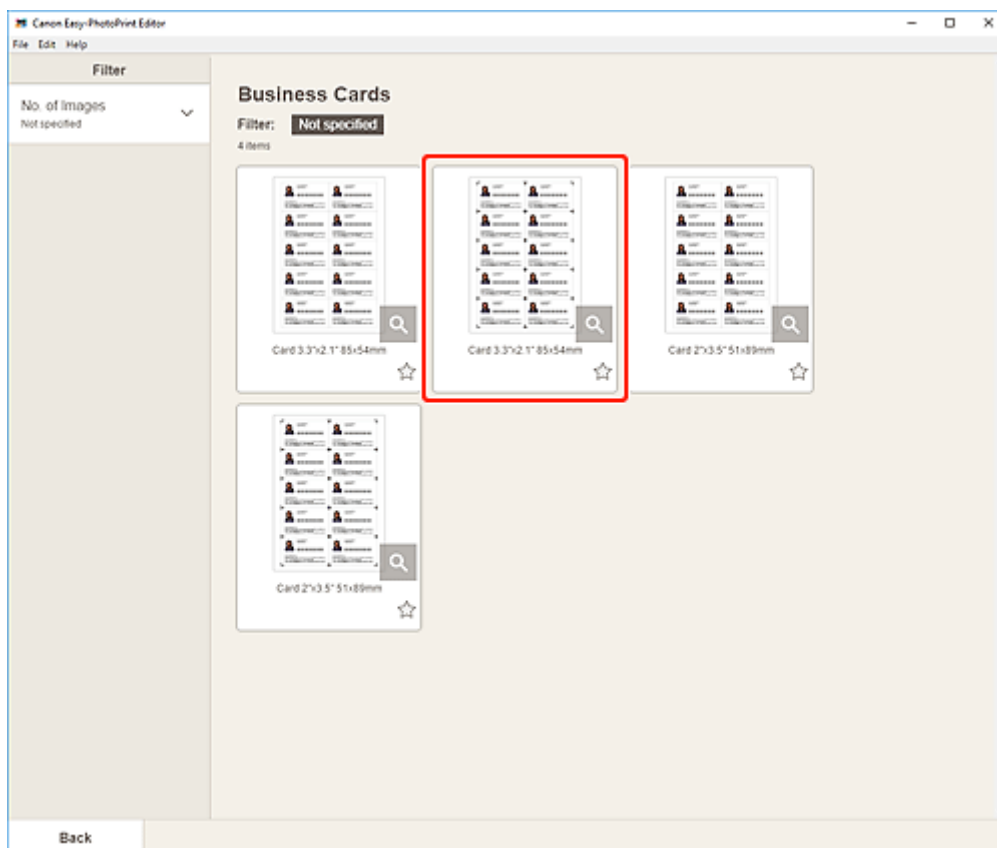

»»» Poznámka

- Seznam šablon můžete zúžit zvolením podmínek v oblasti **Filtr (Filter)**.

Otevře se [obrazovka Vybrat velikost papíru](#).

5. Vyberte velikost papíru a klepněte na tlačítko **Další (Next)**.

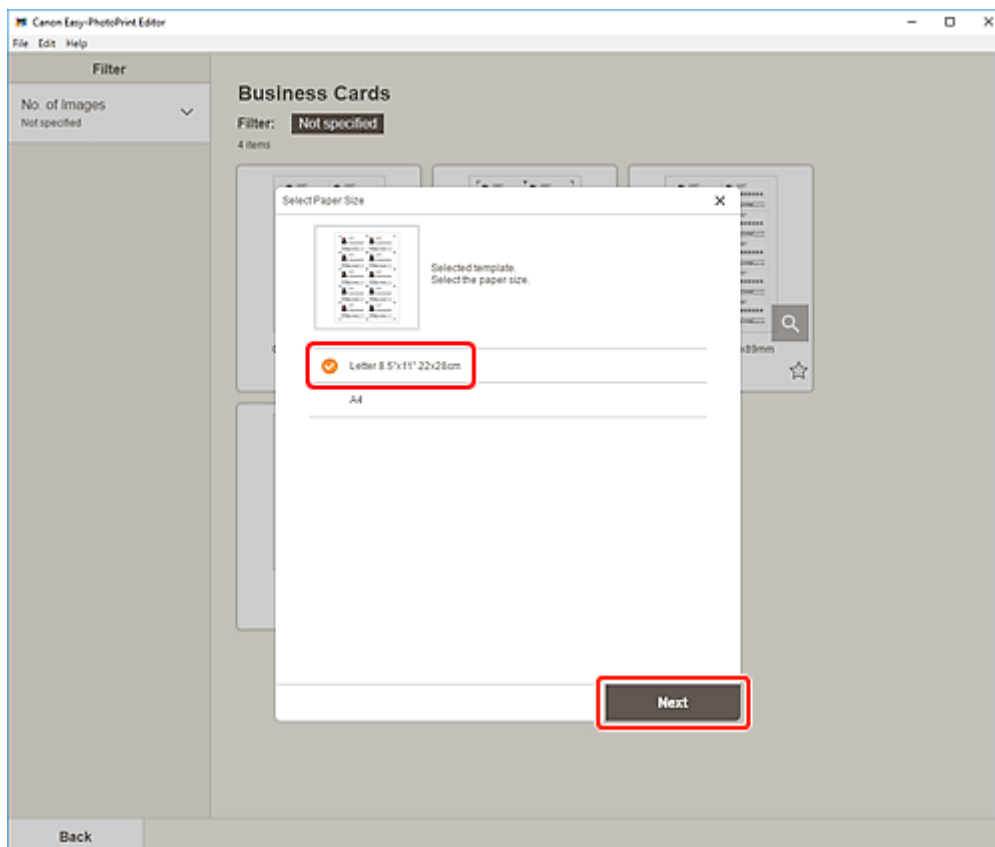

Otevře se [obrazovka Umístění fotografií](#).

6. Vyberte fotografie, které chcete použít ve své položce.

»»» Poznámka

- Políčko **Přidat stejný obrázek na všechny rámce (Add the same image to all frames)** označte, pokud chcete použít stejný obrázek ve všech rámečcích rozvržení obrázku.

Otevře se [obrazovka pro úpravu položky](#).

7. Podle potřeb [položku upravte](#).

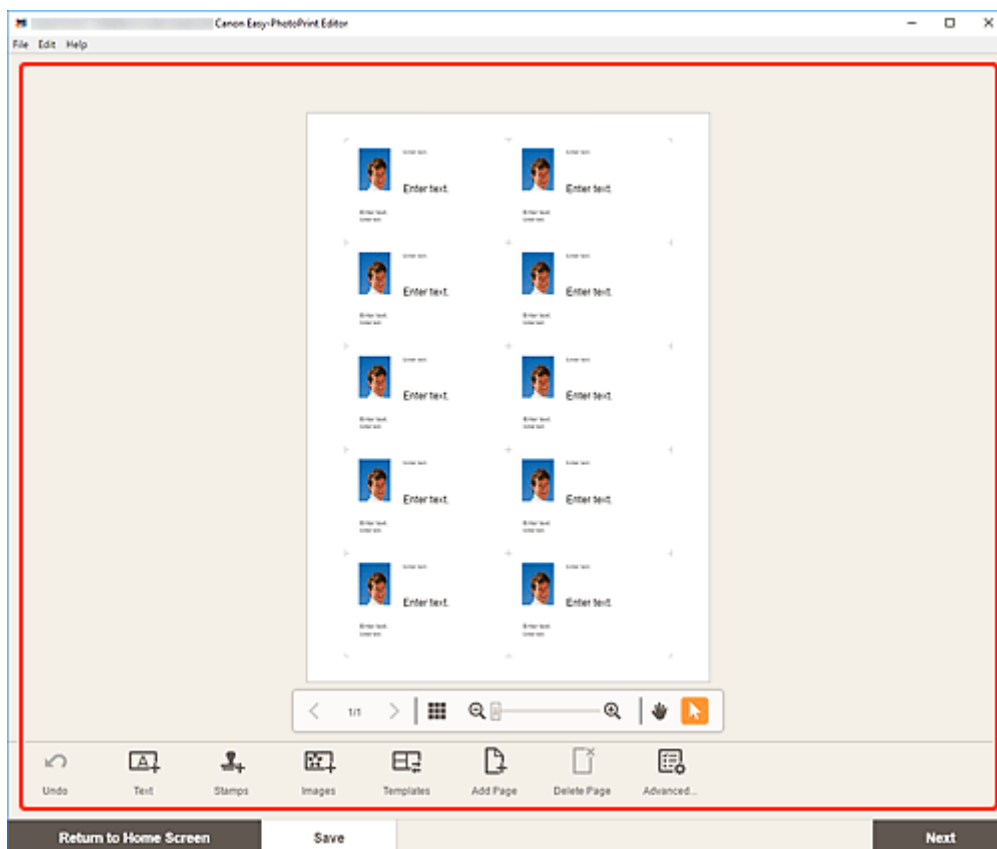

»»» Poznámka

- Pokud budete chtít použít stejné nastavení oříznutí a kreativní filtr u všech kopií stejného obrázku na dané stránce, klepněte na tlačítko **Rozšířené... (Advanced...)**. Podrobné informace o obrazovce **Rozšířené nastavení (Advanced Settings)** naleznete v tématu [Obrazovka Rozšířené nastavení \(vizitky, nálepky a průkazové fotografie\)](#).
- Položku uložíte klepnutím na možnost **Uložit (Save)**.

8. Klepněte na tlačítko **Další (Next)**.

Otevře se obrazovka Nastavení tisku.

- ➔ [Obrazovka Nastavení tisku \(systém Windows\)](#)
- ➔ [Obrazovka Nastavení tisku \(systém macOS\)](#)

Windows

9. Určete tiskárnu, použitý papír a další případná nastavení.

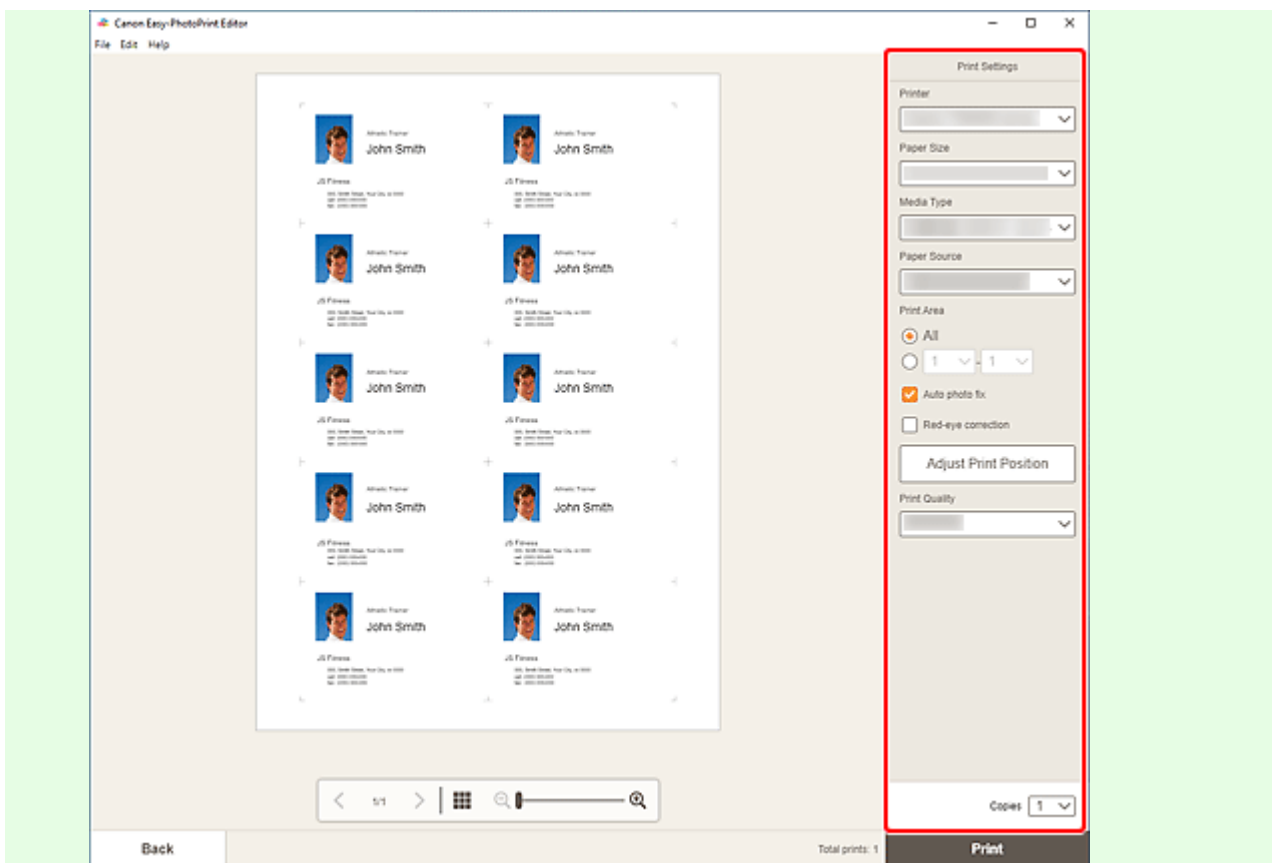

»»» Důležité

- Velikost papíru nelze měnit.

10. Klepněte na tlačítko **Tisknout (Print)**.

macOS

9. Podle potřeby nastavte automatickou opravu fotografií, možnost odstranění efektu červených očí a počet kopií určených k tisku.

10. Klepněte na tlačítko **Další (Next)**.

Otevře se dialogové okno Tisk.

11. Určete tiskárnu, použitý papír a další případná nastavení.

»»» Poznámka

- Při tisku na nažehlovací papír pro tenkou tkaninu ve službě AirPrint bude v závislosti na tiskárně pravděpodobně nutné nastavit převrácení po vodorovné ose. Pokud budete chtít nastavit převrácení po vodorovné ose, vyberte v místní nabídce možnost **Rozvržení (Layout)** a označte pole **Převrátit vodorovně (Flip horizontally)**.
- Podrobnosti o dialogovém okně Tisk najdete v nápovědě pro systém macOS.

12. Klepněte na tlačítko **Tisk (Print)**.

Tisk výstřížků

Vybírejte a tiskněte výstřížky za použití šablon.



»»» Důležité

- V závislosti na vaší tiskárně nemusí být možné tisknout výstřížky.

1. Zkontrolujte, zda je tiskárna zapnutá.
2. [Spusťte aplikaci Easy-PhotoPrint Editor.](#)
3. Na obrazovce **Nová (New)** klepněte na tlačítko **Knih výstřížků (Scrapbook)**.

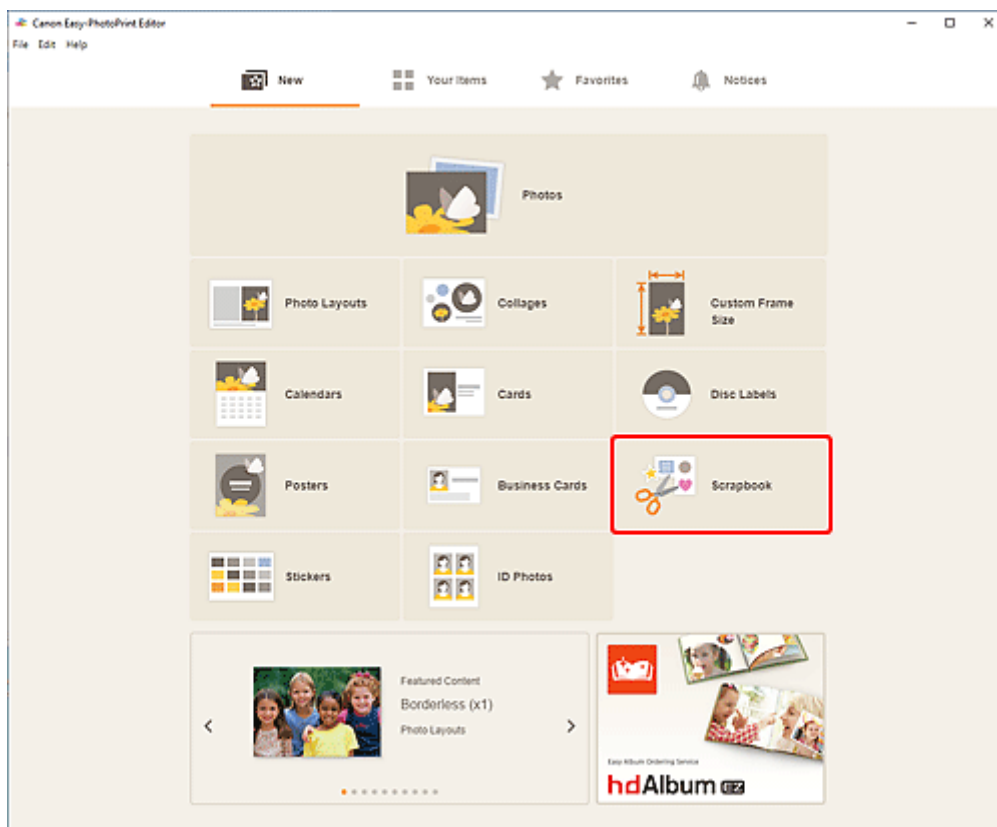

Otevře se [obrazovka Vybrat šablonu](#).

4. Vyberte šablonu, kterou chcete používat.

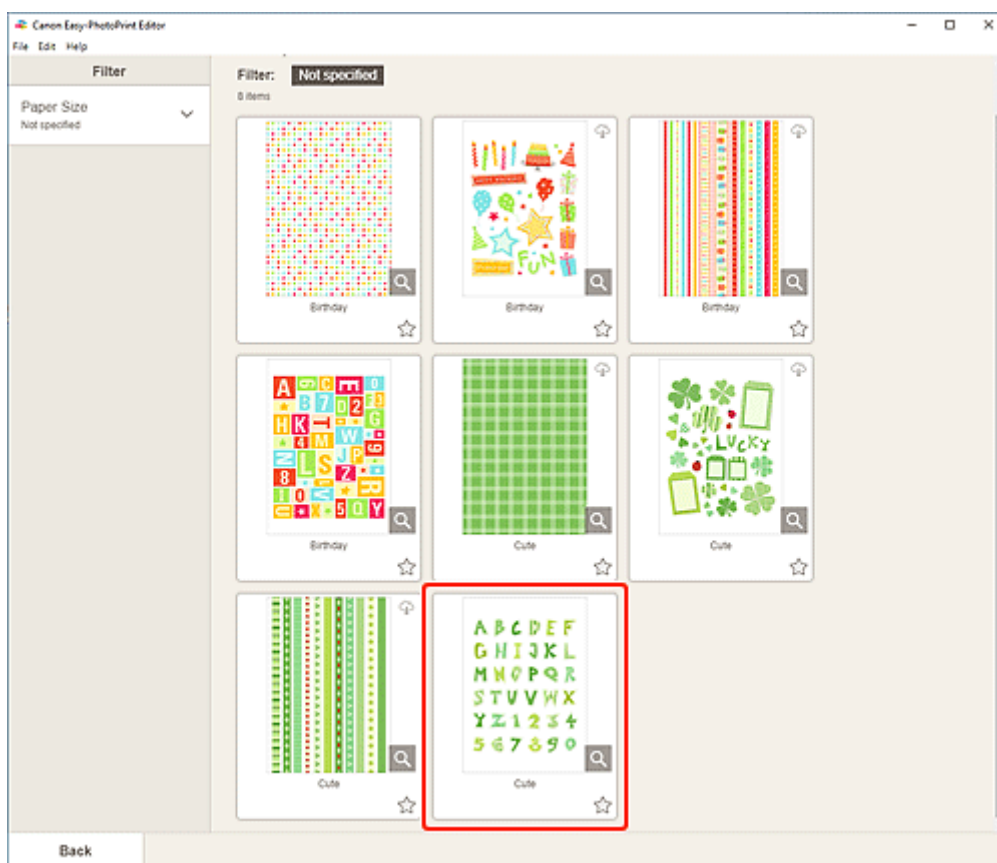

»»» Poznámka

- Seznam šablon můžete zúžit zvolením podmínek v oblasti **Filtr (Filter)**.

Otevře se [obrazovka Vybrat velikost papíru](#).

5. Vyberte velikost papíru a klepněte na tlačítko **Další (Next)**.

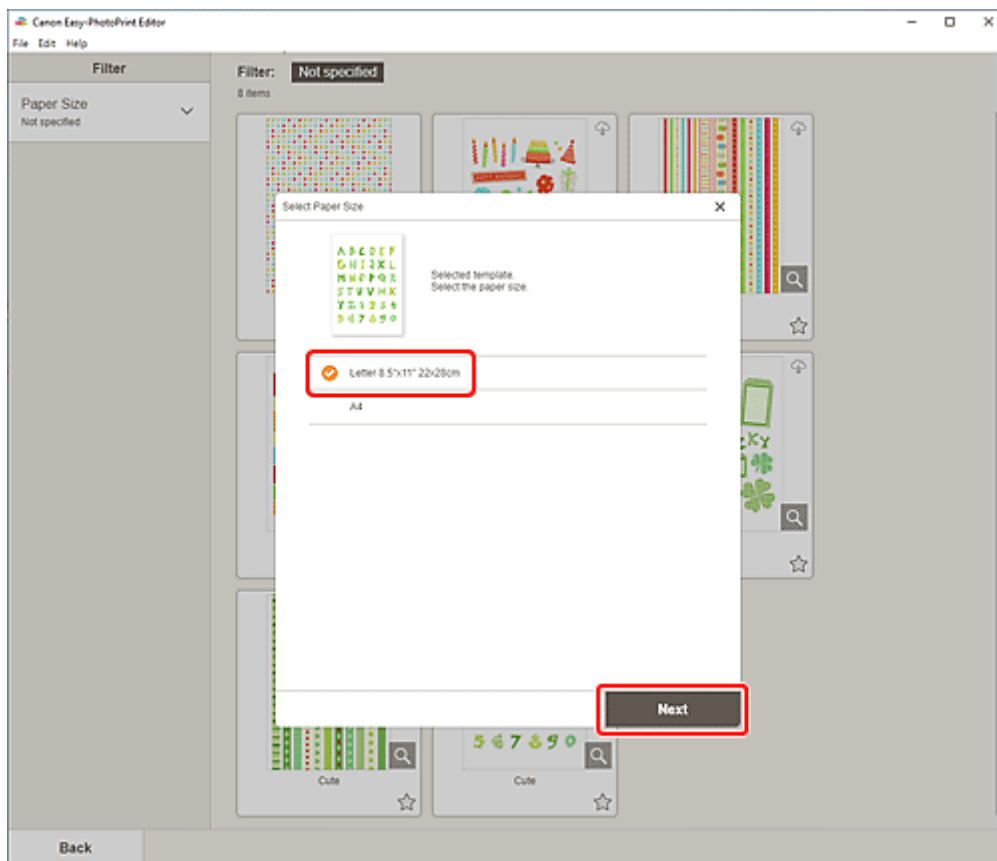

Otevře se [obrazovka pro úpravu položky](#).

6. Podle potřeb [položku upravte](#).

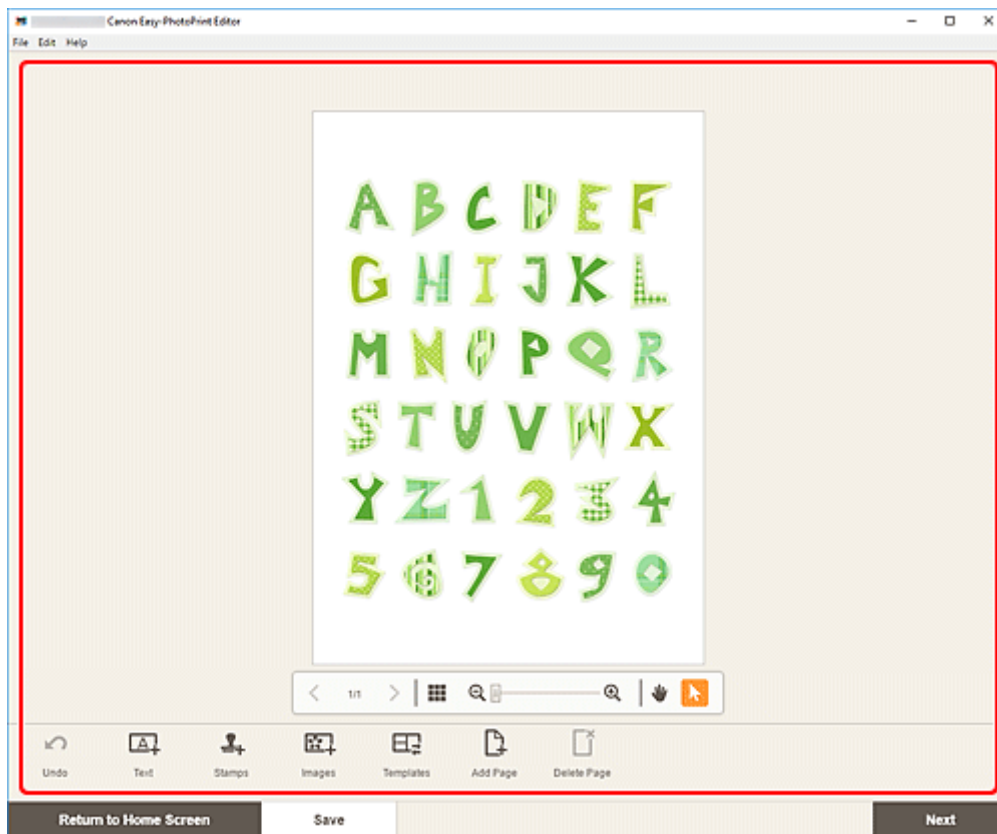

»»» Poznámka

- Položku uložíte klepnutím na možnost **Uložit (Save)**.

7. Klepněte na tlačítko **Další (Next)**.

Otevře se obrazovka Nastavení tisku.

- ➔ [Obrazovka Nastavení tisku \(systém Windows\)](#)
- ➔ [Obrazovka Nastavení tisku \(systém macOS\)](#)

Windows

8. Určete tiskárnu, použitý papír a další případná nastavení.

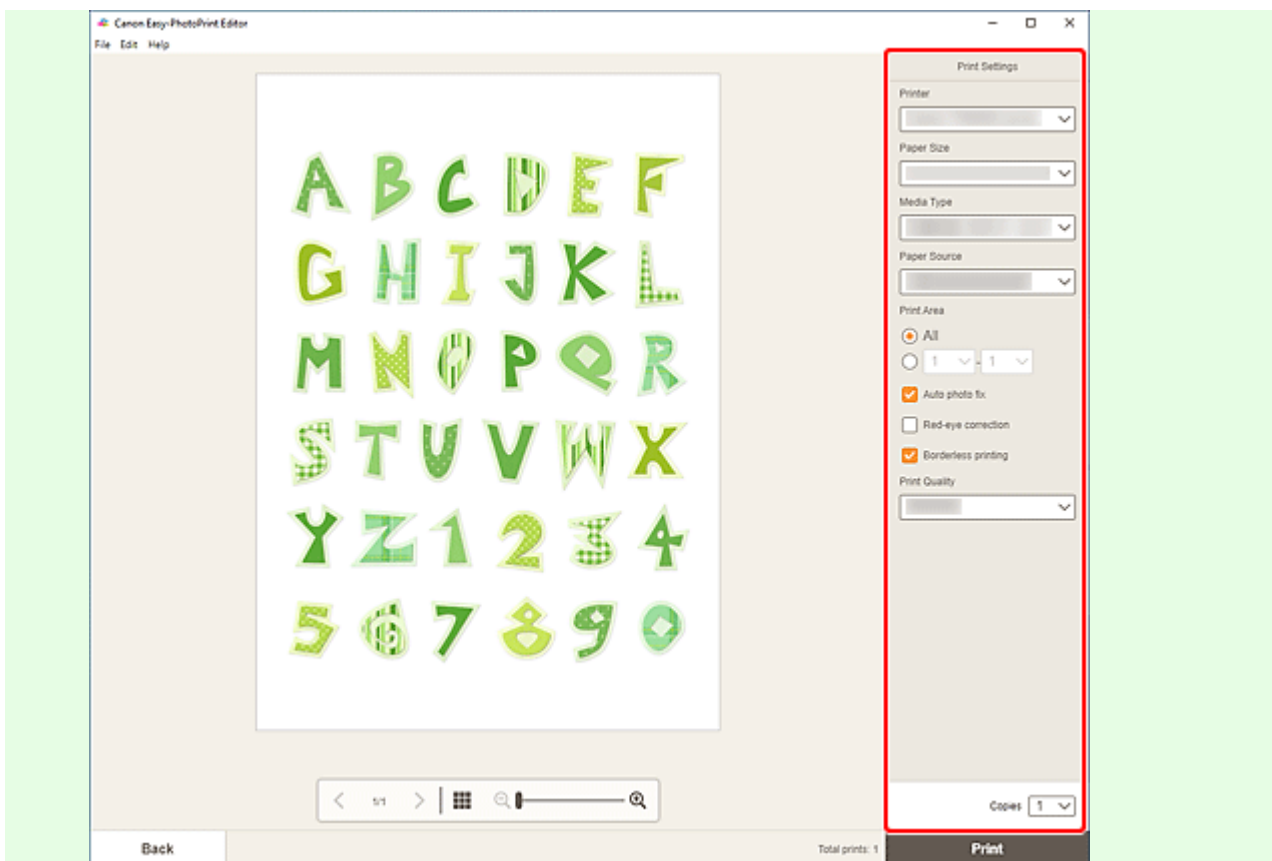

»»» Důležité

- Velikost papíru nelze měnit.

9. Klepněte na tlačítko **Tisknout (Print)**.

macOS

8. Podle potřeby nastavte automatickou opravu fotografií, možnost odstranění efektu červených očí a počet kopií určených k tisku.

9. Klepněte na tlačítko **Další (Next)**.

Otevře se dialogové okno Tisk.

10. Určete tiskárnu, použitý papír a další případná nastavení.

»»» Poznámka

- Při tisku na nažehlovací papír pro tenkou tkaninu ve službě AirPrint bude v závislosti na tiskárně pravděpodobně nutné nastavit převrácení po vodorovné ose. Pokud budete chtít nastavit převrácení po vodorovné ose, vyberte v místní nabídce možnost **Rozvržení (Layout)** a označte pole **Převrátit vodorovně (Flip horizontally)**.
- Podrobnosti o dialogovém okně Tisk najdete v nápovědě pro systém macOS.

11. Klepněte na tlačítko Tisk (Print).

Tisk nálepek

Z oblíbených fotografií můžete snadno vytvářet vlastní nálepky a tisknout je na archy nálepek.



»»» Důležité

- V závislosti na vaší tiskárně nemusí být možné tisknout nálepky.

1. Zkontrolujte, zda je tiskárna zapnutá.
2. [Spustíte aplikaci Easy-PhotoPrint Editor.](#)
3. Na obrazovce **Nová (New)** klepněte na tlačítko **Nálepky (Stickers)**.

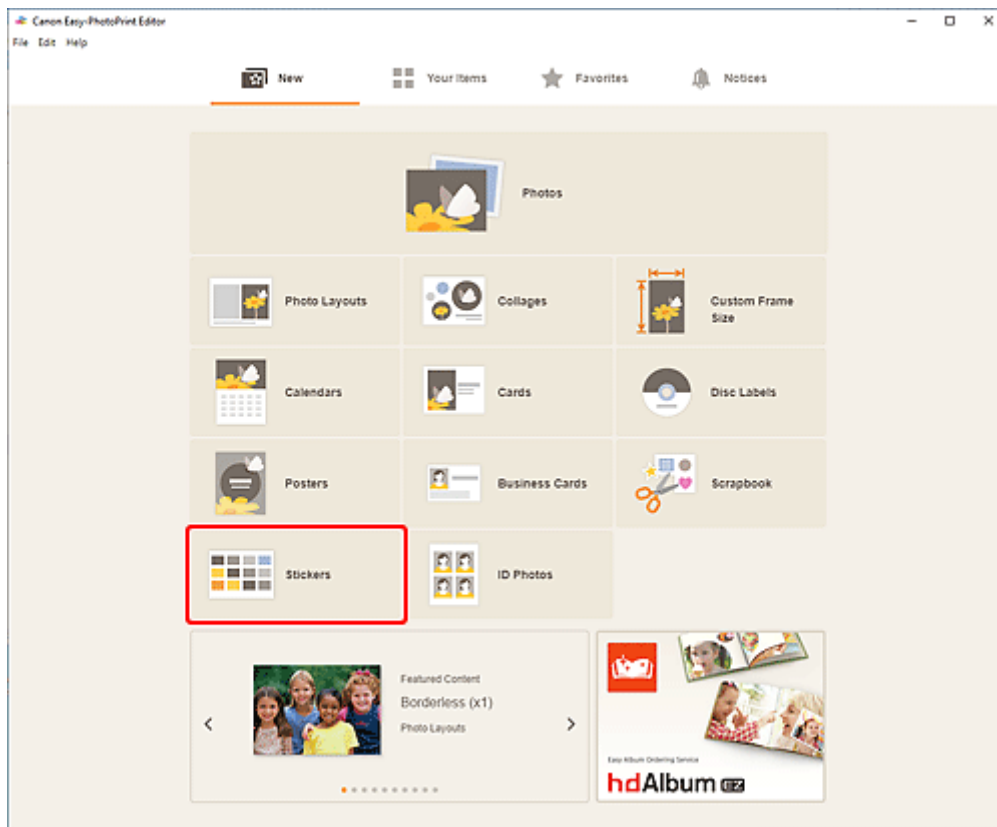

Otevře se [obrazovka Vybrat šablonu](#).

4. Vyberte šablonu, kterou chcete používat.

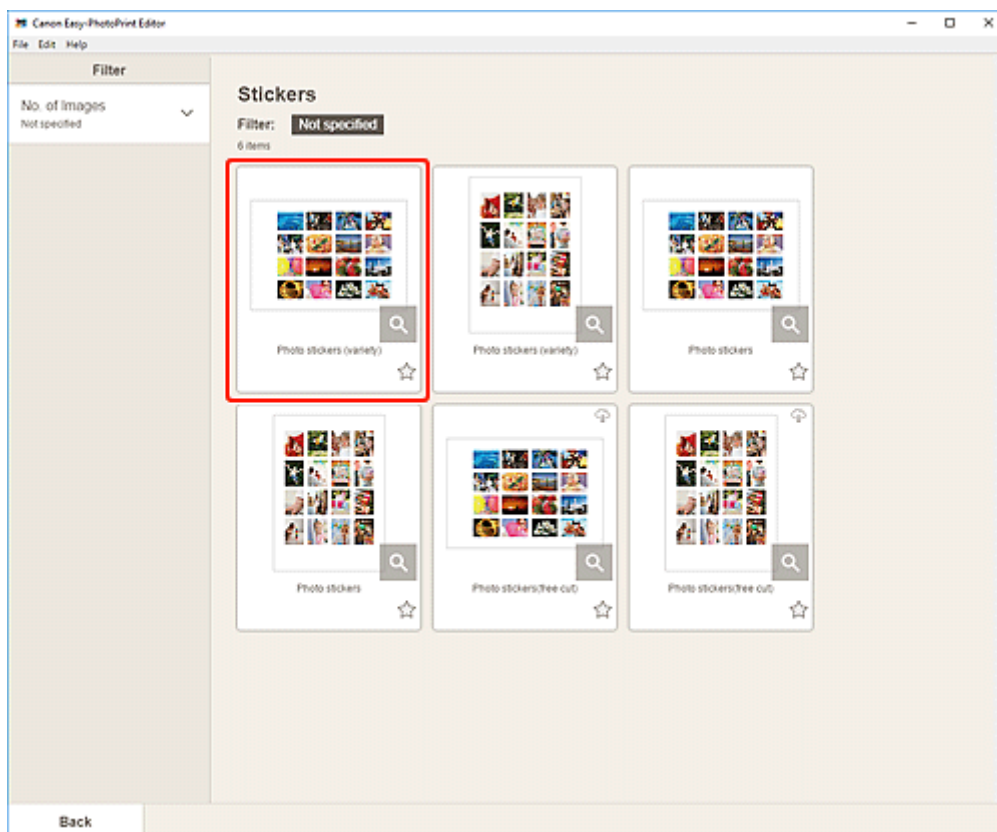

»»» Poznámka

- Seznam šablon můžete zúžit zvolením podmínek v oblasti **Filtr (Filter)**.

Otevře se [obrazovka Vybrat velikost papíru](#).

5. Vyberte velikost papíru a klepněte na tlačítko **Další (Next)**.

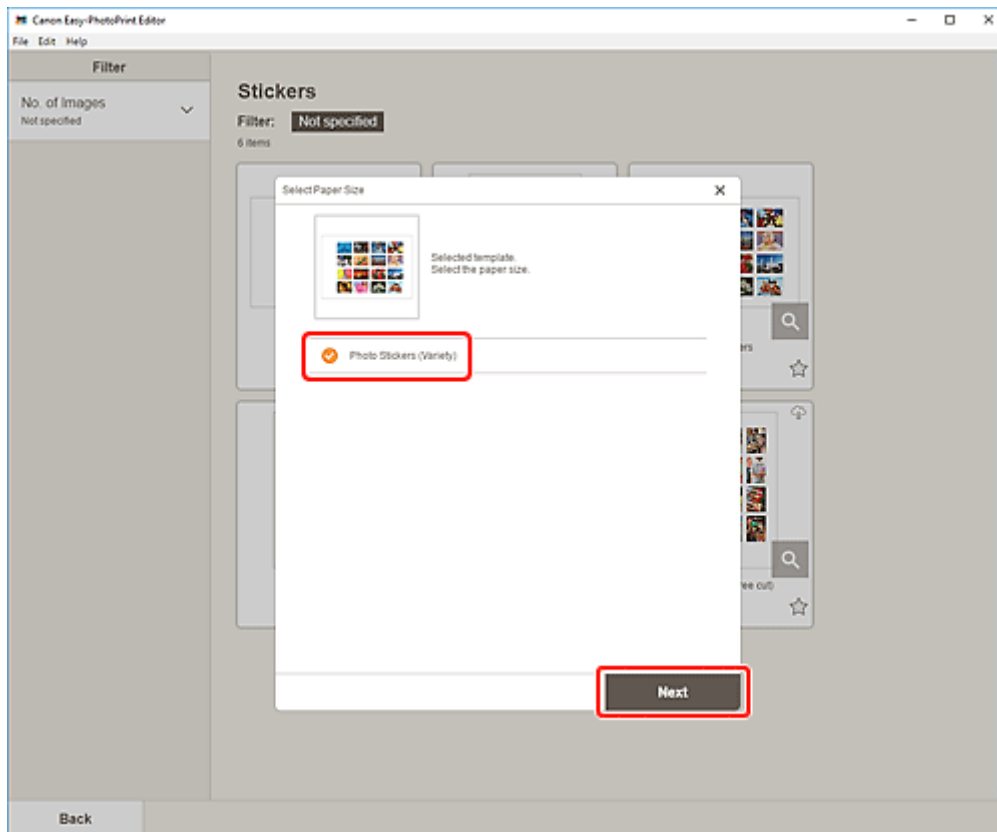

Otevře se [obrazovka Umístění fotografií](#).

6. Vyberte fotografie, které chcete použít ve své položce.

»»» Poznámka

- Políčko **Přidat stejný obrázek na všechny rámečky (Add the same image to all frames)** označte, pokud chcete použít stejný obrázek ve všech rámečcích rozvržení obrázku.

Otevře se [obrazovka pro úpravu položky](#).

7. Podle potřeb [položku upravte](#).

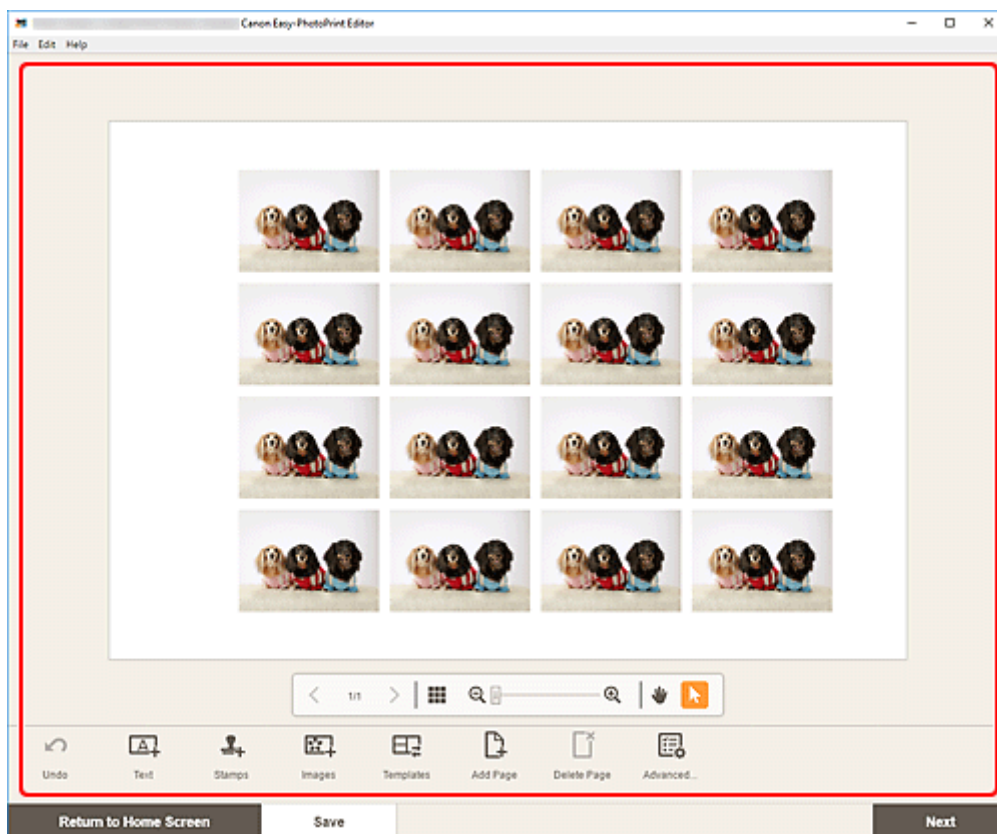

»»» Poznámka

- Pokud budete chtít použít stejné nastavení oříznutí a kreativní filtr u všech kopií stejného obrázku na dané stránce, klepněte na tlačítko **Rozšířené... (Advanced...)**. Podrobné informace o obrazovce **Rozšířené nastavení (Advanced Settings)** naleznete v tématu [Obrazovka Rozšířené nastavení \(vizitky, nálepky a průkazové fotografie\)](#).
- Položku uložíte klepnutím na možnost **Uložit (Save)**.

8. Klepněte na tlačítko **Další (Next)**.

Otevře se obrazovka Nastavení tisku.

- ➔ [Obrazovka Nastavení tisku \(systém Windows\)](#)
- ➔ [Obrazovka Nastavení tisku \(systém macOS\)](#)

Windows

9. Určete tiskárnu, použitý papír a další případná nastavení.

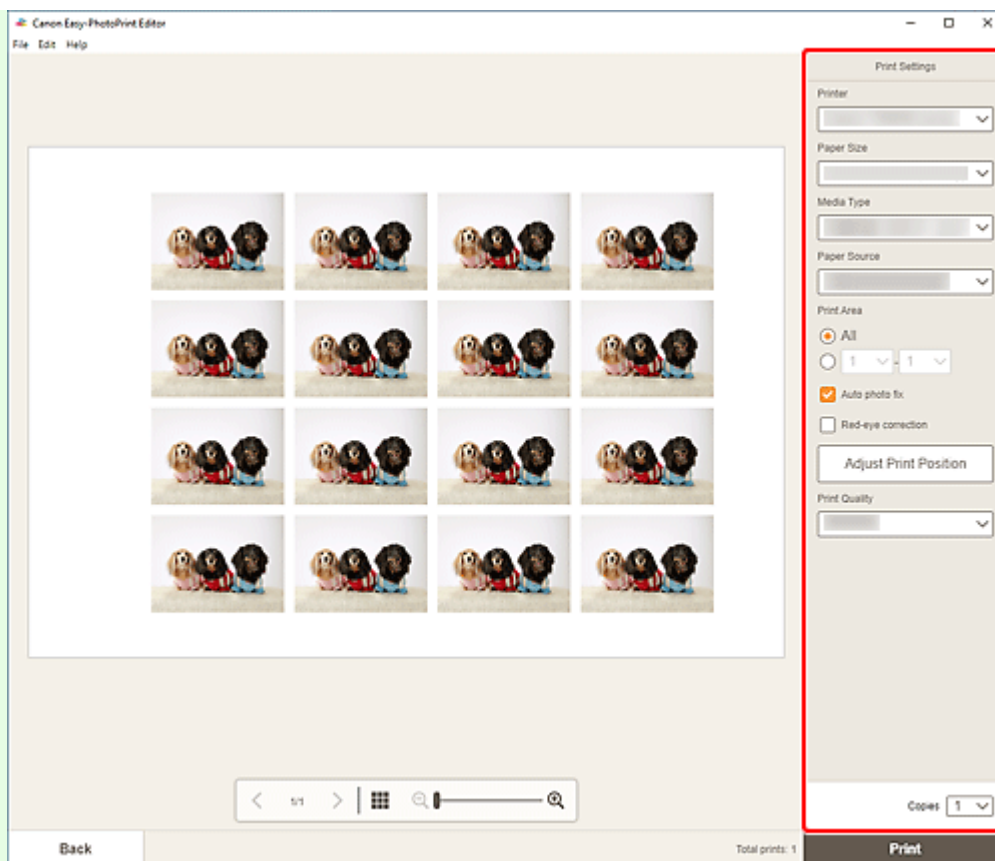

»»» Důležité

- Velikost papíru nelze měnit.

10. Klepněte na tlačítko **Tisknout (Print)**.

macOS

9. Podle potřeby nastavte automatickou opravu fotografií, možnost odstranění efektu červených očí, polohu tisku a počet kopií určených k tisku.

10. Klepněte na tlačítko **Další (Next)**.

Otevře se dialogové okno Tisk.

11. Určete tiskárnu, použitý papír a další případná nastavení.

»»» Poznámka

- Podrobnosti o dialogovém okně Tisk najdete v nápovědě pro systém macOS.

12. Klepněte na tlačítko **Tisk (Print)**.

Tisk průkazových fotografií

Vytvářejte a tiskněte průkazové fotografie různé velikosti.



»»» Důležité

- Průkazové fotografie můžete tisknout pouze u podporovaných modelů. Před vytvořením zkontrolujte, zda je tiskárna uvedena na seznamu podporovaných modelů.

1. Zkontrolujte, zda je tiskárna zapnutá.
2. [Spusťte aplikaci Easy-PhotoPrint Editor.](#)
3. Na obrazovce **Nová (New)** klepněte na tlačítko **Průkazové foto (ID Photos)**.

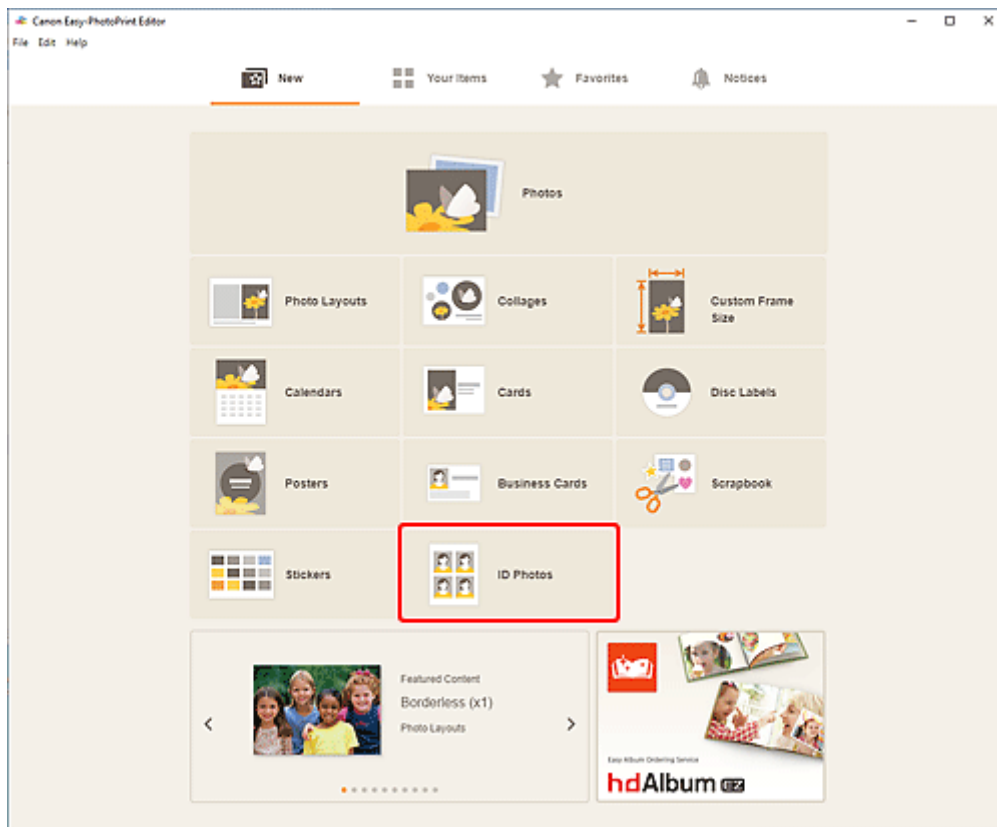

Otevře se [obrazovka Vybrat šablonu](#).

4. Vyberte šablonu, kterou chcete používat.

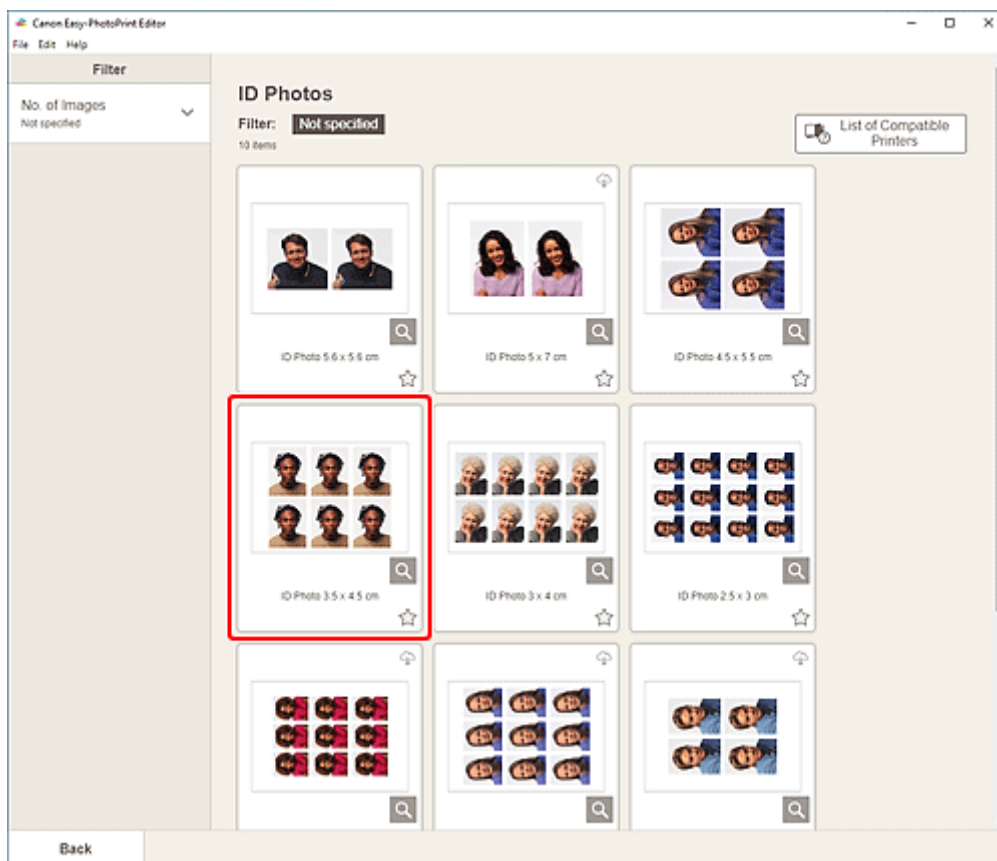

»»» Poznámka

- Seznam šablon můžete zúžit zvolením podmínek v oblasti **Filtr (Filter)**.

Otevře se [obrazovka Vybrat velikost papíru](#).

5. Vyberte velikost papíru a klepněte na tlačítko **Další (Next)**.

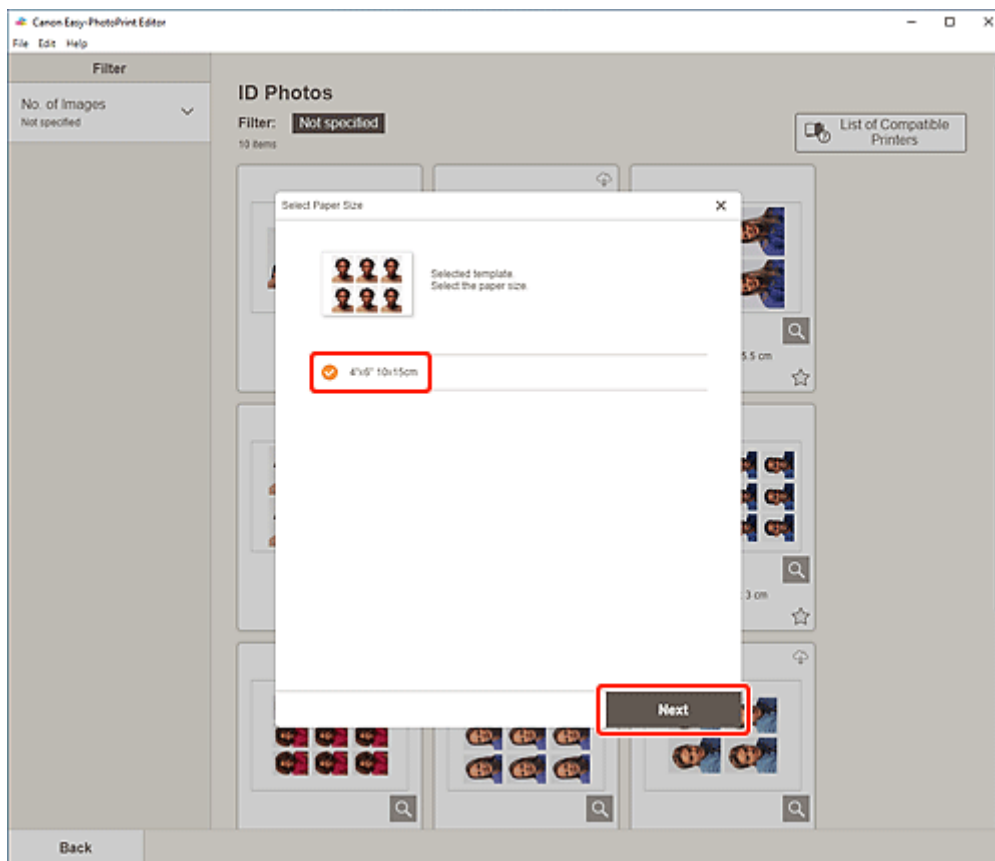

Otevře se [obrazovka Umístění fotografií](#).

6. Vyberte fotografie, které chcete použít ve své položce.

»»» Poznámka

- Políčko **Přidat stejný obrázek na všechny rámce (Add the same image to all frames)** označte, pokud chcete použít stejný obrázek ve všech rámečcích rozvržení obrázku.

Otevře se [obrazovka pro úpravu položky](#).

7. Podle potřeb [položku upravte](#).

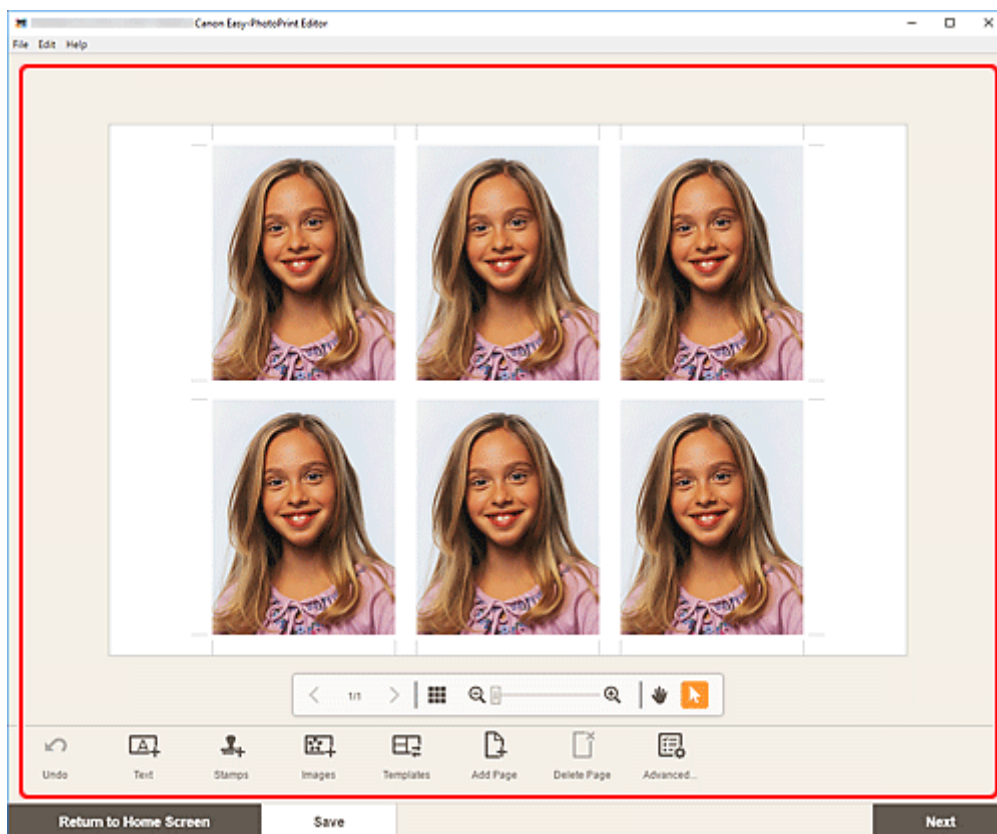

»»» Poznámka

- Pokud budete chtít použít stejné nastavení oříznutí a kreativní filtr u všech kopií stejného obrázku na dané stránce, klepněte na tlačítko **Rozšířené... (Advanced...)**. Podrobné informace o obrazovce **Rozšířené nastavení (Advanced Settings)** naleznete v tématu [Obrazovka Rozšířené nastavení \(vizitky, nálepky a průkazové fotografie\)](#).
- Položku uložíte klepnutím na možnost **Uložit (Save)**.

8. Klepněte na tlačítko **Další (Next)**.

Otevře se obrazovka Nastavení tisku.

- ➔ [Obrazovka Nastavení tisku \(systém Windows\)](#)
- ➔ [Obrazovka Nastavení tisku \(systém macOS\)](#)

Windows

9. Určete tiskárnu, použitý papír a další případná nastavení.

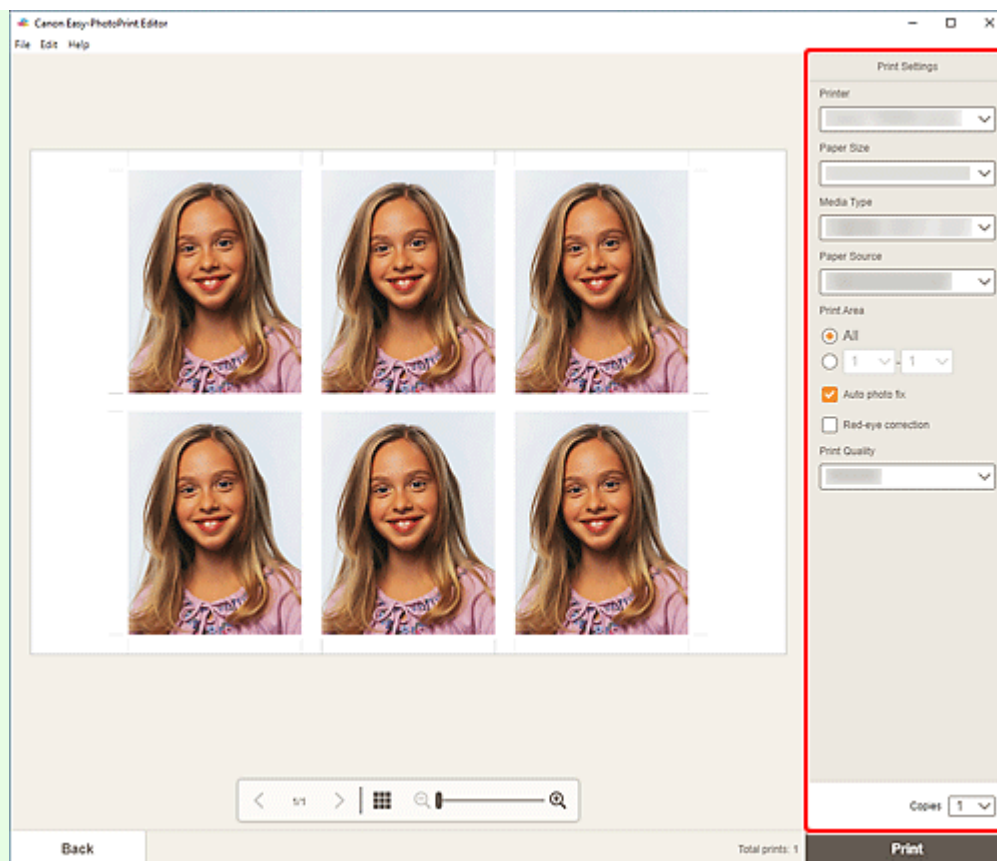

»»» Důležité

- Velikost papíru nelze měnit.

10. Klepněte na tlačítko **Tisknout (Print)**.

macOS

9. Podle potřeby nastavte automatickou opravu fotografií, možnost odstranění efektu červených očí a počet kopií určených k tisku.

10. Klepněte na tlačítko **Další (Next)**.

Otevře se dialogové okno Tisk.

11. Určete tiskárnu, použitý papír a další případná nastavení.

»»» Poznámka

- Podrobnosti o dialogovém okně Tisk najdete v nápovědě pro systém macOS.

12. Klepněte na tlačítko **Tisk (Print)**.

Úprava položek

- ▶ Přidání textu
- ▶ Přidání/úprava textových polí
- ▶ Přidání razítek
- ▶ Přidání/změna/záměna obrázků
- ▶ Úprava polohy a velikosti obrázků
- ▶ Oříznutí obrázků (u položek)
- ▶ Vylepšujte obrázky pomocí kreativních filtrů (u položek)
- ▶ Změna rámečků pro obrázky
- ▶ Změna barvy pozadí
- ▶ Změna šablony
- ▶ Přidání, odstranění a přeuspořádání stránek

►► Poznámka

- Upravitelnost vlastností se liší v závislosti na vybrané položce.

Přidání textu

Na obrazovce pro úpravu položky můžete zadat text do textového pole a to vložit do položky.

»»» Poznámka

- Je možné přidávat také textová pole. Podrobnosti naleznete v tématu „[Přidání/úprava textových polí](#)“.

1. Na obrazovce pro úpravu položky klepněte na textové pole položky.

Na postranním panelu obrazovky pro úpravu položky se zobrazí paleta Text.

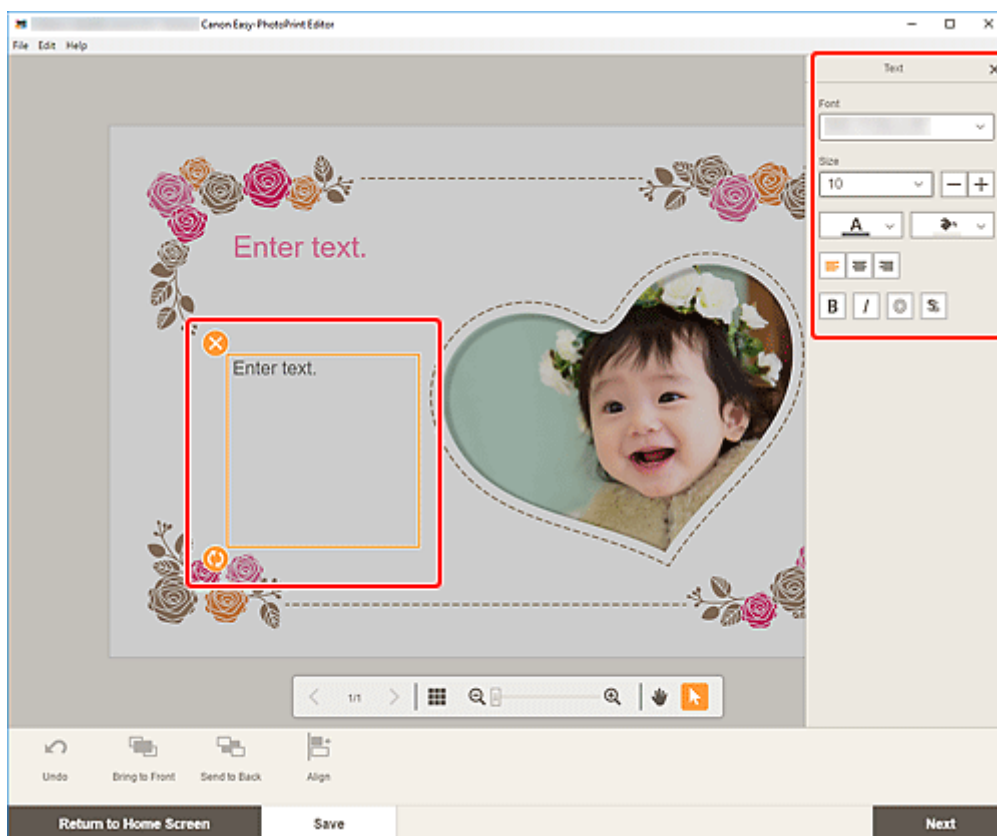

2. Opětovným klepnutím na textové pole můžete aktivovat režim zadávání textu.

3. Do textového pole zadejte text.

»»» Důležité

- Emoji nelze vytisknout.
- Některé symboly nelze vytisknout.

4. Pomocí palety Text můžete změnit typ, velikost a barvu písma, polohu textu apod.

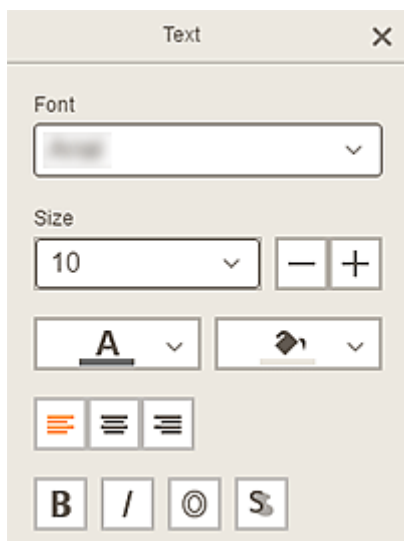

»»» Poznámka

- Dostupné možnosti se liší v závislosti na položce.

Písmo (Font)

Vyberte typ písma.

Velikost (Size)

V případě vodorovných a svislých textových polí můžete určit v rozmezí od 5 dpi do 500 dpi.

V případě zakřivených textových polí můžete určit v rozmezí od 5 dpi do 100 dpi.



(Zmenšit velikost písma)

Každým klepnutím na tlačítko se velikost písma zmenší.



(Zvětšit velikost písma)

Každým klepnutím na tlačítko se velikost písma zvětší.



(Barva písma)

Výběr barvy písma.

Klepnutím otevřete graf pro výběr barvy. Vyberte barvu, kterou chcete nastavit.



(Vyplnit barvu)

Výběr barvy výplně textového pole.

Klepnutím otevřete graf pro výběr barvy. Vyberte barvu, kterou chcete nastavit.



(Zarovnat vlevo / Zarovnat na střed / Zarovnat vpravo)

Výběr způsobu zarovnání textu.

»»» Poznámka

- U svislých textových polí můžete zvolit zarovnání  (zarovnání nahoru, na střed a dolů).



(Tučné/Kurzíva/Podtržené/Stínování)

Upravte styl písma.

Můžete také nastavit několik stylů písma.

»»» Poznámka

- Dostupné styly písma se liší v závislosti na vybraném písmu.

Po vložení textového pole na etiketu disku:



(Obdélník)

Zadat text vodorovně.



(Oblouk)

Zadat obloukový text.



(Text po oblouku dovnitř)

Umístění textu se znaky, které směřují dovnitř.

»»» Poznámka

- Tato možnost se zobrazí po označení textového pole **Oblouk nahoru (Arch Up)** nebo **Oblouk dolů (Arch Down)**.



(Text po oblouku ven)

Umístění textu se znaky, které směřují ven.

»»» Poznámka

- Tato možnost se zobrazí po označení textového pole **Oblouk nahoru (Arch Up)** nebo **Oblouk dolů (Arch Down)**.

5. Klepněte mimo položku.

Textové pole se zobrazí v položce.

Přidání/úprava textových polí

Na obrazovce pro úpravu položky můžete přidat textová pole do položek. Můžete také nastavit polohu, tvar a další vlastnosti textových polí.

➔ [Přidání textového pole](#)

➔ [Úprava textového pole](#)

»»» Poznámka

- K etiketám disků (disky CD/DVD/BD) lze přidávat oblouková textová pole stejně jako vodorovná nebo svislá textová pole.

Vodorovná nebo svislá textová pole můžete přidat i do jiných položek, než jsou etikety disků (disky CD/DVD/BD).

Přidání textového pole

»»» Poznámka

- Na stránce můžete umístit až 30 textových polí.

1. Na obrazovce pro úpravu položky klepněte na tlačítko **Text**.

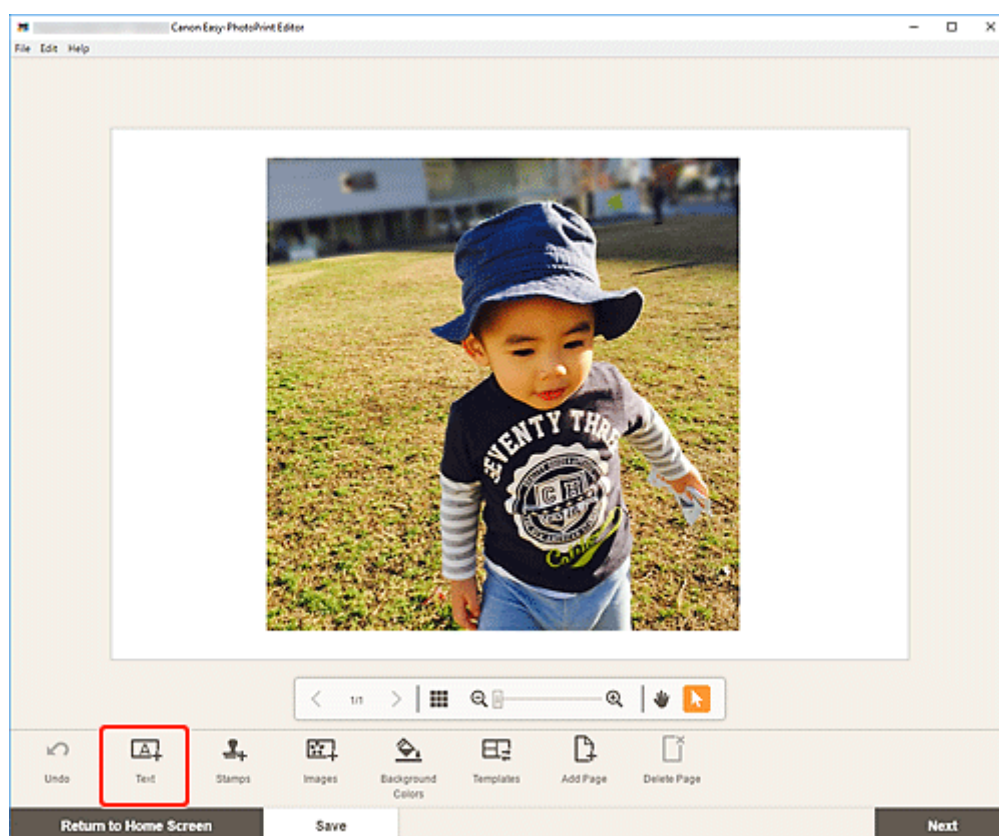

Otevře se seznam dostupných tvarů textu.

2. Vyberte tvar textu.

»» Poznámka

- Uvedený obsah se liší v závislosti na vašem prostředí a typu položky.



Svisle (Vertical)

Přidání svislého textového pole.



Vodorovně (Horizontal)

Přidání vodorovného textového pole.



Oblouk nahoru (Arch Up)

Přidání obloukového textového pole vhodného pro horní polovinu etikety disku.



Oblouk dolů (Arch Down)

Přidání obloukového textového pole vhodného pro spodní polovinu etikety disku.

3. Do vloženého textového pole zadejte text a klepněte mimo položku.

Na postranním panelu obrazovky pro úpravu položky se zobrazí paleta Text, ve které můžete [měnit typ písma, velikost písma, barvu písma, atd.](#)

Úprava textového pole

1. Na obrazovce pro úpravu položky klepněte na textové pole, které chcete upravit.

V okolí rámečku textového pole se zobrazí ikony jednotlivých akcí.

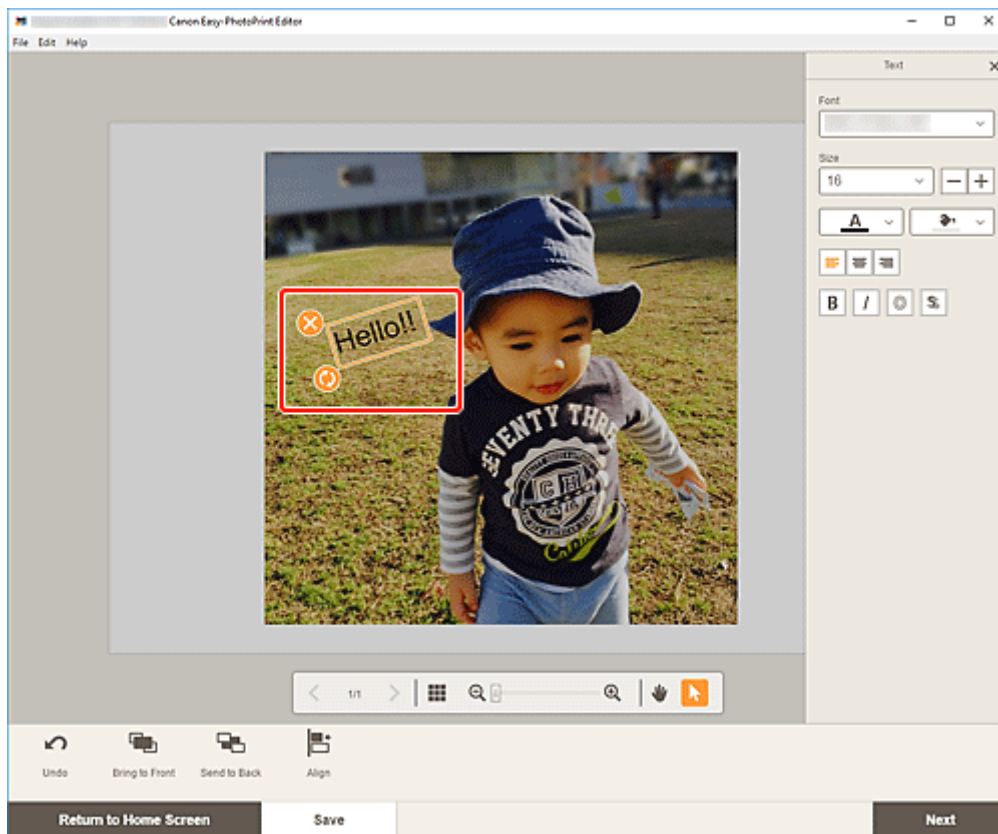

»»» Poznámka



- Dostupné možnosti se liší v závislosti na položce.

2. Upravte textové pole (přesun, otočení apod.).

Přesunout

Po umístění kurzoru nad rámeček testového pole se tvar kurzoru změní na symbol  (Přesunout), který vám umožní přesouvat textové pole.

»»» Poznámka

- K posouvání textového pole **Oblouk nahoru (Arch Up)** nebo **Oblouk dolů (Arch Down)** použijte možnosti  (Otočit) nebo  (Zvětšit/zmenšit oblouk).



(Odstranit)

Odstraní textové pole.



(Otočit)

Přetažením můžete textovým polem volně otáčet okolo jeho středu.

Při úpravě textového pole **Oblouk nahoru (Arch Up)** nebo **Oblouk dolů (Arch Down)** se toto pole otáčí okolo středu etikety disku.

Klepnutím otočíte objekt po směru hodinových ručiček o 90 stupňů. Při úpravě textového pole **Oblouk nahoru (Arch Up)** nebo **Oblouk dolů (Arch Down)** nelze textové pole otáčet.



(Zvětšit/zmenšit oblouk)

Tato možnost se zobrazí po zvolení textového pole **Oblouk nahoru (Arch Up)** nebo **Oblouk dolů (Arch Down)** na etiketě disku.

Přetažením můžete textové pole po oblouku zvětšit nebo zmenšit okolo středu etikety disku.

»»» Poznámka

- Windows

Klepnutím pravým tlačítkem na textové pole zobrazíte nabídku, pomocí které můžete textové pole vyjmout, zkopírovat nebo u něj změnit pořadí zobrazení či zarovnání/rozložení. Vyjmuté nebo zkopírované textové pole můžete vložit prostřednictvím nabídky, která se zobrazí po klepnutí pravým tlačítkem na stránku.

- macOS

Klepnutím společně s přidržením klávesy CTRL na textové pole zobrazíte nabídku, pomocí které můžete textové pole vyjmout, zkopírovat nebo u něj změnit pořadí zobrazení či zarovnání/rozložení. Vyjmuté nebo zkopírované textové pole můžete vložit prostřednictvím nabídky, která se zobrazí po klepnutí společně s přidržením klávesy CTRL.

3. V oblasti Nástroje pro úpravu podle potřeby upravte textová pole (změna pořadí zobrazených polí, zarovnání/distribuce apod.).

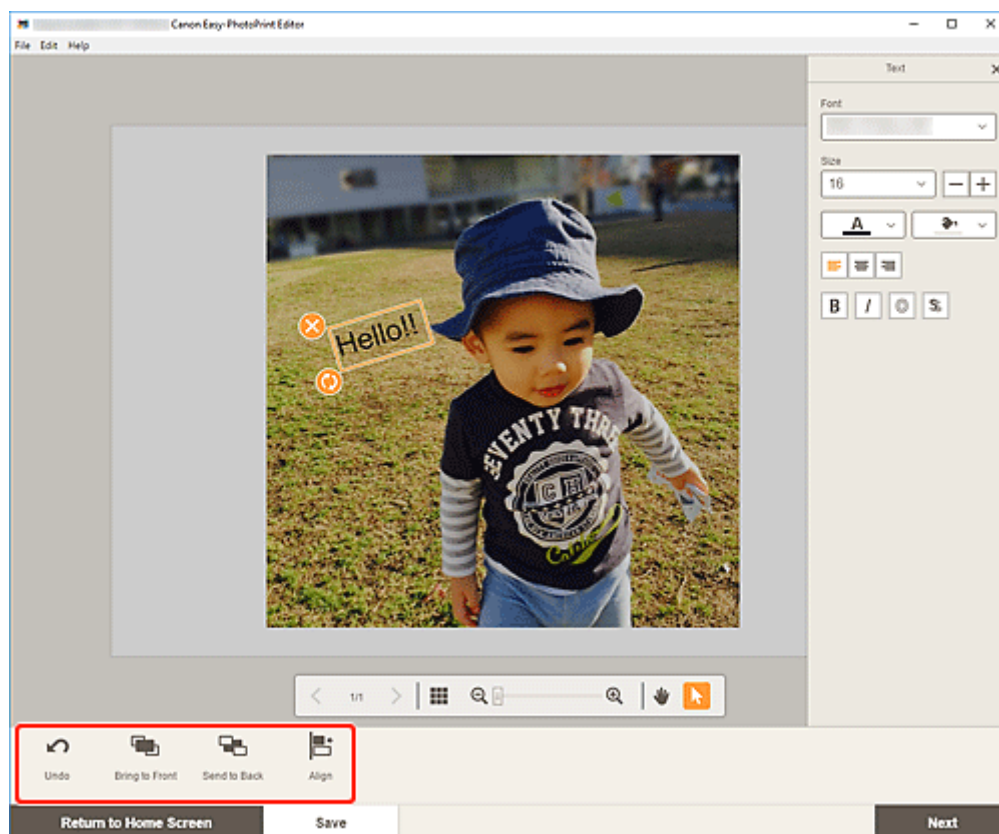

➔ [Obrazovka pro úpravu položky](#)

4. Klepněte mimo položku.

Upravené textové pole se zobrazí v položce.

Přidání razítek

Na obrazovce pro úpravu položky můžete přidat razítka do položek.

»»» Poznámka

- Na stránce můžete umístit až 10 razítek.

1. Na obrazovce pro úpravu položky klepněte na tlačítko **Razítka (Stamps)**.

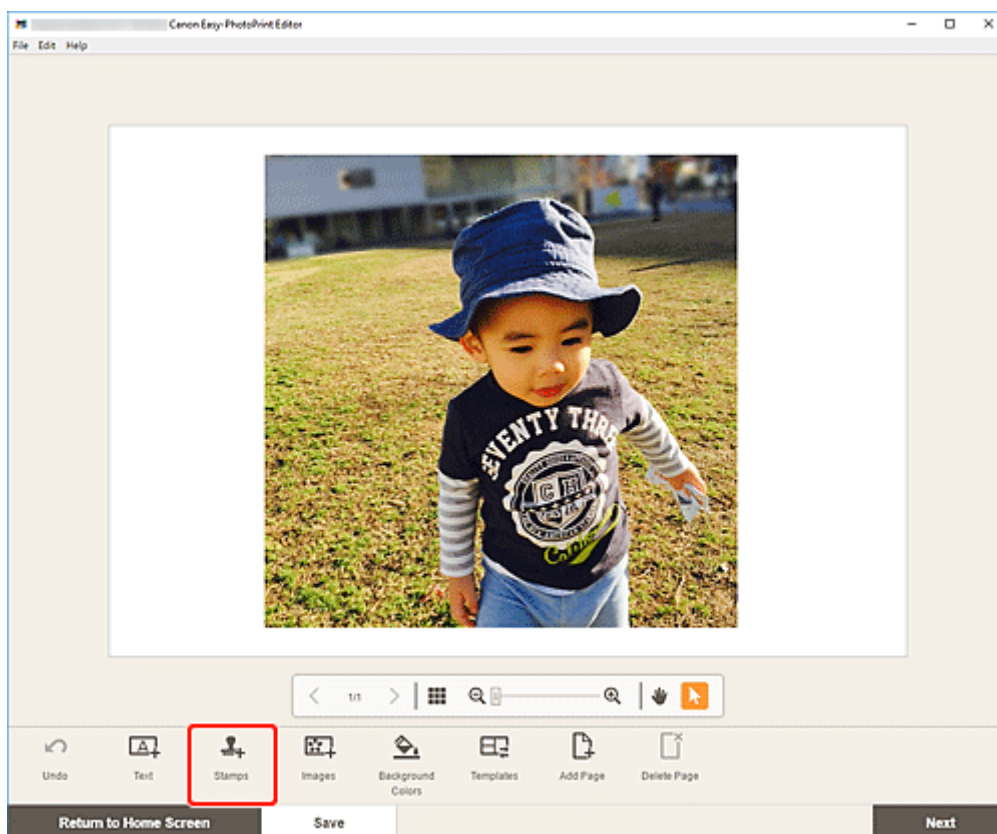

Na postranním panelu obrazovky pro úpravu položky se zobrazí paleta Razítka.

2. Na paletě Razítka vyberte razítko, které chcete použít.

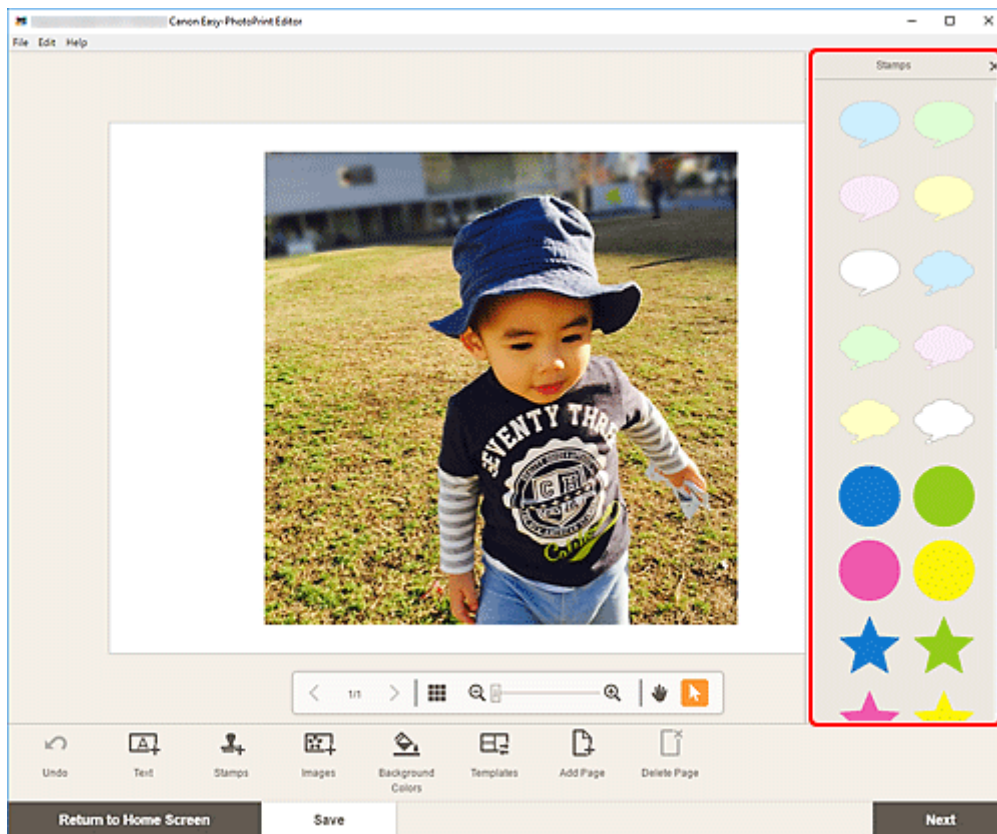

3. Upravte razítko (přesun, zmenšení, zvětšení, otočení atd.).

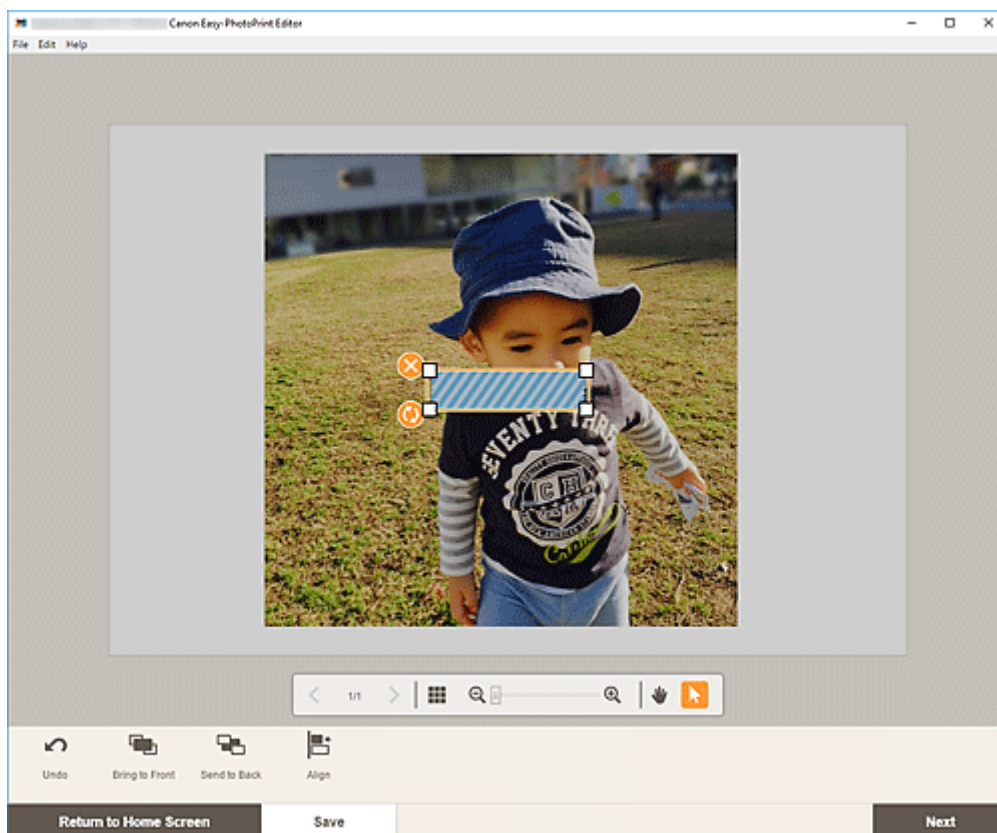

Velikost

Přetažením jednoho ze čtyř bílých rožků razítka můžete upravit jeho velikost.



(Odstranit)

Odstraní razítko.



(Otočit)

Přetažením můžete razítkem volně otáčet okolo jeho středu.

Klepnutím otočíte objekt po směru hodinových ručiček o 90 stupňů.

»»» Poznámka

- Přetažením razítka můžete upravit jeho polohu.
- Windows

Klepnutím pravým tlačítkem na razítko zobrazíte nabídku, pomocí které můžete razítko vyjmout, zkopírovat nebo u něj změnit pořadí zobrazení či zarovnání/rozložení. Vyjmuté nebo zkopírované razítko můžete vložit prostřednictvím nabídky, která se zobrazí po klepnutí pravým tlačítkem na stránku.

- macOS

Klepnutím společně s přidržením klávesy CTRL na razítko zobrazíte nabídku, pomocí které můžete razítko vyjmout, zkopírovat nebo u něj změnit pořadí zobrazení či zarovnání/rozložení. Vyjmuté nebo zkopírované razítko můžete vložit prostřednictvím nabídky, která se zobrazí po klepnutí společně s přidržením klávesy CTRL.

4. V oblasti Nástroje pro úpravu podle potřeby upravte razítka (změna pořadí zobrazených polí, zarovnání/distribuce apod.).

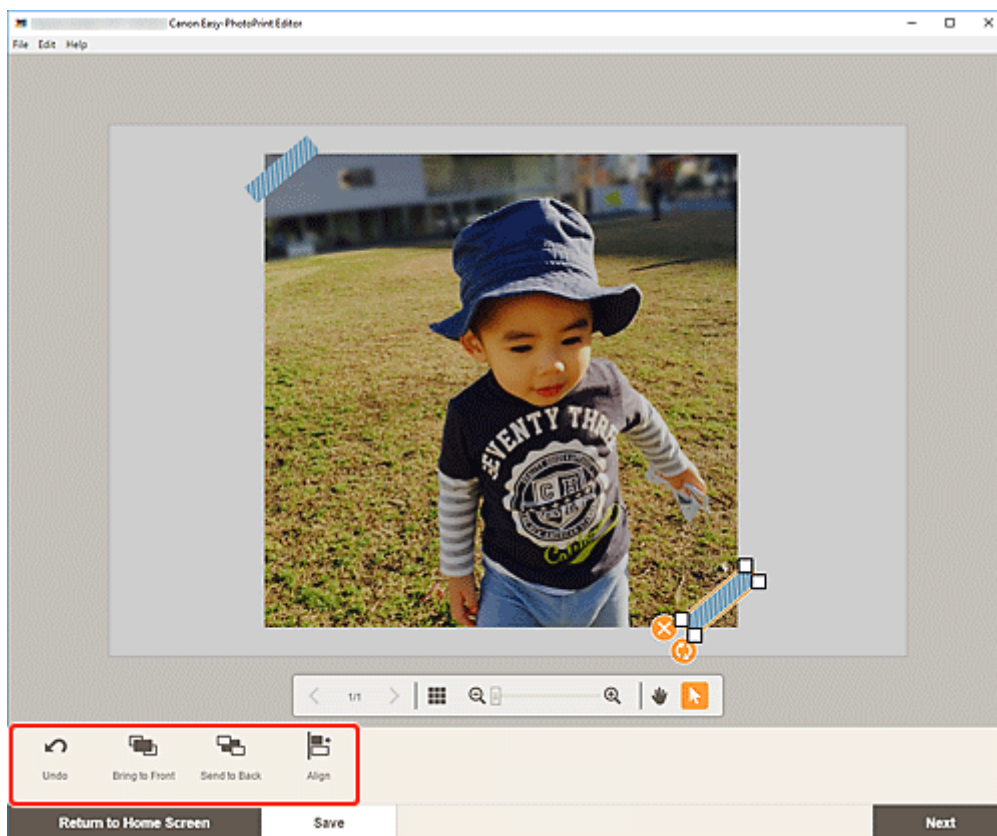

➡ [Obrazovka pro úpravu položky](#)

5. Klepněte mimo položku.

Upravené razítko se zobrazí v položce.

Přidání/změna/záměna obrázků

Na obrazovce pro úpravu položky můžete obrázky přidat, upravit nebo zaměnit.

- ➔ [Přidání obrázků](#)
- ➔ [Změna obrázků](#)
- ➔ [Záměna obrázků](#)

Přidání obrázků

Podle potřeby můžete do položek přidávat obrázky.

Návod pro přidání obrázků do prázdných rámečků rozvržení obrázku naleznete v tématu [Změna obrázků](#).

»»» Poznámka

- Na stránce můžete umístit až 10 obrázků. Proto pokud použijete šablonu s 10 nebo více rámečky rozvržení obrázku, přidání dalších obrázků nebude možné.

1. Na obrazovce pro úpravu položky klepněte na tlačítko **Obrázky (Images)**.

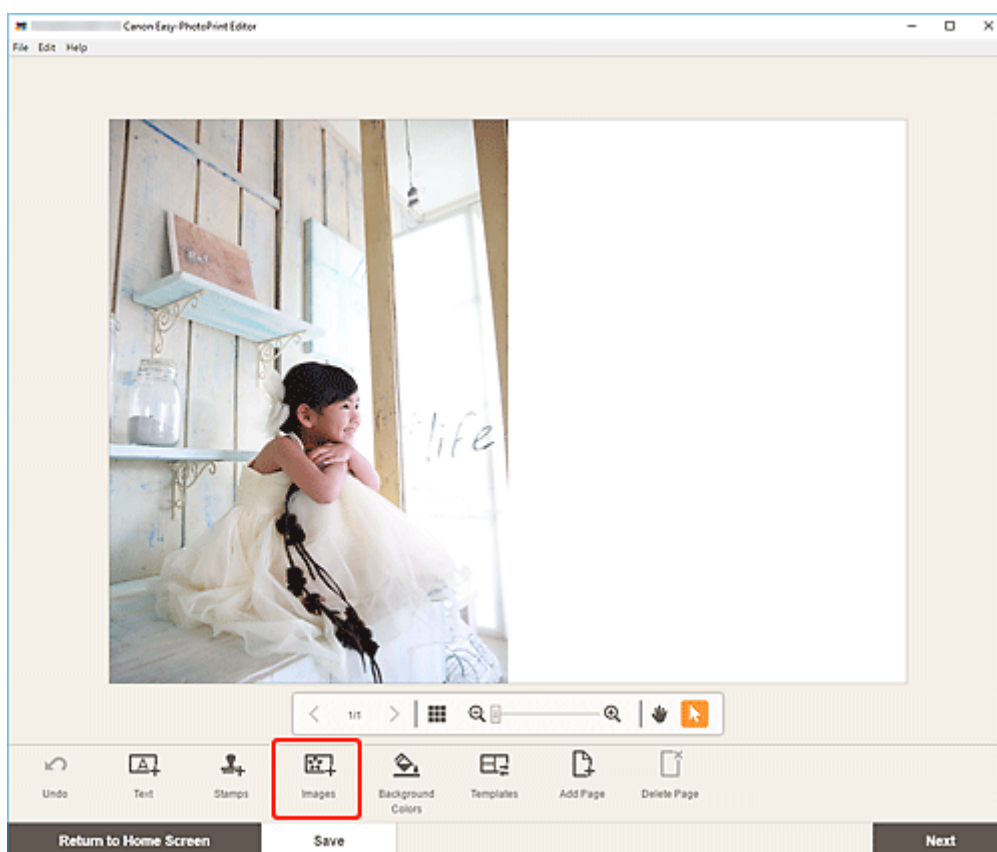

Otevře se [obrazovka Umístění fotografií](#).

2. Vyberte fotografii, kterou chcete přidat.
3. Podle potřeby [upravte polohu a velikost přidaného obrázku](#).

»»» Poznámka

- Obrázky můžete také přidat jejich přetažením ze složek.

Změna obrázků

Obrázky v položkách je možné měnit. Obrázky můžete také umístit do prázdných rámečků rozvržení obrázku.

1. Na obrazovce pro úpravu položek klepněte na obrázek nebo prázdný rámeček rozvržení obrázku, který chcete změnit.

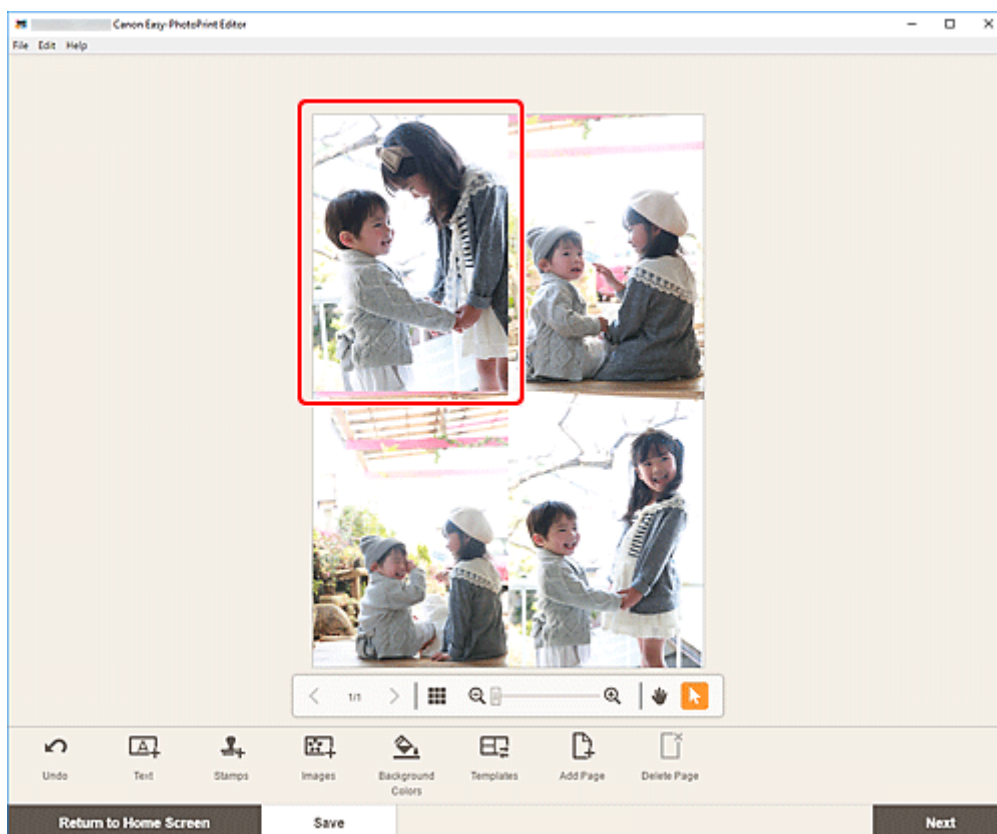

2. Klepněte na tlačítko **Vyberte obrázek (Select Image)**.

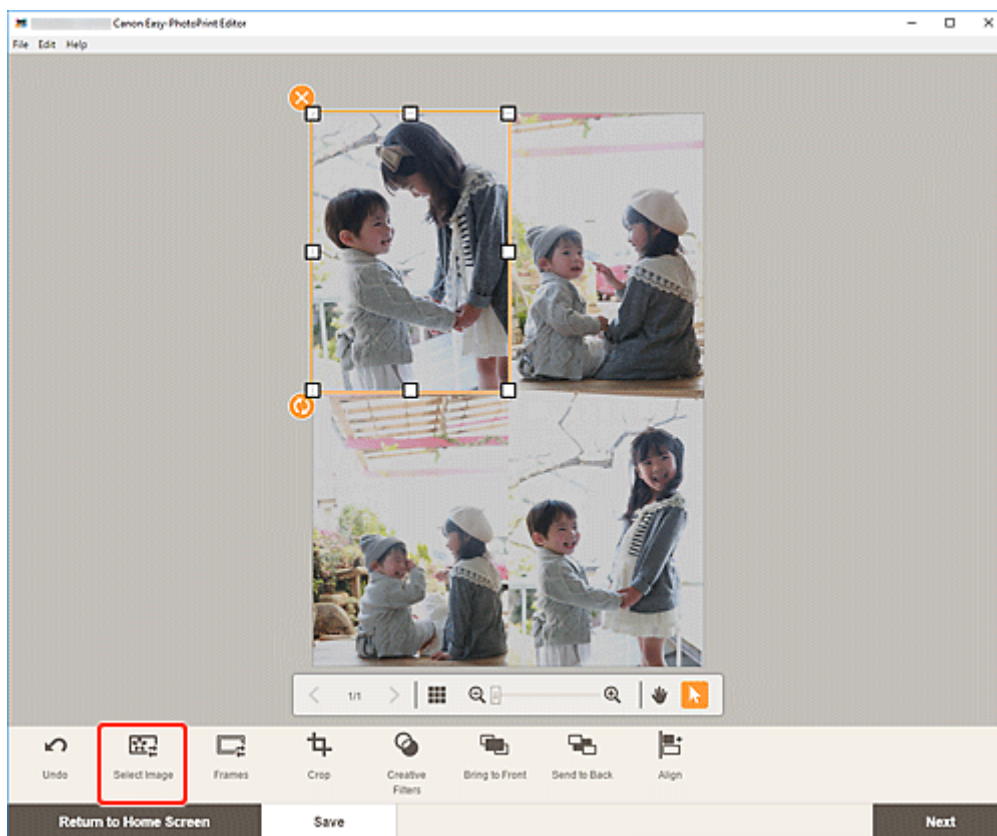

Otevře se [obrazovka Umístění fotografií](#).

»»» Poznámka

- Poklepnáním na obrázek nebo prázdný rámeček rozvržení obrázku, který chcete změnit, otevřete obrazovku **Umístění fotografií (Photo Locations)**.

3. Vyberte fotografii, kterou chcete přidat.

U obrázku proběhnou provedené změny.

4. Podle potřeby [upravte polohu a velikost přidaného obrázku](#).

»»» Poznámka

- Obrázek můžete změnit také přetažením jiného obrázku ze složky.

Záměna obrázků

Obrázek umístění v rámci položky je možné snadno zaměnit za jiný obrázek v rámečku rozvržení obrázku.

»»» Důležité

- Pokud zaměníte oříznutý obrázek, nastavení oříznutí bude zrušeno.

1. Na obrazovce pro úpravu položky klepněte na obrázek, který chcete zaměnit.

2. Přetáhněte vybraný obrázek do cílového rámečku rozvržení obrázku.

Jakmile na něj obrázek přetáhnete, cílový rámeček rozvržení obrázku změní barvu na zelenou.

Obrázky se zamění v okamžiku dokončení přetažení.

»» Poznámka

- Zamění se pouze obrázky; rámečky, razítka a textová pole zůstanou beze změn.

Úprava polohy a velikosti obrázků

Na obrazovce pro úpravu položek můžete upravit polohu a velikost obrázků.

1. Na obrazovce pro úpravu položky vyberte obrázek, který chcete upravit.

Zobrazí se rámeček rozvržení obrázku a ikony operací.

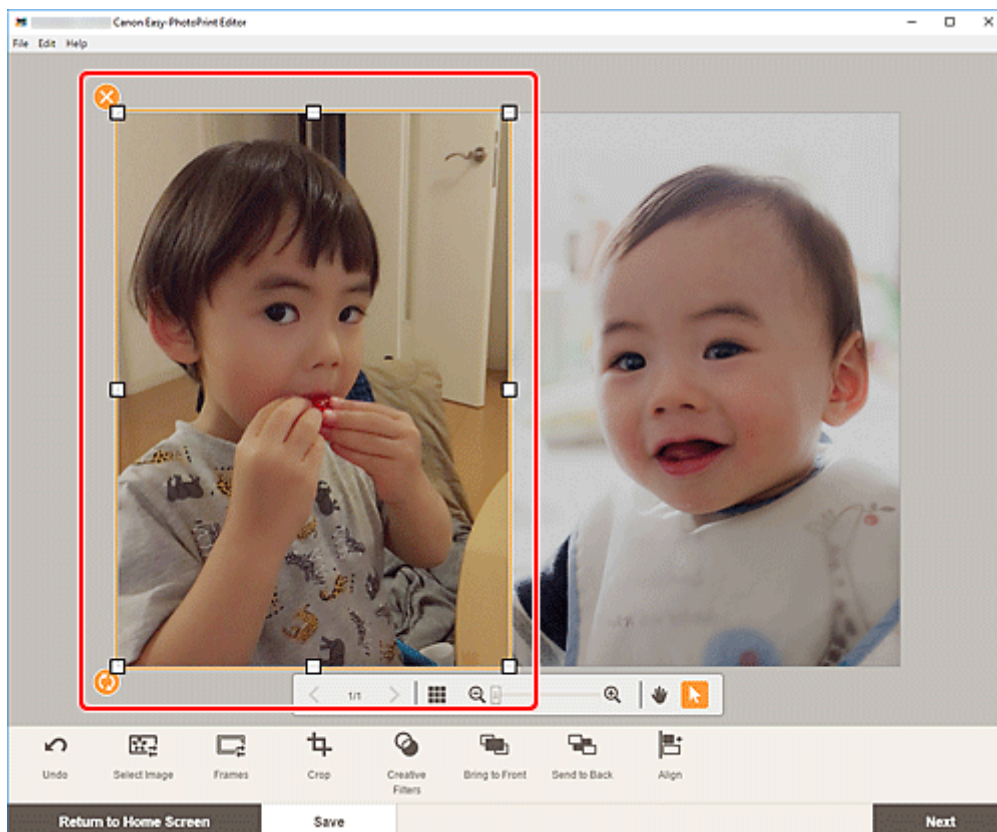

2. Upravte polohu, velikost nebo úhel umístění obrázků.

Přesunout

Po umístění kurzoru nad rámeček rozvržení obrázku se tvar kurzoru změní na symbol  (Přesunout) a bude možné obrázkem pohybovat.

Velikost

Přetažením jednoho z bílých čtverců u rámečku rozvržení obrázku můžete upravit jeho velikost.



(Odstranit)

Odstraní rámeček rozvržení obrázku.



(Otočit)

Rámeček rozvržení obrázku můžete přetažením podle potřeby volně otáčet okolo jeho středu.

Klepnutím otočíte objekt po směru hodinových ručiček o 90 stupňů.

►► Poznámka

- Windows

Klepnutím pravým tlačítkem na rámeček rozvržení obrázku zobrazíte nabídku, pomocí které můžete rámeček rozvržení obrázku vyjmout, zkopírovat, vložit nebo změnit pořadí zobrazení či zarovnání/rozložení obrázků.

- macOS

Klepnutím společně s přidržením klávesy CTRL na rámeček rozvržení obrázku zobrazíte nabídku, pomocí které můžete obrázek vyjmout, zkopírovat, vložit nebo změnit pořadí zobrazení či zarovnání/rozložení obrázků.

3. V oblasti Nástroje pro úpravu podle potřeby upravte obrázky (přidání rámečků, oříznutí, změna pořadí zobrazených polí, zarovnání/distribuce apod.).

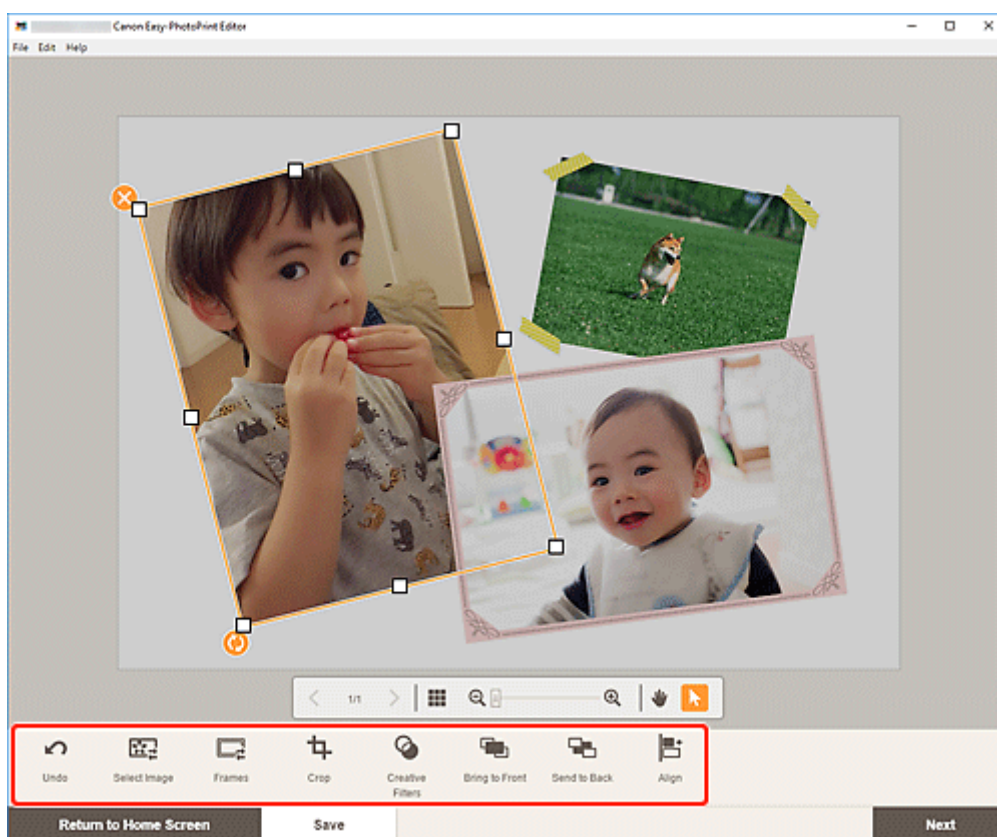

➔ [Obrazovka pro úpravu položky](#)

4. Klepněte mimo položku.

Upravený obrázek se zobrazí v položce.

Oříznutí obrázků (u položek)

Na obrazovce pro úpravu obrázků můžete obrázky oříznout a ponechat pouze požadované oblasti.



1. Na obrazovce pro úpravu položky vyberte obrázek, který chcete oříznout, a klepněte na tlačítko **Oříznout (Crop)**.

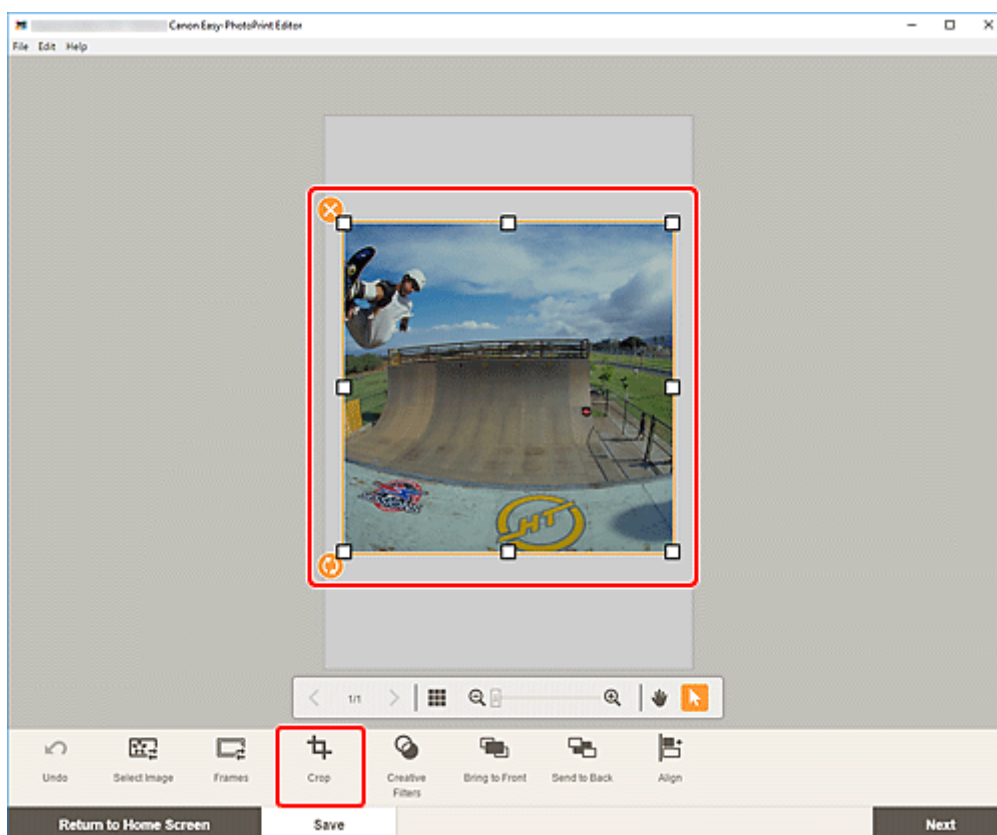

Otevře se obrazovka Oříznout.

2. Upravujte velikost obrázku nebo jej otáčejte a současně sledujte změny v náhledu.

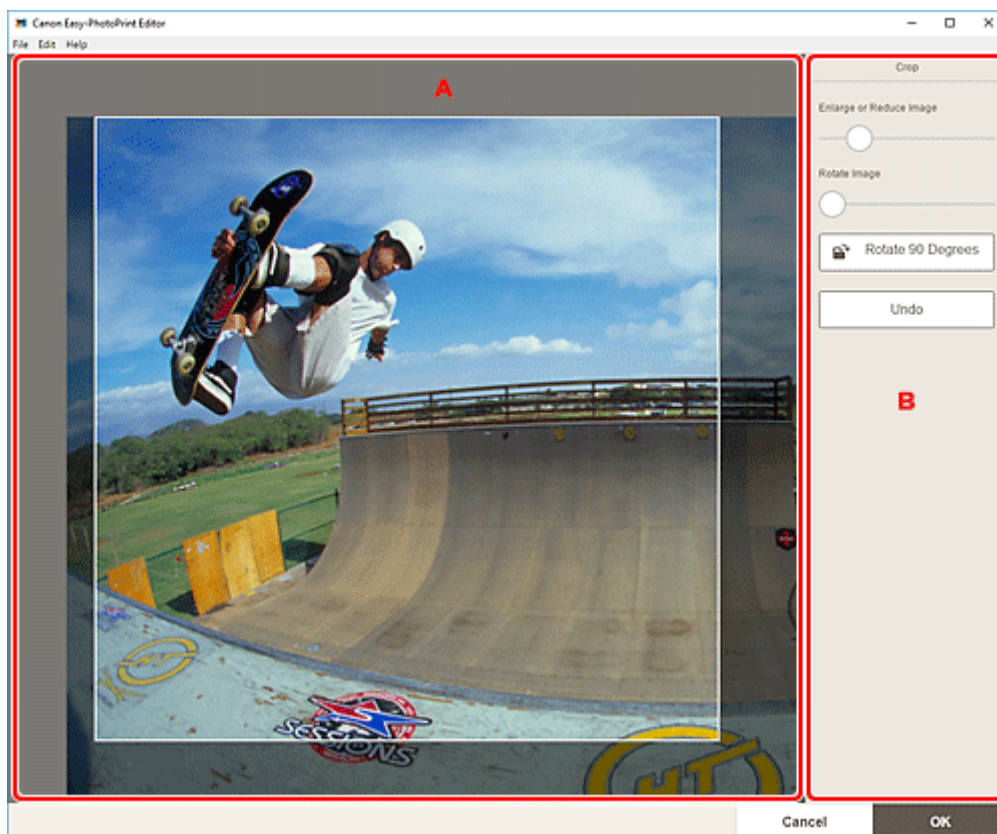

➔ [A: Oblast náhledu](#)

➔ [B: Oříznout](#)

A: Oblast náhledu

Otevření náhledu obrázku, který má být oříznut.

»»» Poznámka

- Přetažením obrázku můžete určit oblast, která má být oříznuta.

B: Oříznout (Crop)

Zvětšit nebo zmenšit obrázek (Enlarge or Reduce Image)

Přetažením posuvníku můžete obrázek podle potřeby zvětšit nebo zmenšit.

Otočit obrázek (Rotate Image)

Tažením posuvníku můžete obrázkem otáčet.



Otočit o 90 stupňů (Rotate 90 Degrees)

Každým klepnutím na tlačítko otočíte obrázek o 90° ve směru hodinových ručiček.

Zpět (Undo)

Obnovení obrázku do stavu před oříznutím.

3. Klepněte na tlačítko **OK**.

Otevře se [obrazovka pro úpravu položky](#).

Vylepšujte obrázky pomocí kreativních filtrů (u položek)

Na obrazovce pro úpravu položky lze za použití kreativních filtrů obrázky obohatit o speciální efekty, jako je patina nebo odstíny šedé.

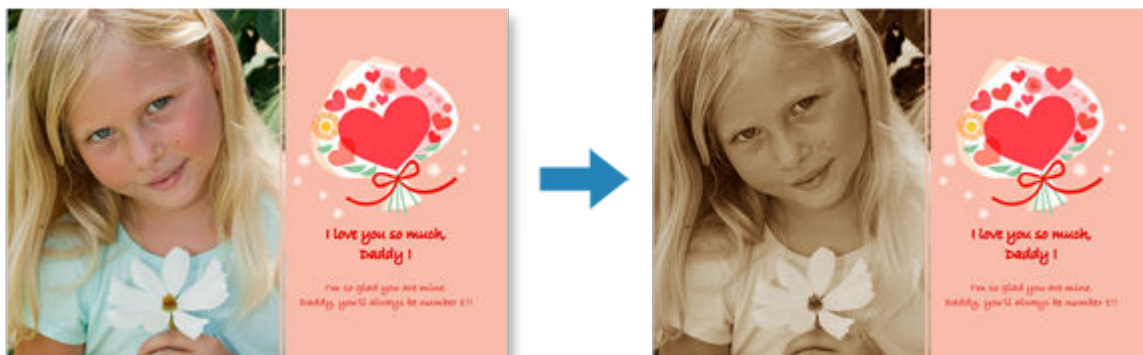

1. Na obrazovce pro úpravu položky vyberte obrázek, který chcete vylepšit, a klepněte na tlačítko **Kreativní filtry (Creative Filters)**.

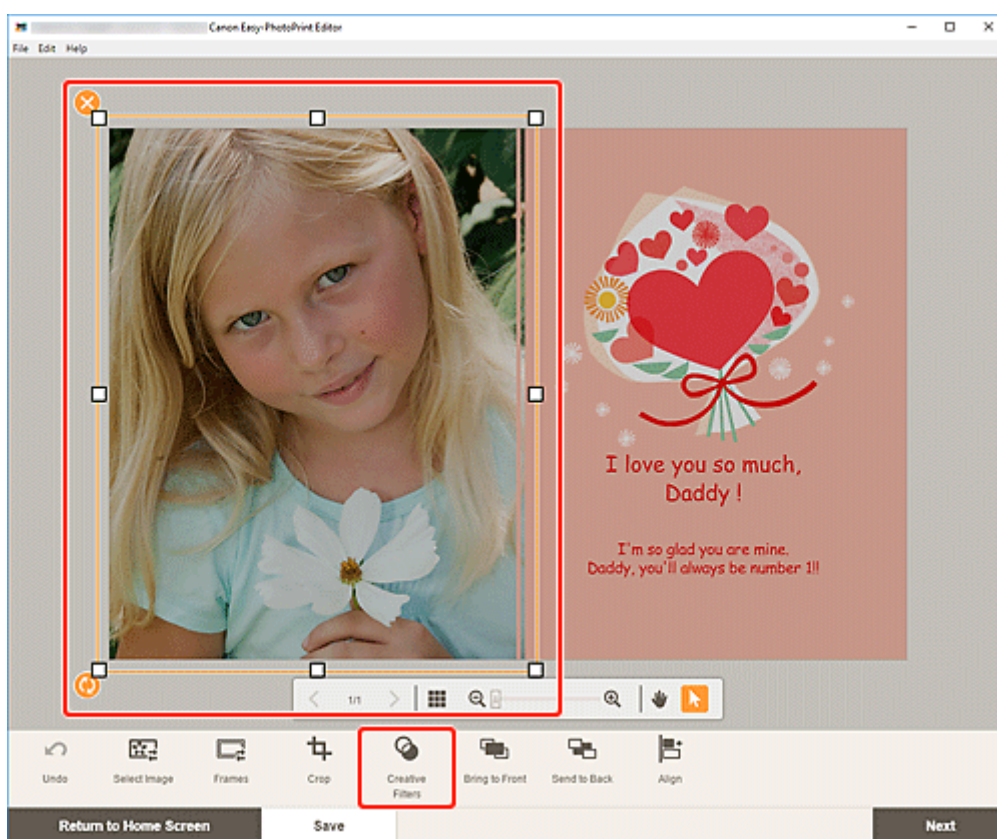

Na postranním panelu obrazovky pro úpravu položky se zobrazí paleta Kreativní filtry.

2. Na paletě Kreativní filtry vyberte požadovaný filtr.

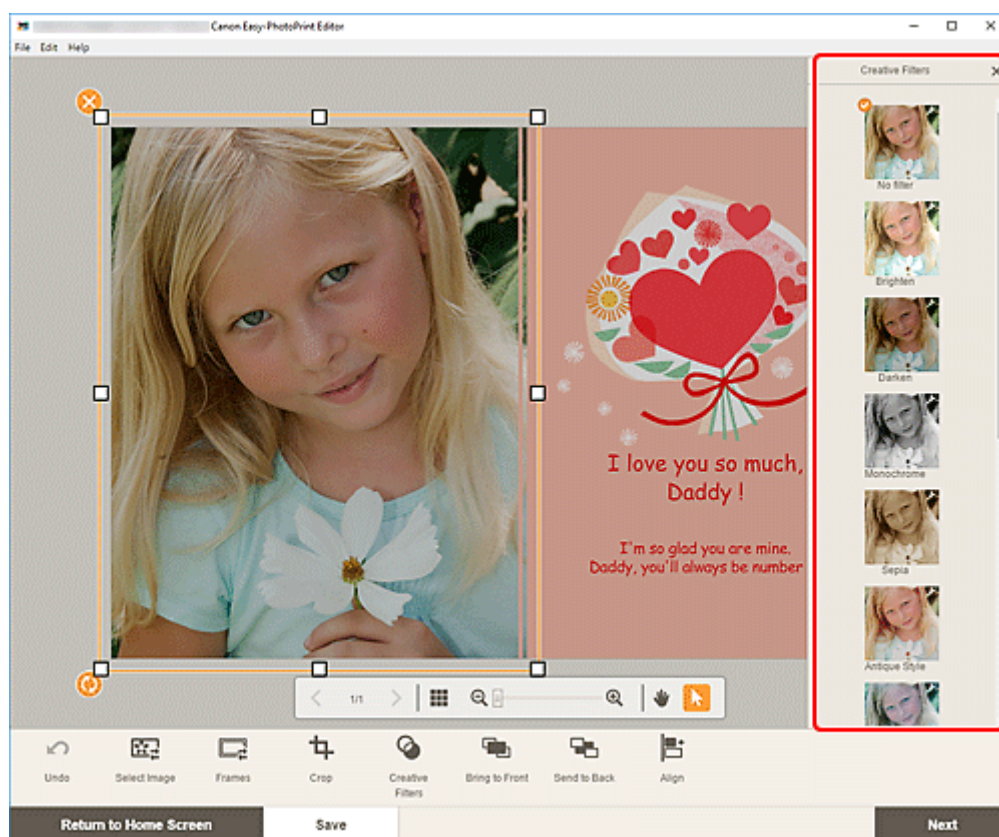

Obrázek se doplní o vybraný kreativní filtr.

Změna rámečků pro obrázky

Doplňte obrázky o nejrůznější rámečky a dosáhněte tak požadovaného stylu.

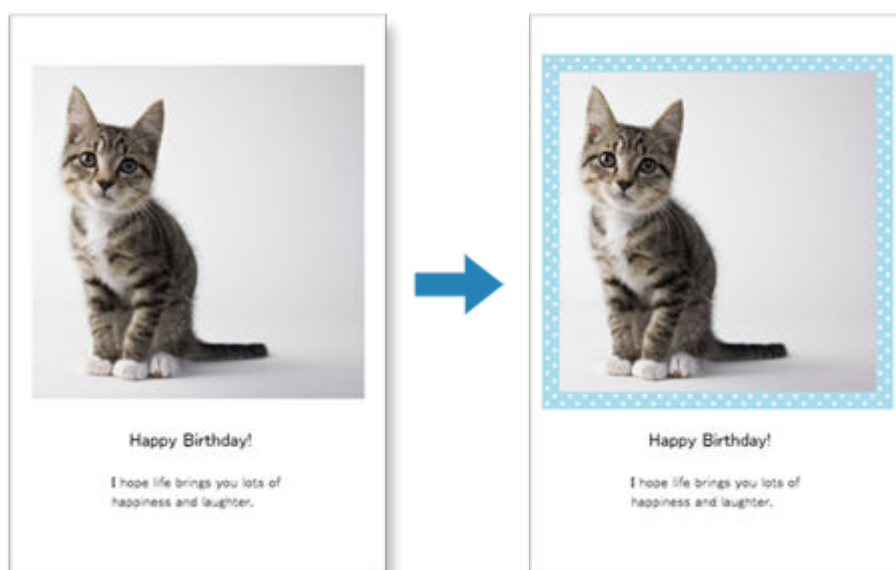

1. Na obrazovce pro úpravu položky vyberte obrázek, který chcete vylepšit, a klepněte na tlačítko **Rámec (Frames)**.

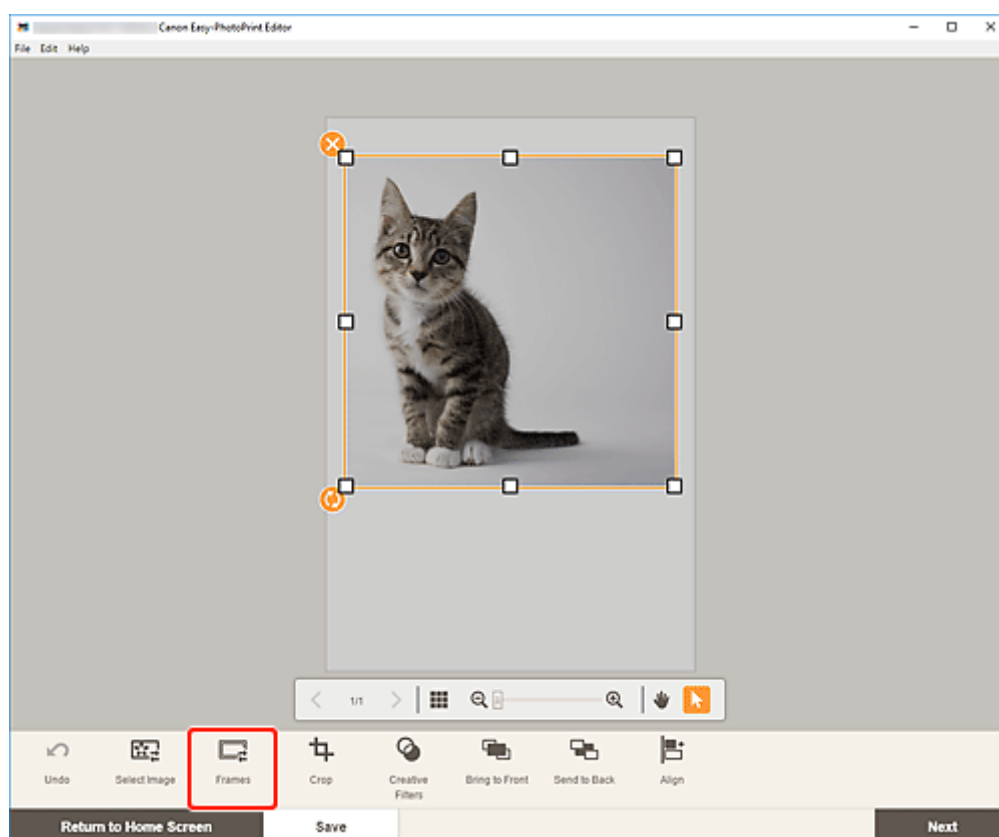

Na postranním panelu obrazovky pro úpravu položky se zobrazí paleta Rámečky.

2. Z palety Rámečky vyberte požadovaný rámeček.

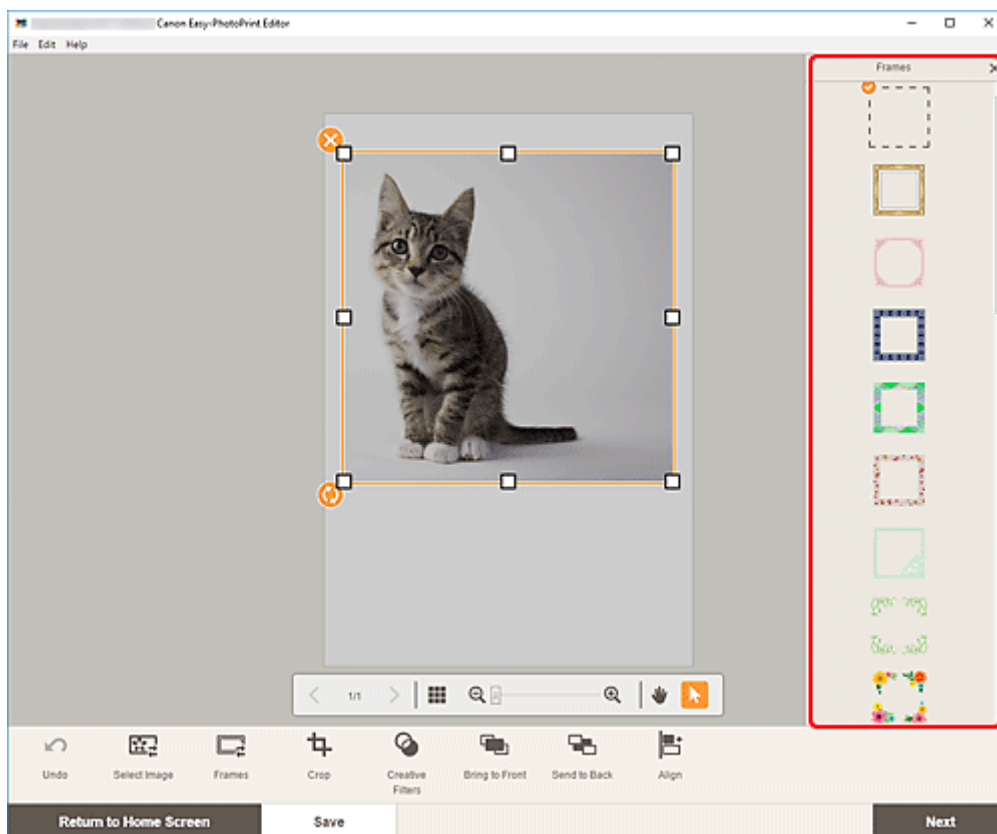

Obrázek se doplní o vybraný rámeček.

Změna barvy pozadí

Na obrazovce pro úpravu položky můžete měnit barvu pozadí položek na jednotlivých stránkách.

»»» Poznámka

- Tato možnost je k dispozici pouze při vytváření rozvržení fotografie.

1. Na obrazovce pro úpravu položky vyberte stránku, jejíž pozadí chcete změnit, a klepněte na tlačítko **Barvy pozadí (Background Colors)**.

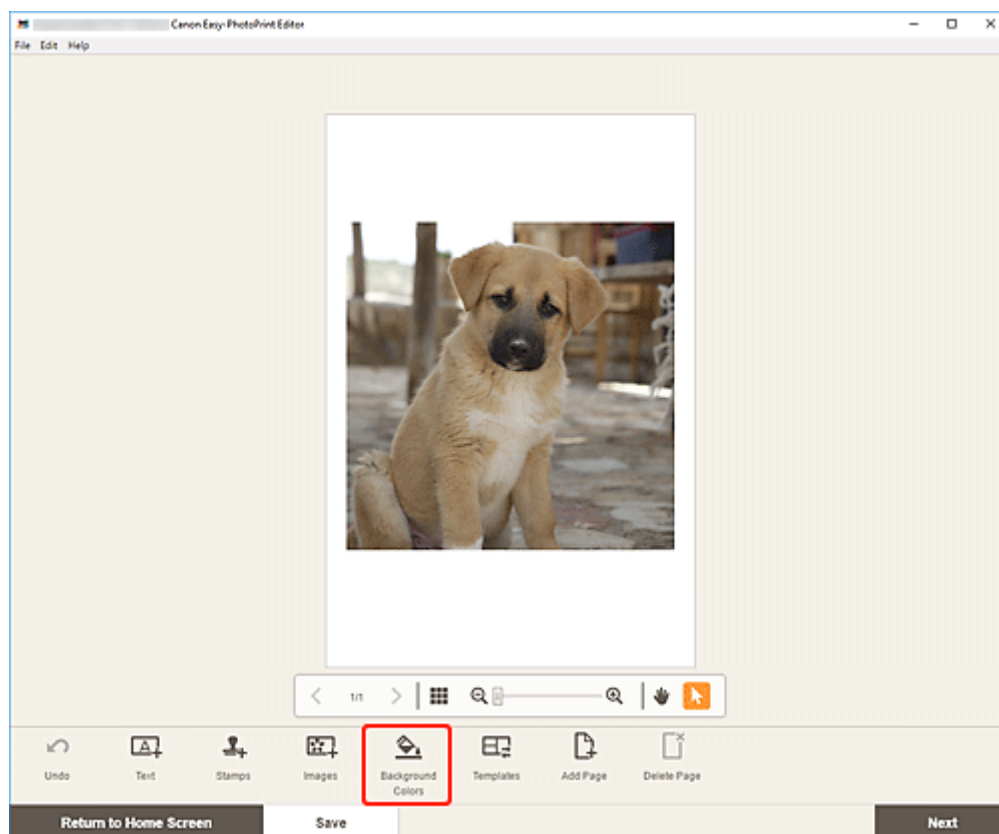

Na postranním panelu obrazovky pro úpravu položky se zobrazí paleta Barvy pozadí.

2. Na paletě Barvy pozadí vyberte požadovanou barvu.

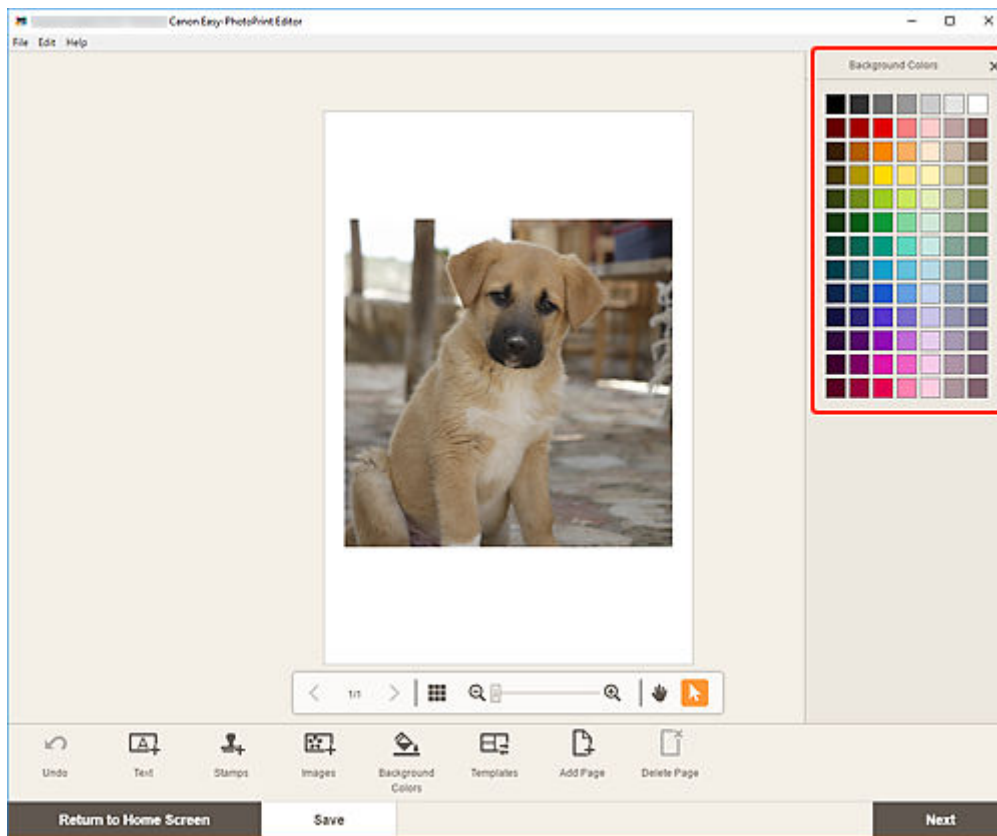

Položka se doplní o vybranou barvu pozadí.

Změna šablony

Na obrazovce pro úpravu položky můžete měnit šablonu položek.

»»» Důležité

- Pokud se rozhodnete změnit šablonu, veškeré úpravy provedené až do tohoto okamžiku budou zrušeny.

1. Na obrazovce pro úpravu položky klepněte na tlačítko **Šablony (Templates)**.

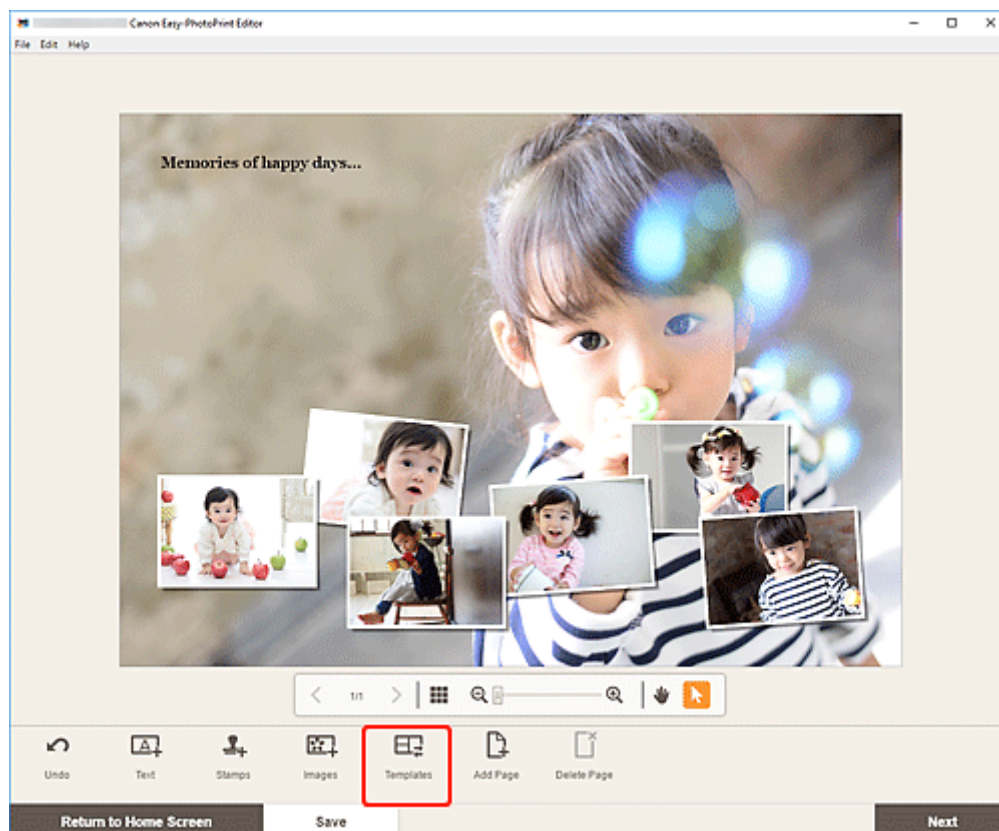

Otevře se [obrazovka Vybrat šablonu](#).

2. Vyberte šablonu, kterou chcete používat.

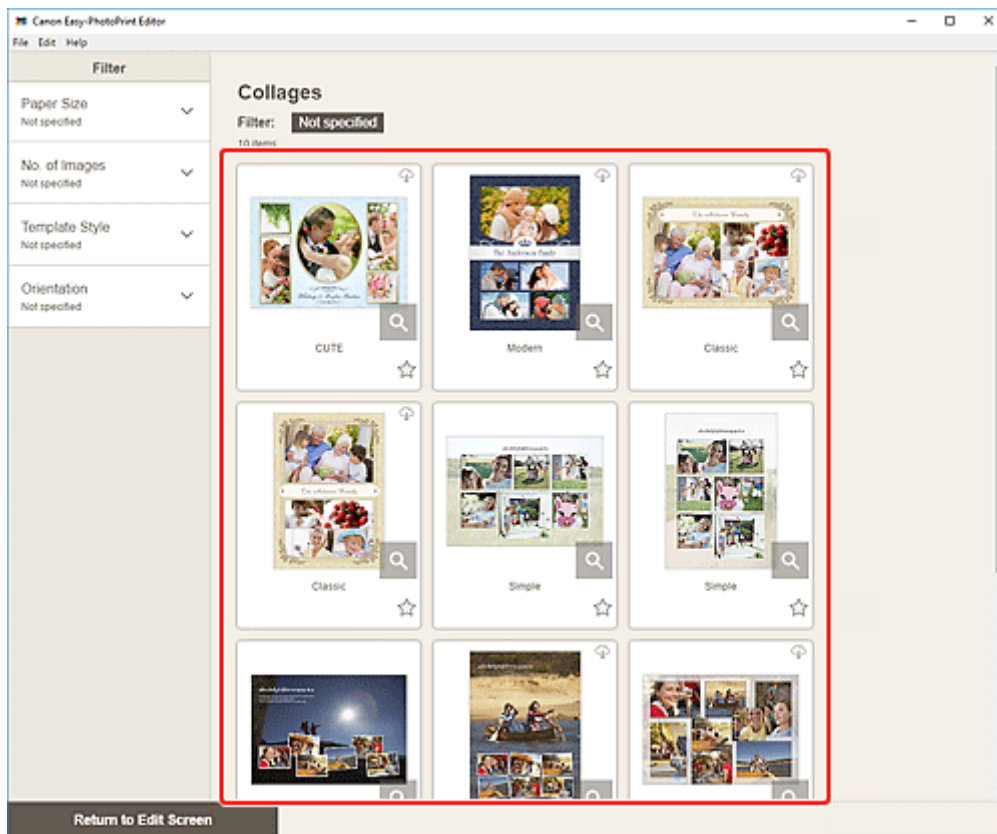

»»» Poznámka

- Seznam šablon můžete zúžit zvolením vhodných kritérií v oblasti **Filtr (Filter)**, tj. nastavením podmínek, jako je velikost papíru nebo počet použitých obrázků.

Otevře se [obrazovka Vybrat velikost papíru](#).

3. Vyberte velikost papíru a klepněte na tlačítko **Další (Next)**.

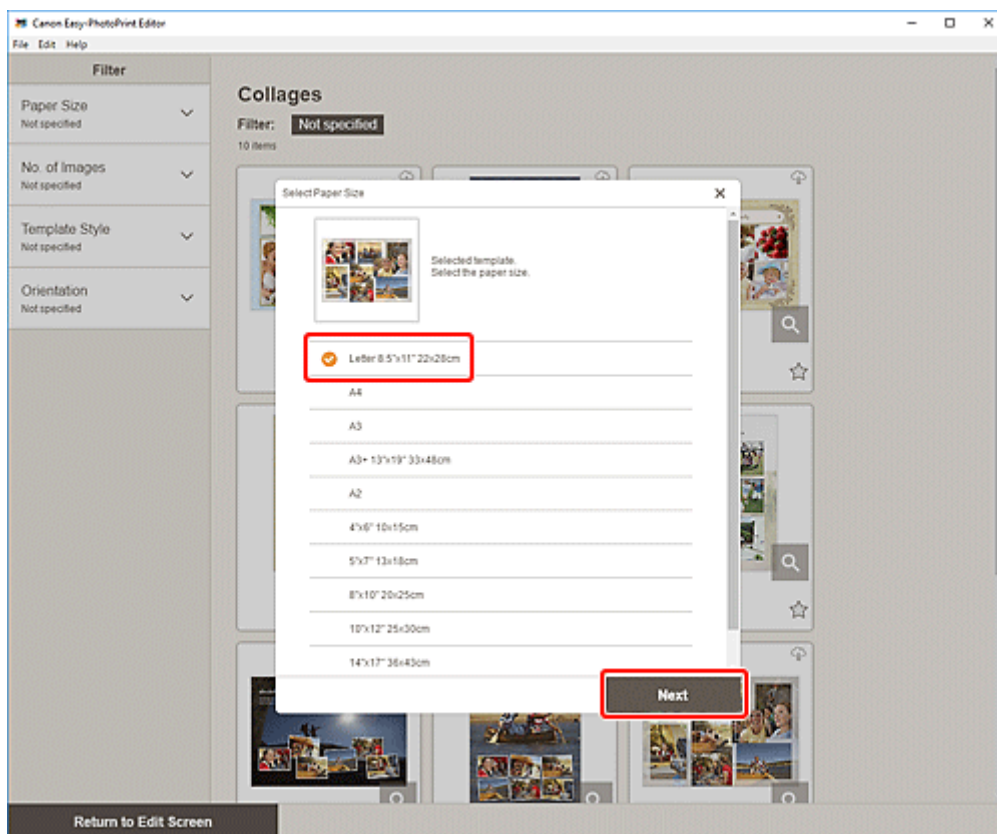

Otevře se obrazovka **Změnit šablonu (Change Template)**.

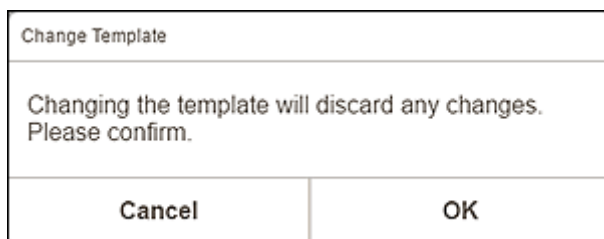

Klepnutím na tlačítko **OK** použijete vybranou šablonu a přejdete na [obrazovku pro úpravu položky](#).

»»» **Důležité**

- Pokud upravíte šablonu položky, která se skládá ze dvou nebo více stránek, druhá a následující stránky mohou být odstraněny.

Přidání, odstranění a přeuspořádání stránek

Na obrazovce pro úpravu položky můžete přidat stránky do položky nebo stránky duplikovat či odstranit. Stránky můžete také přeuspořádat.

➔ [Přidání/duplikace stránek](#)



➔ [Odstranění stránek](#)

➔ [Přeuspořádání stránek](#)

»»» Důležité

- Tato funkce není dostupná pro kalendáře a etikety disků.

»»» Poznámka

- Pokud budete chtít u položky zobrazit miniatury stránek, klepněte na obrazovce pro úpravu položky na ikonu  (Zobrazení seznamu miniatur).
- Náhled položky po jednotlivých stránkách zobrazíte klepnutím na ikonu  (Zobrazení jednoho obrázku) na obrazovce pro úpravu položky.

Přidání/duplikace stránek

Podle potřeby můžete přidat stránky s rozvržením shodným se stránkou zobrazenou v oblasti pro úpravu položky/stránek. V režimu zobrazení seznamu miniatur můžete také vybranou stránku duplikovat.

Se zobrazenou položkou v zobrazení jednoho obrázku:

1. Na obrazovce pro úpravu položky vyberte stránku a klepněte na tlačítko **Přidat stránku (Add Page)**.



Za vybranou stránku se přidá nová stránka.

Se zobrazenou položkou v zobrazení seznamu miniatur:

1. Na obrazovce pro úpravu položky vyberte stránku a klepněte na tlačítko **Přidat stránku (Add Page)** nebo **Duplikovat stránku (Duplicate Page)**.

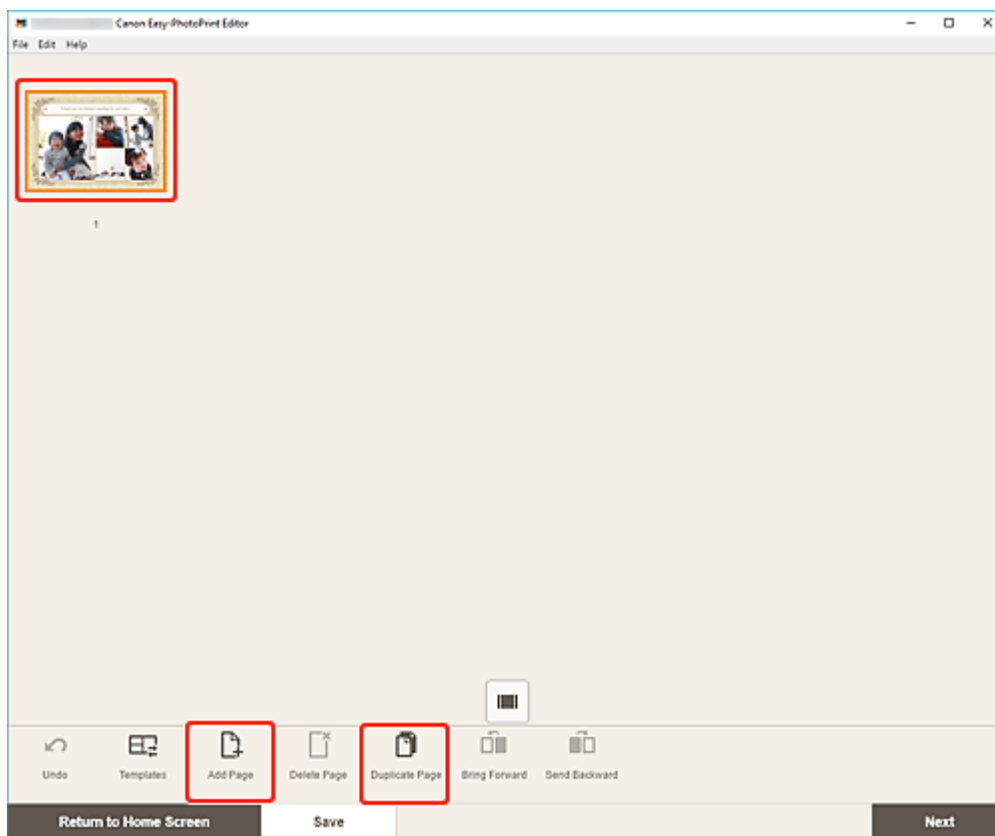

Za vybranou stránku se přidá nová nebo duplicitní stránka.

Odstranění stránek

Odstraňte nežádoucí stránky zobrazené v oblasti pro zobrazení položky/stránek.

»»» Poznámka

- Stránky lze odstranit, pouze pokud je k dispozici více stránek.

Se zobrazenou položkou v zobrazení jednoho obrázku:

1. Na obrazovce pro úpravu položky vyberte stránku a klepněte na tlačítko **Odstranit stránku (Delete Page)**.



Otevře se obrazovka **Odstranit stránku (Delete Page)**. Klepnutím na tlačítko **OK** odstraníte vybranou stránku.

Se zobrazenou položkou v zobrazení seznamu miniatur:

1. Na obrazovce pro úpravu položky vyberte stránku a klepněte na tlačítko **Odstranit stránku (Delete Page)**.

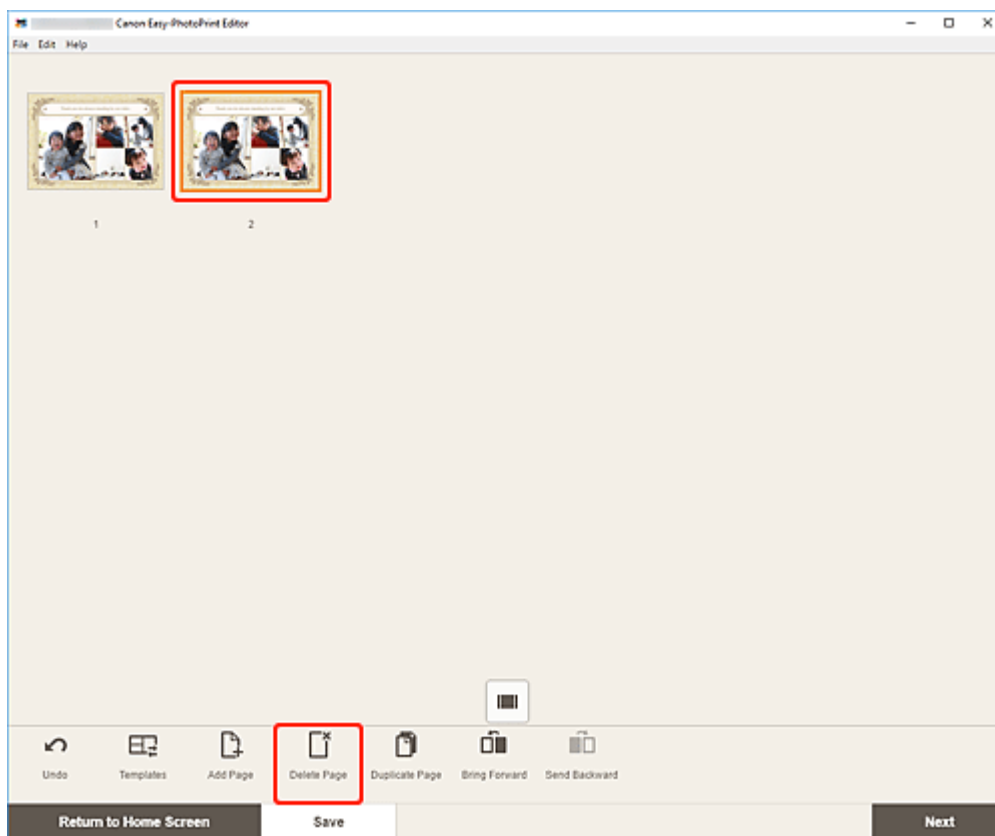

Otevře se obrazovka **Odstranit stránku (Delete Page)**. Klepnutím na tlačítko **OK** odstraníte vybranou stránku.

Přeuspořádání stránek

Pokud budete chtít změnit pořadí stránek, na obrazovce pro úpravu položky otevřete položku v zobrazení seznamu miniatur.

1. Na obrazovce pro úpravu položky vyberte stránku a klepněte na tlačítko **Přenést blíž (Bring Forward)** nebo **Přenést dál (Send Backward)**.

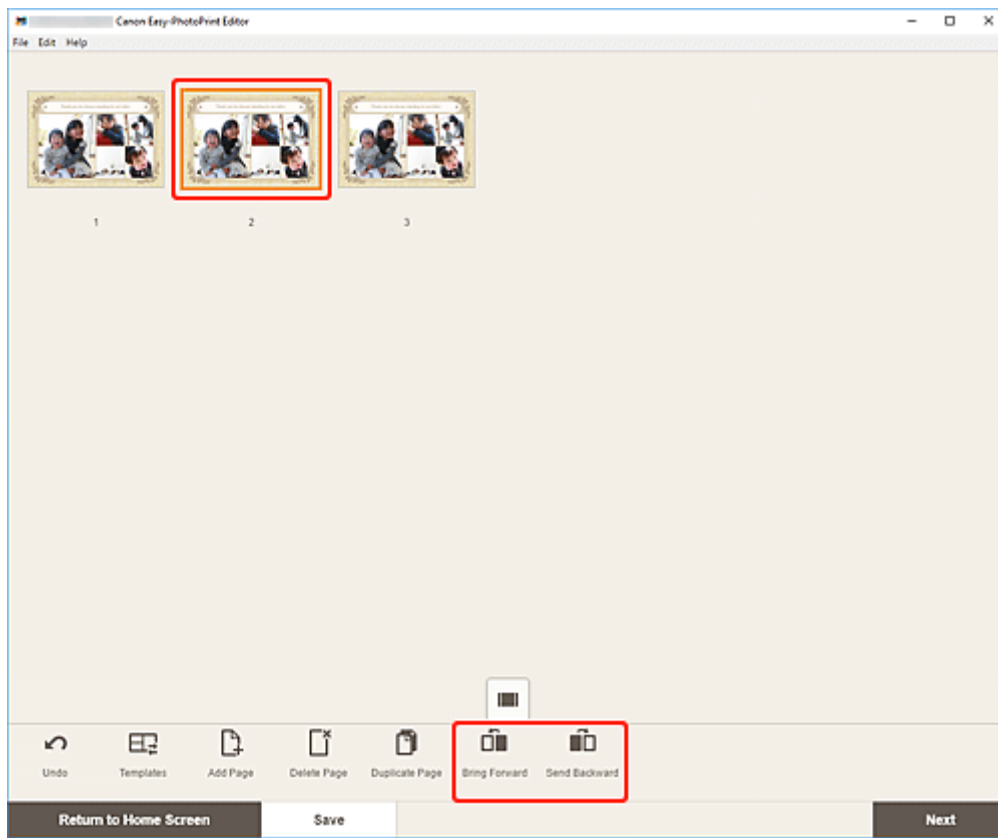

Okna aplikace Easy-PhotoPrint Editor

➤ Domovská obrazovka

- Obrazovka Nová
 - Obrazovka Podrobnosti o šabloně (vybráno)
- Obrazovka Vaše položky
 - Obrazovka Podrobnosti o položce
- Obrazovka Oblíbené
 - Obrazovka Podrobnosti o šabloně (oblíbené)

➤ Obrazovka Vybrat šablonu

- Obrazovka Podrobnosti o šabloně (Vybrat šablonu)
- Obrazovka Umístění pro import
 - Obrazovka Výběr dat (cloudová služba)

➤ Obrazovka Uživatelská velikost rámečku

➤ Obrazovka Vybrat velikost papíru

➤ Obrazovka Umístění fotografií

- Obrazovka Výběr fotografie (cloudová služba)

➤ Obrazovka pro úpravu položky

- Obrazovka Úprava položky (Zobrazení seznamu miniatur)
- Obrazovka Nastavení kalendáře
- Obrazovka Rozsah stránek (Etikety disku)
- Obrazovka Rozšířené nastavení (vizitky, nálepky a průkazové fotografie)

➤ Obrazovka Nastavení tisku (systém Windows)

➤ Obrazovka Nastavení tisku (systém macOS)

➤ Seznam velikostí papíru

Domovská obrazovka

Jedná se o domovskou obrazovku aplikace Easy-PhotoPrint Editor.

Zde si můžete vybrat položku, kterou chcete vytvořit, nebo si prohlédnout uložené/oblíbené položky, upozornění, doporučené šablony či další informace.

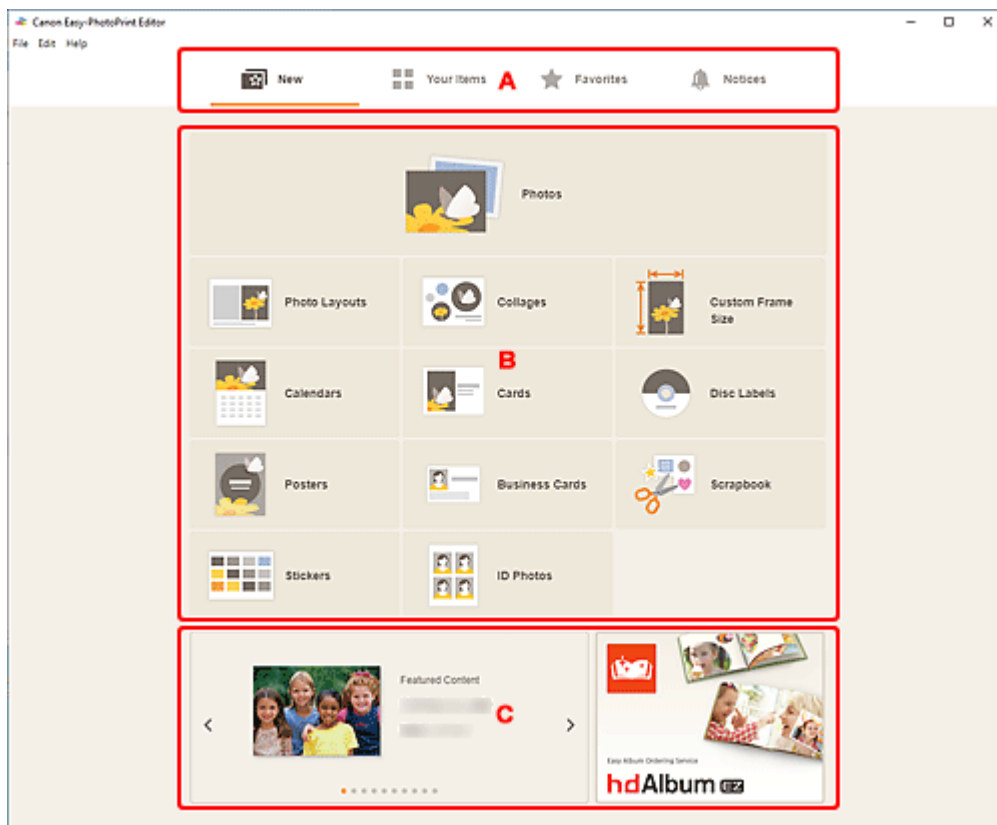

- ➔ [A: Oblast nabídky](#)
- ➔ [B: Oblast operací/zobrazení](#)
- ➔ [C: Vybrané šablony/doporučené aplikace](#)

A: Oblast nabídky

Obsahuje kategorie funkcí dostupných v aplikaci Easy-PhotoPrint Editor. Po klepnutí na nabídku se odpovídajícím způsobem změní obsah v oblasti operací/zobrazení.



Nová (New)

Klepnutím zde můžete vytvářet položky.

Po klepnutí se zobrazení přepne na [obrazovku Nová](#).



Vaše položky (Your Items)

Otevře seznam uložených položek. Po klepnutí zde můžete upravit položky, kopírovat je a mnohé další.

Po klepnutí se zobrazení přepne na [obrazovku Vaše položky](#).



Oblíbené (Favorites)

Obsahuje seznam šablon uložených jako oblíbené.

Klepnutím přejdete na [Obrazovka Oblíbené](#).



Oznámení (Notices)

Přehled upozornění na údržbu serveru.

Na nová oznámení vás upozorní ikona .

Klepnutím můžete přepnout na obrazovku **Oznámení (Notices)**.

B: Oblast operací/zobrazení

Zde můžete začít s tiskem fotografií nebo vytvářením nových položek.

Stejně tak můžete vytvářet položky z uložených položek nebo šablon uložených jako oblíbené.

Přístup budete mít také k oznámení a dalším informacím.

C: Vybrané šablony/doporučené aplikace

Ta budou viditelná pouze na [obrazovce Nová](#).

Zobrazení vybraných šablon a doporučených aplikací.

Obrazovka Nová

Vyberte položku, kterou chcete vytvořit, nebo si prohlédněte doporučené šablony.

V oblasti Nabídka na domovské obrazovce můžete klepnutím na možnost **Nová (New)** přejít na obrazovku **Nová (New)**.

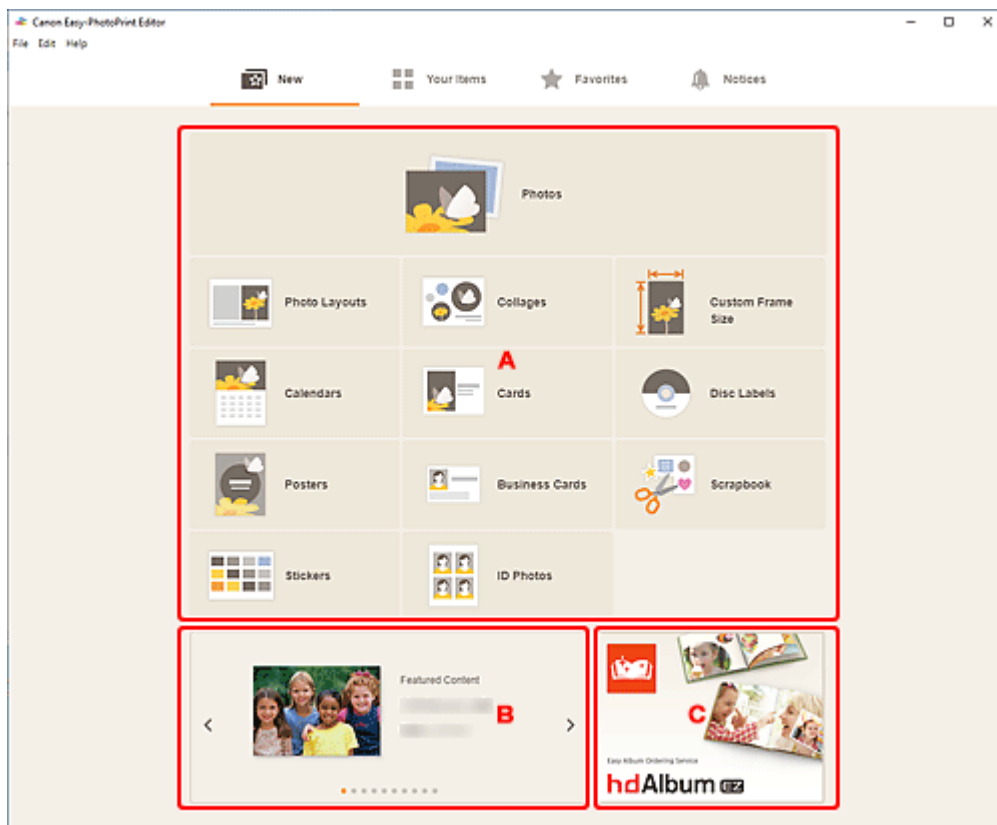

➔ [A: Tlačítka pro vytvoření nové položky](#)

➔ [B: Vybrané šablony](#)

➔ [C: Doporučené aplikace](#)

A: Tlačítka pro vytvoření nové položky

Zobrazí seznam typů položek, které je možné vytvořit.

Klepnutím na tlačítko **Fotografie (Photos)** přejdete na [obrazovku Umístění fotografií](#), ze které můžete začít tisknout fotografie.

Klepnutím na tlačítko **Uživatelská velikost rámečku (Custom Frame Size)** přepnete na obrazovku [Uživatelská velikost rámečku](#), kde můžete před tiskem zvolit vlastní velikost fotografie.

Klepnutím na libovolné tlačítko mimo tlačítka **Fotografie (Photos)** nebo **Uživatelská velikost rámečku (Custom Frame Size)** přejdete na obrazovku [Vybrat šablonu](#), na které můžete vytvářet nové položky.

B: Vybrané šablony

Přehled doporučených šablon.

Po připojení počítače k Internetu se zobrazí také doporučené šablony pro tematické činnosti a události.

Klepnutím na šablonu otevřete [Obrazovka Podrobnosti o šabloně \(vybráno\)](#), ze které můžete začít vytvářet položky nebo šablonu uložit jako oblíbenou.

 **(Zpět/Další)**

Klepnutím zobrazíte předchozí nebo následující šablonu.

C: Doporučené aplikace

Klepnutím na uvedený obrázek zobrazíte web, na kterém najdete bližší informace o aplikaci.

Poznámka

- V závislosti na vaší zemi nebo oblasti se stránka nemusí zobrazit.
- Pokud již uvedenou aplikaci používáte, tato aplikace se spustí.

Obrazovka Podrobnosti o šabloně (vybráno)

Podle potřeby můžete zobrazit náhled šablony a její typ a položku následně vytvořit.

Klepnutím na vybranou šablonu na obrazovce **Nová (New)** otevřete obrazovku **Podrobnosti o šabloně (Template Details)**.

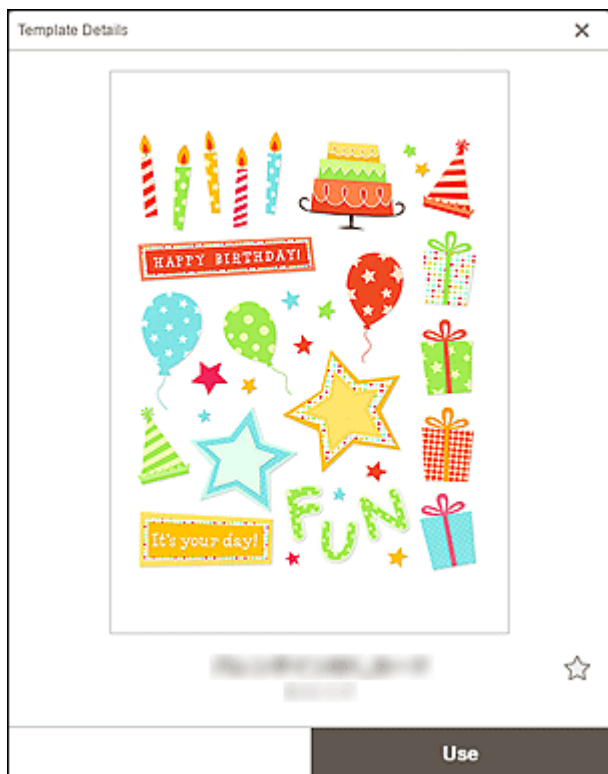

☆ ★ (Neoznačené/oblíbené)

Klepnutím na ikonu ☆ (Neoznačené) ji změňte na ★ (Oblíbené) a šablona se uloží mezi oblíbené. Uložené šablony můžete procházet na [obrazovce Oblíbené](#) a používat je při vytváření položek.

Ze seznamu oblíbených ji odstraníte klepnutím na ikonu ★ (Oblíbené). Ikona se tím změní zpět na ☆ (Neoznačené).

Použit (Use)

Můžete začít s vytvářením položky.

Klepnutím otevřete [obrazovku Vybrat velikost papíru](#).

Obrazovka Vaše položky

Otevře seznam uložených položek.

Položky můžete upravit nebo je zkopírovat a poté upravit.

V oblasti Nabídka na domovské obrazovce můžete klepnutím na možnost **Vaše položky (Your Items)** přejít na obrazovku **Vaše položky (Your Items)**.

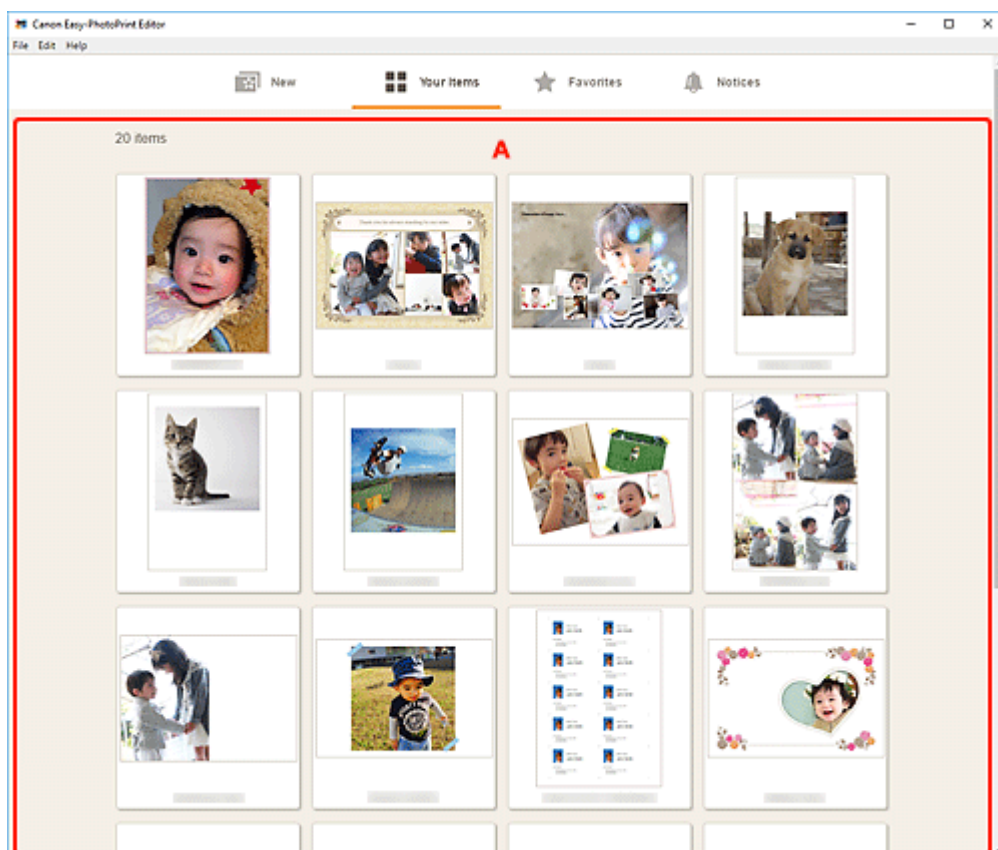

A: Oblast Seznam položek

Otevře seznam uložených položek.

Klepnutím na položku ji zobrazíte na [obrazovce Podrobnosti o položce](#).

Obrazovka Podrobnosti o položce

Podle potřeby můžete zobrazit náhled uložené položky a poté ji upravit, nejprve ji zkopírovat a poté upravit atd.

Klepnutím na položku na obrazovce **Vaše položky (Your Items)** otevřete obrazovku **Podrobnosti o položce (Item Details)**.



(Odstranit)

Klepnutím otevřete obrazovku **Odstranit položku (Delete Item)**.

Delete Item	
Delete selected item. Please confirm.	
Cancel	OK

Klepnutím na tlačítko **OK** položku odstraníte.

Kopírovat a upravit (Copy and Edit)

Podle potřeby můžete uloženou položku zkopírovat a upravit.

Klepnutím přejdete na [obrazovku pro úpravu položky](#).

Upravit (Edit)

Uloženou položku můžete upravit.

Klepnutím přejdete na [obrazovku pro úpravu položky](#).

Obrazovka Oblíbené

Obsahuje seznam šablon uložených jako oblíbené.

Podle potřeby můžete začít s vytvářením položek nebo odebrat šablony ze seznamu oblíbených.

V oblasti Nabídka na domovské obrazovce můžete klepnutím na možnost **Oblíbené (Favorites)** přejít na obrazovku **Oblíbené (Favorites)**.

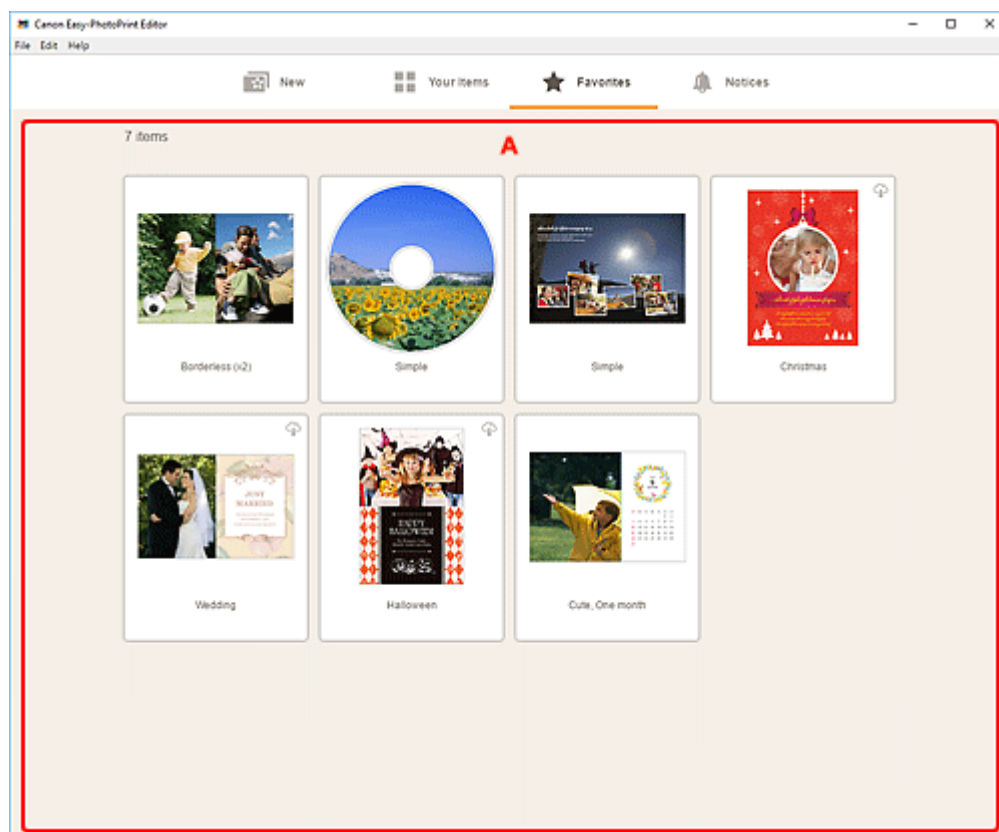

A: Oblast Seznam oblíbených

Obsahuje seznam šablon uložených jako oblíbené.

Klepnutím na šablonu otevřete [obrazovku Podrobnosti o šabloně \(oblíbené\)](#).

Obrazovka Podrobnosti o šabloně (oblíbené)

Podle potřeby můžete zobrazit náhled šablon uložených jako oblíbené, vytvářet položky nebo odebrat šablony ze seznamu oblíbených.

Klepnutím na šablonu na obrazovce **Oblíbené (Favorites)** otevřete obrazovku **Podrobnosti o šabloně (Template Details)**.



Odebrat z Oblíbené (Remove from Favorites)

Klepnutím otevřete obrazovku **Odebrat z Oblíbené (Remove from Favorites)**.



Klepnutím na tlačítko **OK** odstraní šablonu ze seznamu oblíbených.

Použit (Use)

Můžete začít s vytvářením položky.

Klepnutím otevřete [obrazovku Vybrat velikost papíru](#).

Obrazovka Vybrat šablonu

Otevře seznam šablon pro položky. V případě plakátů můžete zvolit také položky exportované z aplikace PosterArtist.

Jedním z následujících způsobů se přepnete na obrazovku Vybrat šablonu.

- Na domovské obrazovce vyberte typ položky.
- Na obrazovce pro úpravu položky klepněte na tlačítko **Šablony (Templates)**.

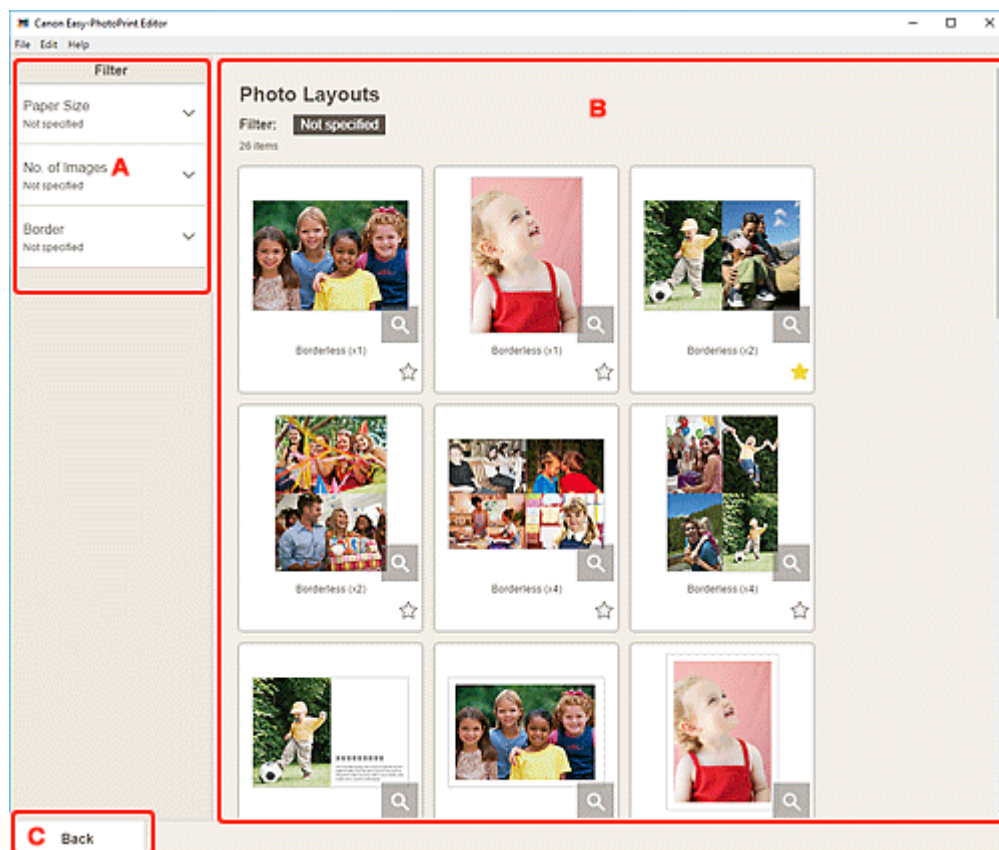

➔ [A: Filtr](#)

➔ [B: Oblast šablony](#)

➔ [C: Zpět / Zpět na obrazovku úprav](#)

A: Filtr (Filter)

Zvolením vhodných kritérií můžete seznam šablon zúžit.

Klepněte na tlačítko  (šipka dolů) u jednotlivých kritérií a postupně vytvořte filtr, který chcete použít. Vyfiltrované šablony se zobrazí v oblasti Šablony.

➤➤➤ Poznámka

- Dostupné filtry se liší v závislosti na položce.

B: Oblast šablony

Otevře seznam šablon. Vyberte šablonu, nebo šablony uložte jako oblíbené.

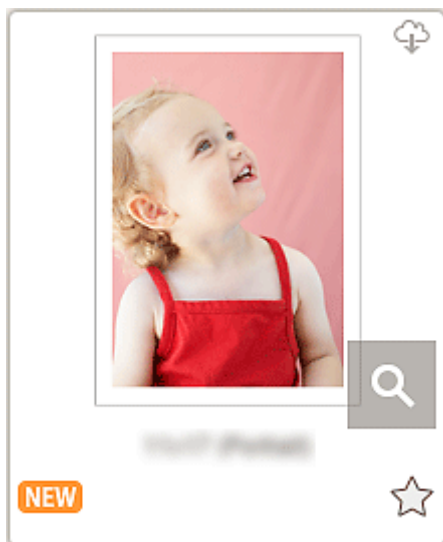

Miniatury

Zobrazení miniatur šablon.

Klepnutím otevřete [obrazovku Vybrat velikost papíru](#).



(Ke stažení)

Označení šablony, kterou můžete stáhnout z Internetu.



(Podrobnosti)

Otevření [obrazovky Podrobnosti o šabloně \(vybrat šablonu\)](#).







(Nový)

Označení nové šablony.



(Neoznačené/oblíbené)

Klepnutím na ikonu  (Neoznačené) ji změňte na  (Oblíbené) a šablona se uloží mezi oblíbené. Uložené šablony můžete procházet na [obrazovce Oblíbené](#) a používat je při vytváření položek.

Ze seznamu oblíbených ji odstraní klepnutím na ikonu  (Oblíbené). Ikona se tím změní zpět na  (Neoznačené).



Seznam kompatibilních tiskáren (List of Compatible Printers)

Zobrazí seznam modelů, které podporují odpovídající položku.

Etikety disků a průkazové fotografie můžete tisknout pouze u podporovaných modelů. Před vytvořením položky zkontrolujte tiskárnu.

»»» Poznámka

- Tato možnost se zobrazí se pouze v případě etiket disku a průkazových fotografií.

Importovat z PosterArtist (Import from PosterArtist)

Zobrazí se [obrazovka Umístění pro import](#), na které můžete vybrat položku exportovanou z aplikace PosterArtist.

»» Poznámka

- Tato možnost se zobrazí pouze v případě plakátů.

C: Zpět (Back) / Zpět na obrazovku úprav (Return to Edit Screen)

Návrat na předchozí obrazovku.

Obrazovka Podrobnosti o šabloně (Vybrat šablonu)

Podle potřeby můžete zobrazit náhled šablony a její typ a poté ji uložit jako oblíbenou.



Klepnutím na ikonu (Podrobnosti) na obrazovce Vybrat šablonu otevřete obrazovku **Podrobnosti o šabloně (Template Details)**.

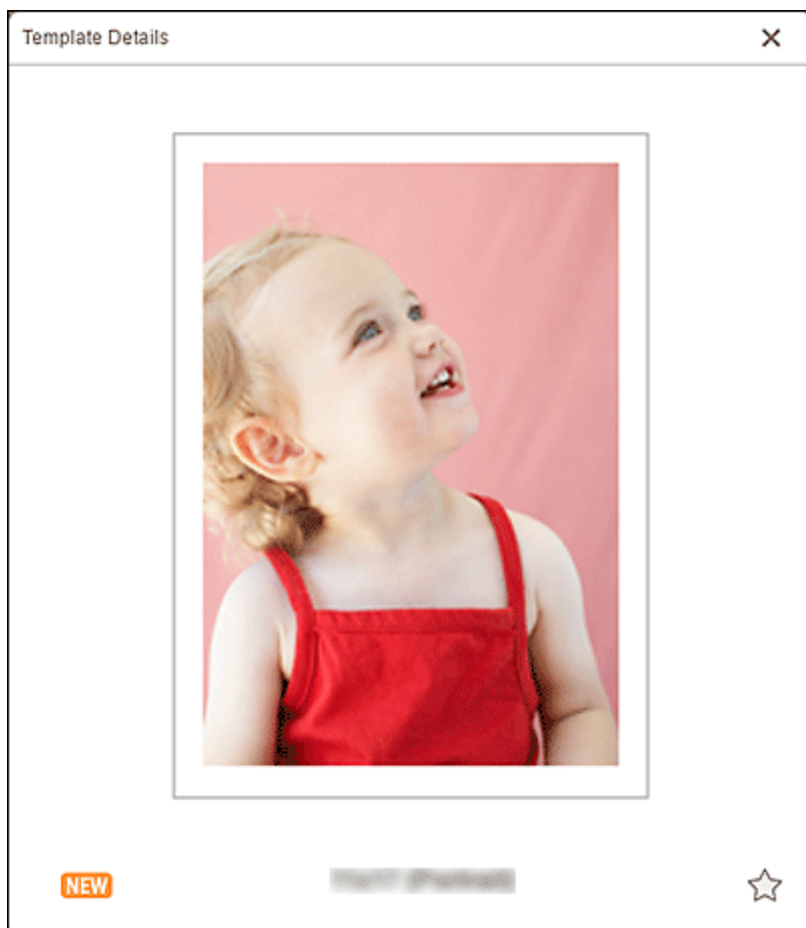

☆ ★ (Neoznačené/oblíbené)

Klepnutím na ikonu ☆ (Neoznačené) ji změňte na ★ (Oblíbené) a šablona se uloží mezi oblíbené. Uložené šablony můžete procházet na [obrazovce Oblíbené](#) a používat je při vytváření položek.

Ze seznamu oblíbených ji odstraníte klepnutím na ikonu ★ (Oblíbené). Ikona se tím změní zpět na ☆ (Neoznačené).

Obrazovka Umístění pro import

Vyberte zdroj importu pro export dat z aplikace PosterArtist.

Klepnutím na ikonu **Importovat z PosterArtist (Import from PosterArtist)** na obrazovce Vybrat šablonu přepnete na obrazovku **Umístění pro import (Import Locations)**.

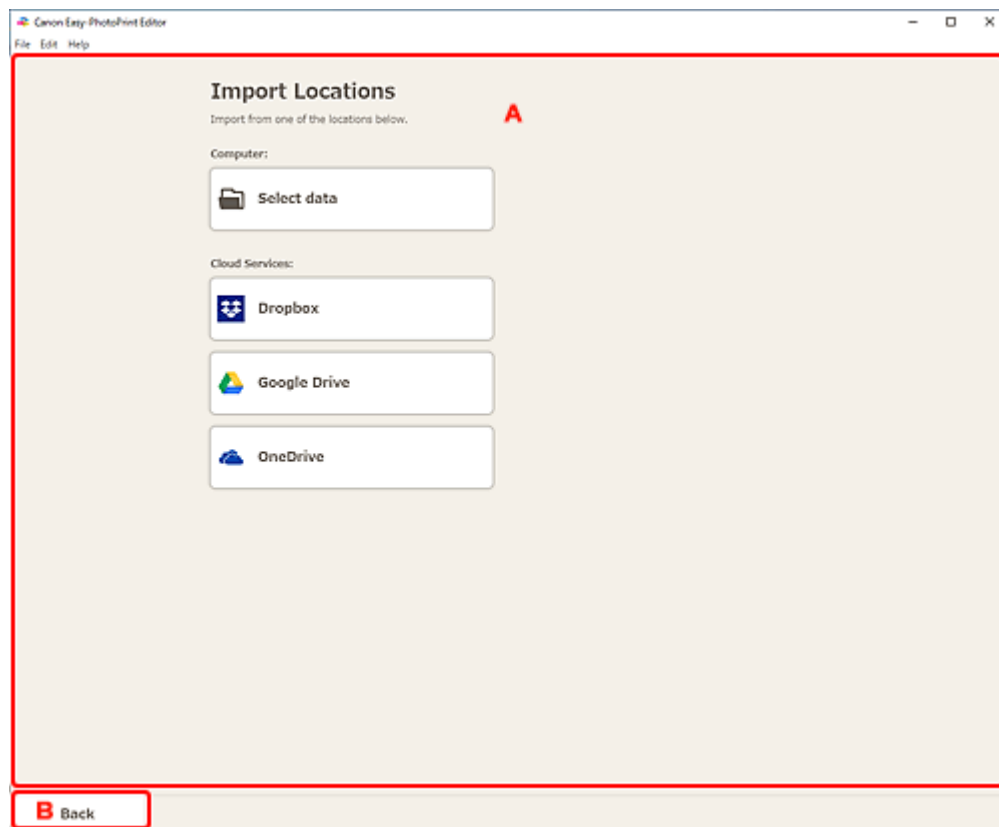

➔ [A: Oblast Umístění pro import](#)

➔ [B: Zpět](#)

A: Oblast Umístění pro import (Import Locations)

Vyberte zdroj importu pro data aplikace PosterArtist, které chcete vytisknout nebo upravit.

Počítač (Computer)

Klepnutím na tlačítko **Vybrat data (Select data)** otevřete obrazovku **Výběr dat (Select Data)**.

Vyberte data, které chcete použít, a klepněte na tlačítko **Otevřít (Open)**.

Cloudové služby (Cloud Services)

Klepnutím na cloudovou službu spustíte webový prohlížeč a otevřete obrazovku pro přihlášení ke cloudové službě.

Po připojení ke cloudové službě se otevře [obrazovka Výběr dat \(cloudová služba\)](#).

»»» Poznámka

- V systému Windows 7 nejsou cloudové služby k dispozici.
- Uvedené cloudové služby se liší v závislosti na zemi nebo oblasti.

- K používání cloudových služeb je vyžadováno připojení k Internetu. Budou účtovány poplatky za připojení k Internetu.
- Pokud plánujete používat cloudovou službu, je nutné se nejprve odpovídajícím způsobem připravit, např. vytvořit si účet.
- Jakmile se budete chtít z cloudové služby odpojit, klepněte v nabídce **Nápověda (Help)** domovské obrazovky na tlačítko **Cloudové služby (Cloud Services) > Odpojit (Disconnect)**. Klepnutím na tlačítko **OK** na obrazovce **Odpojit (Disconnect)** se odpojíte od všech cloudových služeb.
- Pokud se budete chtít připojit ke cloudové službě pod jiným účtem, odpojte se a znovu se připojte.

B: Zpět (Back)

Návrat na předchozí obrazovku.

Obrazovka Výběr dat (cloudová služba)

Vyberte data položky, které chcete vytisknout.

Pokud chcete otevřít obrazovku Výběr dat, vyberte na obrazovce **Umístění pro import (Import Locations)** cloudovou službu a připojte se k ní.

»»» Poznámka

- Cloudovou službu ověřte podle pokynů na obrazovce.

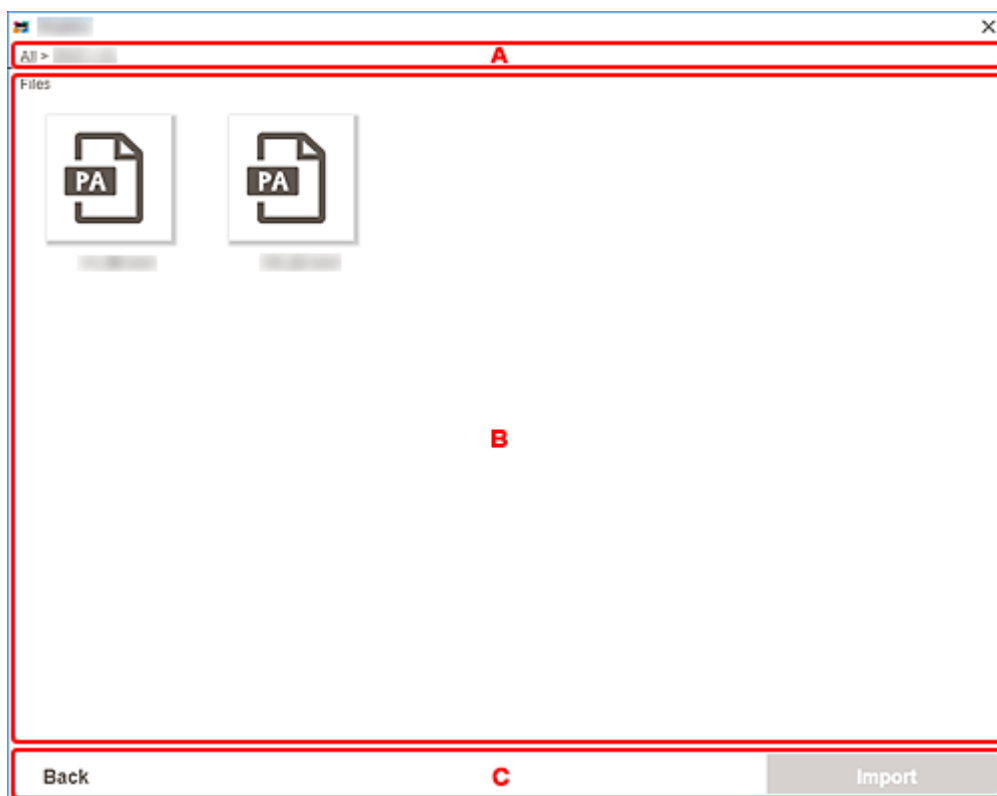

➔ [A: Oblast navigace](#)

➔ [B: Oblast pro data o položce](#)

➔ [C: Zpět / Import](#)

A: Oblast navigace

Umožňuje zobrazit hierarchii složky.

B: Oblast pro data o položce

Vyberte data položky, které chcete vytisknout.

Pokud máte nějaké složky, klepněte na jednu z nich a na nově otevřené obrazovce vyberte požadované data o položce.

»»» Poznámka

- U vybraného data položky se zobrazí  (značka zaškrtnutí).

C: Zpět (Back) / Import

Zpět (Back)

Návrat na obrazovku **Umístění pro import (Import Locations)**.

Import

Otevře se [obrazovka pro úpravu položky](#).

Obrazovka Uživatelská velikost rámečku

Určete velikost fotografií, které chcete vytisknout.

Jednou z následujících operací přepněte na obrazovku **Uživatelská velikost rámečku (Custom Frame Size)**.

- Na obrazovce Domů klepněte na tlačítko **Uživatelská velikost rámečku (Custom Frame Size)**
- Při úpravě uživatelské velikosti rámečku na obrazovce pro úpravu položky klepněte na tlačítko **Rozšířené... (Advanced...)**

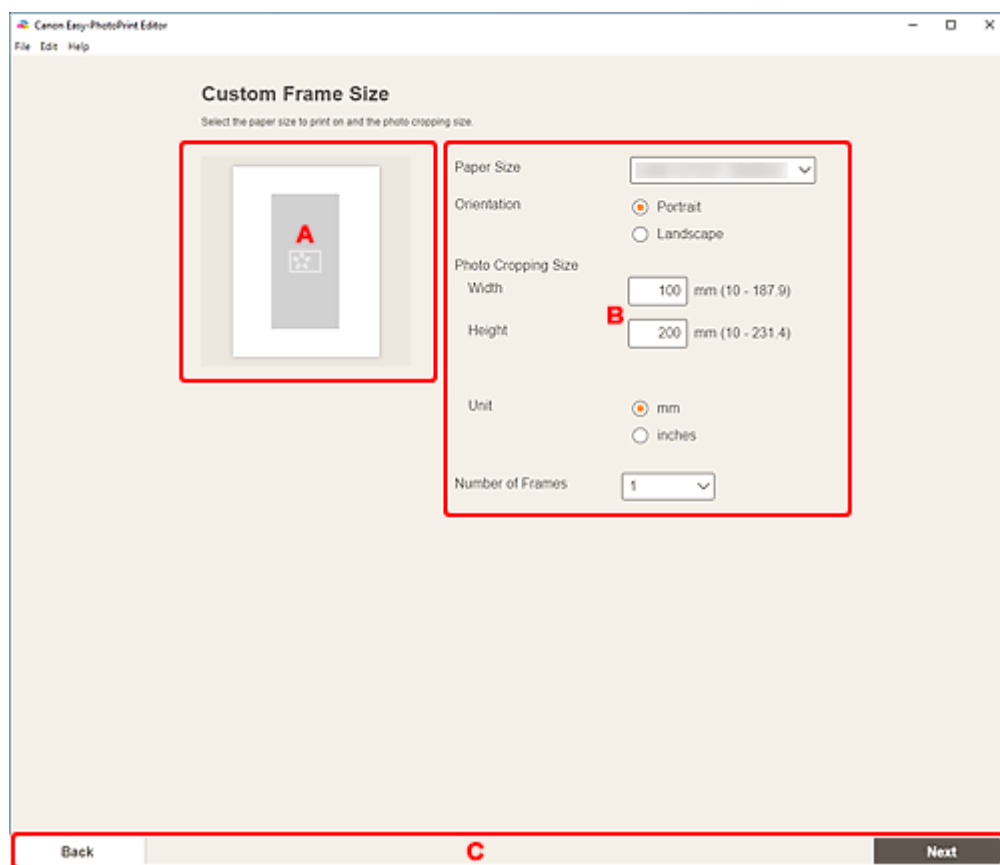

➔ [A: Oblast náhledu](#)

➔ [B: Oblast nastavení](#)

➔ [C: Oblast přepnutí obrazovky](#)

A: Oblast náhledu

Zkontrolujte obrázek určený k tisku.

B: Oblast nastavení

Určete velikost papíru, velikost fotografie a další nastavení.

Velikost papíru (Paper Size)

Vyberte požadovanou velikost papíru.

Orientace (Orientation)

Vyberte možnost **Na výšku (Portrait)** nebo **Na šířku (Landscape)**.

Velikost oříznutí fotografie (Photo Cropping Size)

Šířka (Width)/Výška (Height)

Určete hodnoty **Šířka (Width)** a **Výška (Height)** fotografií, které chcete vytisknout.

»»» Poznámka

- Pokud se fotografie na papír nevejdou, zobrazí se . Upravte hodnotu **Šířka (Width)** nebo **Výška (Height)**.

Jednotka (Unit)

Vyberte možnost **mm** nebo **palce (inches)**.

Počet rámečků (Number of Frames)

Určete počet fotografií, které chcete umístit na papír.

»»» Poznámka

- Pokud se fotografie na papír nevejdou, zobrazí se chybová zpráva a tisk nebude možný. Upravte vhodně hodnotu **Šířka (Width)** nebo **Výška (Height)** v nabídce **Velikost oříznutí fotografie (Photo Cropping Size)**, případně upravte **Počet rámečků (Number of Frames)**.

C: Oblast přepnutí obrazovky

Zpět (Back)

Návrat na předchozí obrazovku.

Další (Next)

Otevře se [obrazovka Umístění fotografií](#) nebo [obrazovka pro úpravu položky](#).

Obrazovka Vybrat velikost papíru

Vyberte velikosti papíru, která chcete u své položky použít.

Klepnutím na miniaturu šablony na obrazovce Vybrat šablonu otevřete obrazovku **Vybrat velikost papíru (Select Paper Size)**.

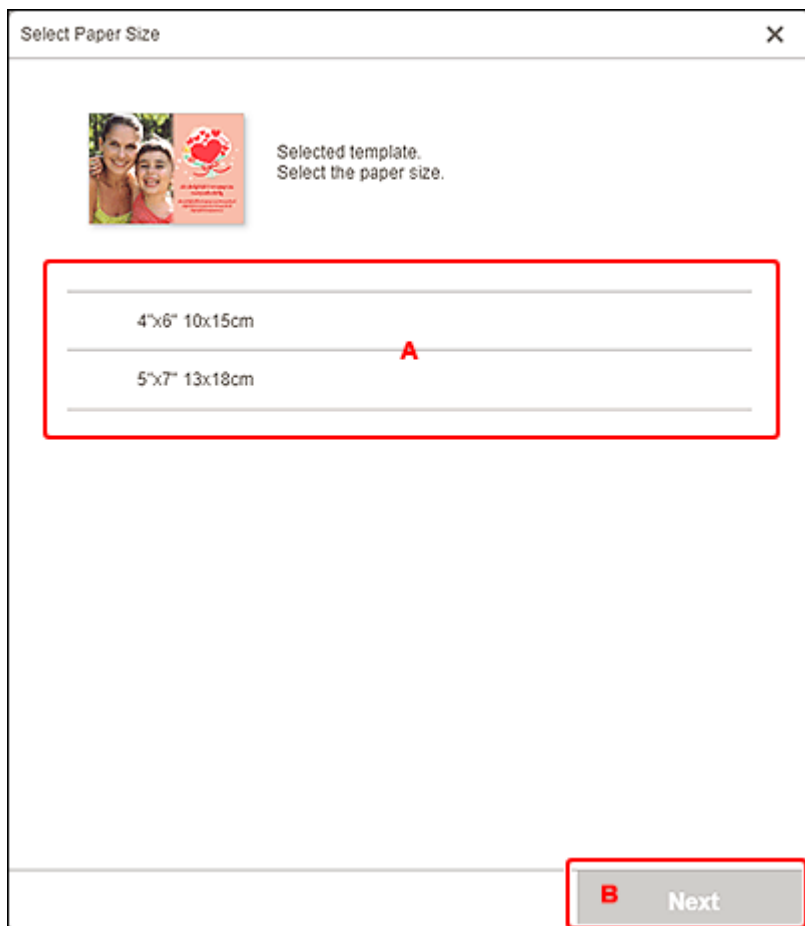

➔ [A: Oblast nastavení papíru](#)

➔ [B: Další](#)

A: Oblast nastavení papíru

Vyberte velikost papíru. Klepnutím označte pole u velikosti papíru, kterou chcete použít.

»»» Poznámka

- Dostupné velikosti papíru se liší v závislosti na šabloně.
- Fotografie můžete také tisknout zvětšené nebo zmenšené na šířku role papíru. V systému Windows je stejné nastavení možné na obrazovce Nastavení tisku v nabídce [B: Oblast nastavení tisku](#).

B: Další (Next)

Při vytváření nové položky:

Otevře se [obrazovka Umístění fotografií](#) nebo [obrazovka pro úpravu položky](#).

Při změně šablony a velikosti papíru během úpravy položky:

Otevře se obrazovka **Změnit šablonu (Change Template)**.

Change Template	
Changing the template will discard any changes. Please confirm.	
Cancel	OK

Klepnutím na tlačítko **OK** zrušte úpravy provedené až do tohoto okamžiku a přejděte na [obrazovku pro úpravu položky](#).

Obrazovka Umístění fotografií

Vyberte zdroj pro import fotografií, které chcete vytisknout nebo použít v rámci položky.

Jednou z následujících operací přepněte na obrazovku **Umístění fotografií (Photo Locations)**.

- Na obrazovce **Nová (New)** klepněte na tlačítko **Fotografie (Photos)**
- Při vytváření nové položky klepněte na tlačítko **Další (Next)** na obrazovce **Vybrat velikost papíru (Select Paper Size)**.
- Na obrazovce pro úpravu položky klepněte na tlačítko **Obrázky (Images)** nebo **Vyberte obrázek (Select Image)**.

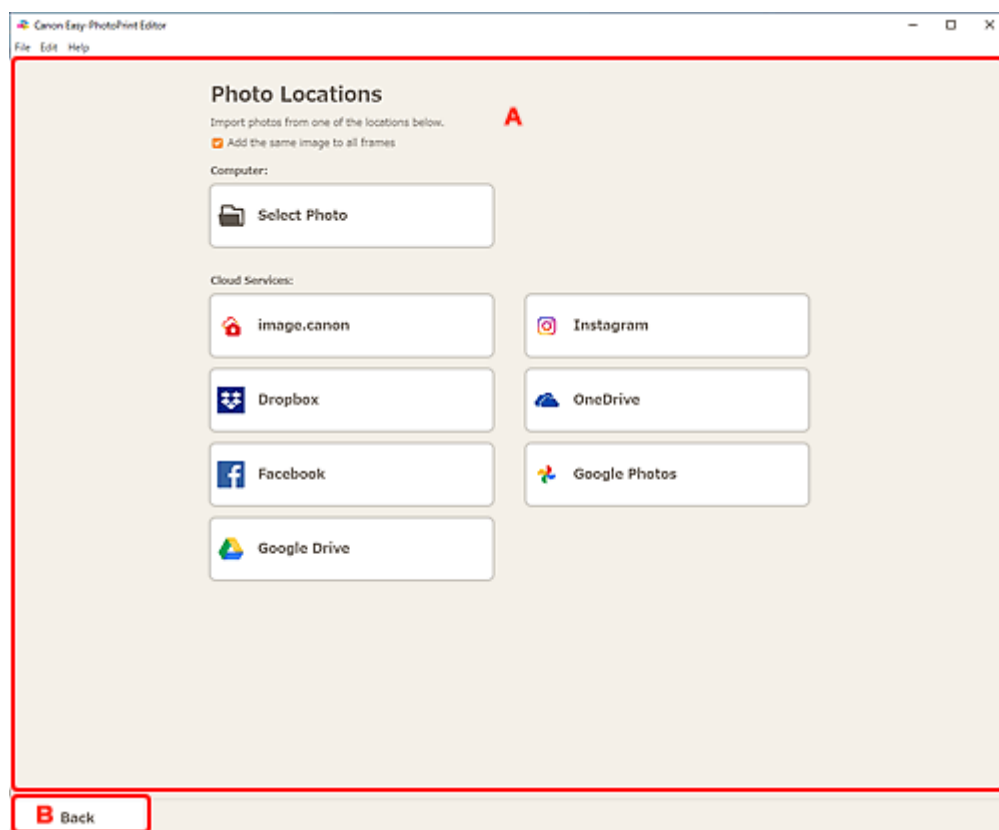

➔ [A: Oblast Umístění fotografií](#)

➔ [B: Zpět](#)

A: Oblast Umístění fotografií (Photo Locations)

Vyberte zdroj pro import fotografií, které chcete použít.

Přidat stejný obrázek na všechny rámce (Add the same image to all frames)/Použít stejný obrázek ve všech výchozích rámcích. (Use the same image in all the default frames.)

Můžete nastavit použití téhož obrázku ve všech rámečcích rozvržení obrázku na stránce.

Toto pole označte, pokud chcete vložit více kopií stejného obrázku, jako například při vytváření průkazové fotografie.

»»» Poznámka

- Tato možnost se zobrazí při importování fotografií během vytváření nové vizitky, nálepky nebo průkazové fotografie, stejně jako při výběru rámce rozvržení obrázku v šabloně na obrazovce pro úpravu položky a klepnutí na možnost **Vyberte obrázek (Select Image)**.

Počítač (Computer)

Klepnutím na tlačítko **Vybrat fotografii (Select Photo)** otevřete obrazovku **Vybrat fotografii (Select Photo)**.

Vyberte fotografie, které chcete použít, a klepněte na tlačítko **Otevřít (Open)**.

Cloudové služby (Cloud Services)

Klepnutím na cloudovou službu spustíte webový prohlížeč a otevřete obrazovku pro přihlášení ke cloudové službě.

Po připojení ke cloudové službě se otevře obrazovka Výběr fotografie (cloudová služba).

»»» Poznámka

- V systému Windows 7 nejsou cloudové služby k dispozici.
- Uvedené cloudové služby se liší v závislosti na zemi nebo oblasti.
- K používání cloudových služeb je vyžadováno připojení k Internetu. Budou účtovány poplatky za připojení k Internetu.
- Pokud plánujete používat cloudovou službu, je nutné se nejprve odpovídajícím způsobem připravit, např. vytvořit si účet.
- Jakmile se budete chtít z cloudové služby odpojit, klepněte v nabídce **Nápověda (Help)** domovské obrazovky na tlačítko **Cloudové služby (Cloud Services) > Odpojit (Disconnect)**. Klepnutím na tlačítko **OK** na obrazovce **Odpojit (Disconnect)** se odpojíte od všech cloudových služeb.
- Pokud se budete chtít připojit ke cloudové službě pod jiným účtem, odpojte se a znovu se připojte.

B: Zpět (Back)

Návrat na předchozí obrazovku.

Obrazovka pro úpravu položky

Do rámečků rozvržení obrázku můžete importovat fotografie nebo přidávat razítka a textová pole.

Jedním z následujících způsobů se přepnete na obrazovku pro úpravu položky.

- Během vytváření nové položky vyberte na obrazovce **Umístění fotografií (Photo Locations)** fotografii, kterou chcete použít.
- Obrazovku **Vaše položky (Your Items)** můžete otevřít klepnutím na miniaturu uložené položky a následným klepnutím na tlačítko **Upravit (Edit)** nebo **Kopírovat a upravit (Copy and Edit)** na otevřené obrazovce

►► Poznámka

- Dostupné funkce pro úpravy se liší v závislosti na položce.

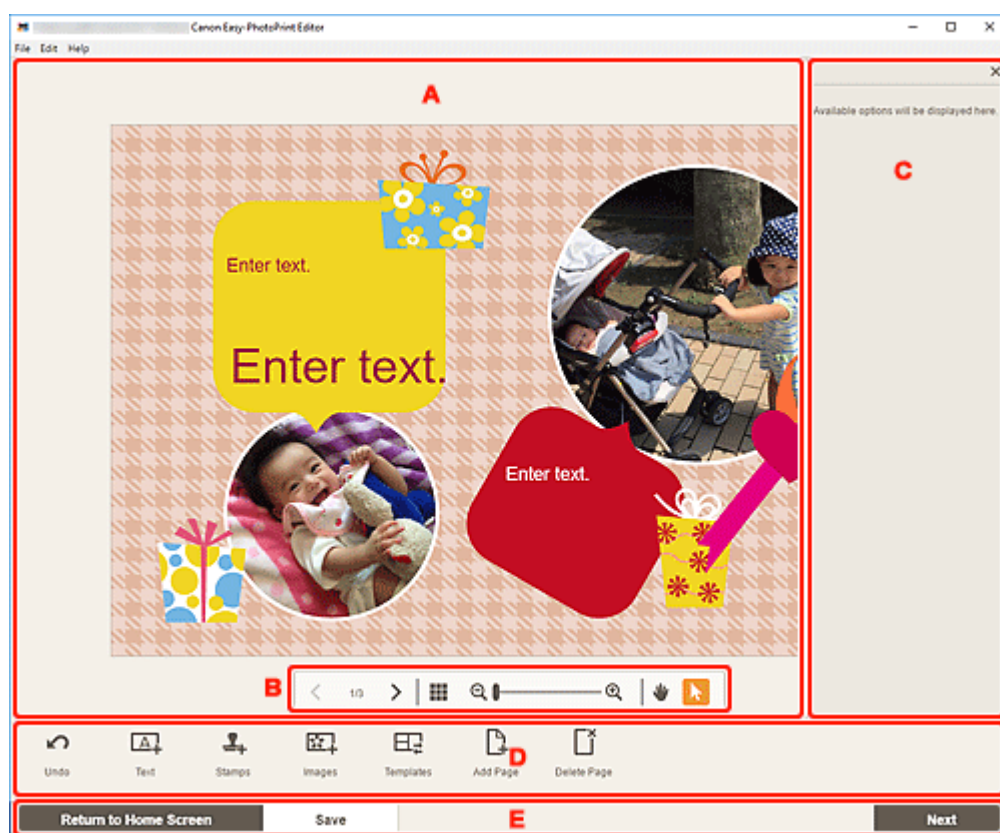

- ➔ [A: Oblast Upravit položku](#)
- ➔ [B: Oblast Nástroje pro zobrazení](#)
- ➔ [C: Boční panel](#)
- ➔ [D: Oblast Nástroje pro úpravu](#)
- ➔ [E: Oblast přepnutí obrazovky/Uložit](#)

A: Oblast Upravit položku

Zobrazí náhled položky.

Zadejte text nebo upravte orientaci a polohu obrázků.

B: Oblast Nástroje pro zobrazení



(Předchozí stránka / Další stránka)

Přepnutí zobrazené stránky, pokud položka obsahuje více stránek.



(Zobrazení seznamu miniatur)

Klepnutím přepnete na [obrazovku pro úpravu položky \(zobrazení seznamu miniatur\)](#).

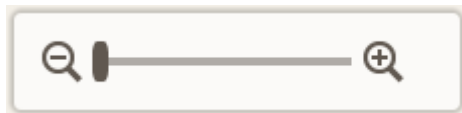

(Přiblížit/Oddálit)

Klepnutím na tlačítko (Oddálit) nebo (Přiblížit) zmenšíte nebo zvětšíte velikost zobrazení. Přesunutím jezdce můžete libovolně měnit velikost zobrazení.



(Nástroj Ruka)

Položkou pohybuje, dokud se nezobrazí požadovaná oblast (např. v případě, že je položka příliš velká a nevejde se na obrazovku).



(Nástroj pro výběr objektu)

Výběr obrázku, textu nebo razítka.

C: Boční panel

V oblasti Nástroje pro úpravu vyberte možnost (Text), (Razítka (Stamps)), (Barvy pozadí (Background Colors)), (Rámec (Frames)), nebo (Kreativní filtry (Creative Filters)) a otevřete tak požadované nastavení nebo seznam.

D: Oblast Nástroje pro úpravu

»»» Poznámka

- Dostupné možnosti se liší v závislosti na položce.
- Uvedený obsah závisí na tom, jestli vyberete obrázek nebo text.



Zpět (Undo)

Vrátí poslední operaci.

Každým klepnutím obnovíte předchozí stav.



Text

Přidání textových polí.

Vyberte některou z možností **Svisle (Vertical)**, **Vodorovně (Horizontal)**, **Oblouk nahoru (Arch Up)** nebo **Oblouk dolů (Arch Down)**.

Po zadání textu se na bočním panelu obrazovky pro úpravu položky se zobrazí paleta Text.

➔ [Přidání textu](#)

➔ [Přidání/úprava textových polí](#)

»»» Poznámka

- Nabídka **Svisle (Vertical)** se v závislosti na vašem prostředí nemusí zobrazit.
- Během vytváření etikety disku se zobrazí možnost **Oblouk nahoru (Arch Up)** a **Oblouk dolů (Arch Down)**.



Razítka (Stamps)

Zobrazení palety Razítka na bočním panelu oblasti pro úpravu položky, ze které můžete přidávat razítka.

➔ [Přidání razítek](#)



Obrázky (Images)

Otevření [obrazovky Umístění fotografií](#), na které můžete přidávat nebo měnit fotografie.

➔ [Přidání/změna/záměna obrázků](#)



Barvy pozadí (Background Colors)

Zobrazení palety Barva pozadí na bočním panelu oblasti pro úpravu položky, ve které můžete měnit barvu pozadí položky.

➔ [Změna barvy pozadí](#)



Šablony (Templates)

Umožňuje změnit šablonu.

➔ [Změna šablony](#)



Přidat stránku (Add Page)

Přidání nové stránky za vybranou stránku.

➔ [Přidání, odstranění a přeuspořádání stránek](#)



Odstranit stránku (Delete Page)

Odstranění vybrané stránky.

➔ [Přidání, odstranění a přeuspořádání stránek](#)



Rozšířené... (Advanced...)

Úprava nastavení pro kalendáře, etikety disků, vizitky, nálepky nebo průkazové fotografie.

➔ [Obrazovka Nastavení kalendáře](#)

➔ [Obrazovka Rozsah stránek \(Etikety disku\)](#)

➔ [Obrazovka Rozšířené nastavení \(vizitky, nálepky a průkazové fotografie\)](#)

Změňte velikost papíru a fotografie v rámci nastavení uživatelské velikosti rámečku.

➔ [Obrazovka Uživatelská velikost rámečku](#)

Když je vybrán obrázek, text nebo razítko:



Vyberte obrázek (Select Image)

Otevření [obrazovky Umístění fotografií](#), na které můžete měnit fotografie.

➔ [Přidání/změna/záměna obrázků](#)



Rámec (Frames)

Zobrazení palety Rámečky na bočním panelu oblasti pro úpravu položky, ze které můžete do obrázků přidávat rámečky.

➔ [Změna rámečků pro obrázky](#)



Oříznout (Crop)

Přepnutí na obrazovku Oříznutí, ze které můžete obrázky oříznout.

➔ [Oříznutí obrázků \(u položek\)](#)



Kreativní filtry (Creative Filters)

Zobrazení palety kreativních filtrů na bočním panelu položky pro úpravu položky, ze které můžete měnit obrázek na odstíny šedé, doplnit jej o retro efekty apod.

➔ [Vylepšujte obrázky pomocí kreativních filtrů \(u položek\)](#)



Přenést do popředí (Bring to Front)

Přesunutí obrázku, textového pole nebo razítka do popředí.



Přenést dozadu (Send to Back)

Přesunutí obrázku, textového pole nebo razítka do pozadí.



Zarovnat (Align)

Zarovnání obrázků, textových polí nebo razítek.

Vyberte některou z možností:  **Zarovnání vlevo (Align Left)**,  **Zarovnání na střed (Align Center)**,  **Zarovnání vpravo (Align Right)**,  **Zarovnání nahoru (Align Top)**,  **Zarovnání doprostřed (Align Middle)**,  **Zarovnání dolů (Align Bottom)**,  **Rozložit vodorovně (Distribute Horizontally)**,  **Rozložit svisle (Distribute Vertically)**, **Zarovnat vybrané objekty (Align Selected Objects)** nebo **Zarovnat s okrajem stránky (Align to Page Edge)**.

E: Oblast přepnutí obrazovky/Uložit (Save)

Zpět na úvodní obrazovku (Return to Home Screen)

Návrat na [domovskou obrazovku](#).

Pokud jste položku doposud neuložili, po klepnutí se otevře obrazovka **Zrušit změny (Discard Changes)**.

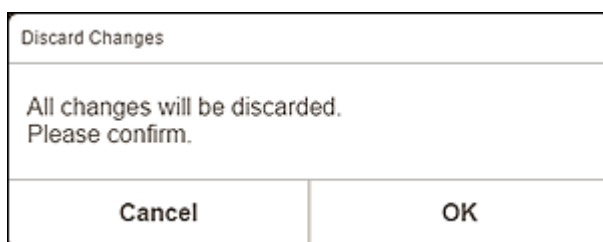

Klepnutím na tlačítko **OK** se vrátíte na domovskou obrazovku bez uložení položky. Položku uložíte klepnutím na tlačítko **Storno (Cancel)** a následným klepnutím na tlačítko **Uložit (Save)** na obrazovce pro úpravu položky.

Uložit (Save)

Uložení položky.

Uložené položky budou rovněž přidány na [obrazovku Vaše položky](#).

Další (Next)

Otevře se obrazovka Nastavení tisku.

- ➔ [Obrazovka Nastavení tisku \(systém Windows\)](#)
- ➔ [Obrazovka Nastavení tisku \(systém macOS\)](#)

Obrazovka Úprava položky (Zobrazení seznamu miniatur)

Klepnutím na ikonu  (Zobrazení seznamu miniatur) na obrazovce pro úpravu položky otevřete seznam miniatur pro všechny stránky v rámci upravované položky. Dále můžete volně přidávat, odstranit nebo duplikovat stránky či používat ostatní funkce. Stránky můžete také přeuspořádat.

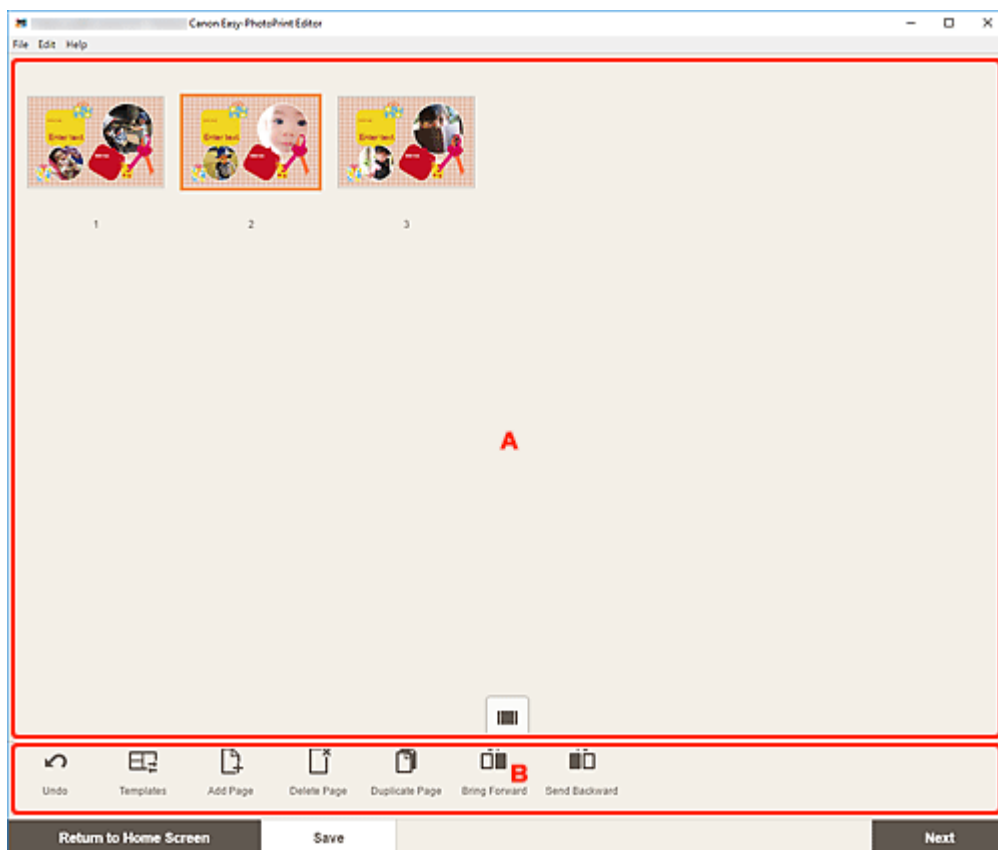

➔ [A: Oblast stránek](#)

➔ [B: Oblast Nástroje pro úpravu](#)

A: Oblast stránek

Zobrazení seznamu miniatur pro všechny stránky v rámci položky.

 (Zobrazení jednoho obrázku)

Klepnutím přejdete na [obrazovku pro úpravu položky](#).

B: Oblast Nástroje pro úpravu

»»» Poznámka

- Dostupné možnosti se liší v závislosti na položce.

 **Zpět (Undo)**

Vrátí poslední operaci.

Každým klepnutím obnovíte předchozí stav.



Šablony (Templates)

Umožňuje změnit šablonu.

»»» Poznámka

- Podrobnosti o postupu změny šablony naleznete v tématu [Změna šablony](#).



Přidat stránku (Add Page)

Přidání nové stránky za vybranou stránku.



Odstranit stránku (Delete Page)

Odstranění vybrané stránky.



Duplikovat stránku (Duplicate Page)

Duplikování vybrané stránky.



Přenést blíž (Bring Forward)

Přesune vybranou stránku o jednu stránku nahoru.



Přenést dál (Send Backward)

Přesune vybranou stránku o jednu stránku dolů.

»»» Poznámka

- Informace o přidání, odstranění, duplikování nebo změně uspořádání stránek naleznete v tématu [Přidání, odstranění a přeuspořádání stránek](#).

Obrazovka Nastavení kalendáře

U kalendáře můžete nastavit základní nastavení, písmo, barvu písma, formát zobrazení měsíce atd.

Při úpravě kalendáře na obrazovce pro úpravu položky můžete klepnutím na tlačítko **Rozšířené...** (**Advanced...**) v oblasti Nástroje pro úpravu otevřít obrazovku **Nastavení kalendáře (Calendar Settings)**.

Calendar Settings

Period/Holiday Settings A

Period 20

Starting Month January

Display Style B

Year

Month

Day/Week

Duration 12 months

Cancel OK

➔ [A: Nastavení období/svátku](#)

➔ [B: Styl zobrazení](#)

A: Nastavení období/svátku (Period/Holiday Settings)

Nastavení počátečního roku, měsíce, období a svátků v kalendáři.

Období (Period)

Calendar Settings

Period/Holiday Settings

Period

Holidays

Display Style

Year

Month

Day/Week

Starting Month

20 January

Duration

12 months

Cancel OK

Počáteční měsíc (Starting Month)

Nastavení počátečního roku a měsíce kalendáře.

Délka (Duration)

Nastavení počtu měsíců kalendáře.

Svátky (Holidays)

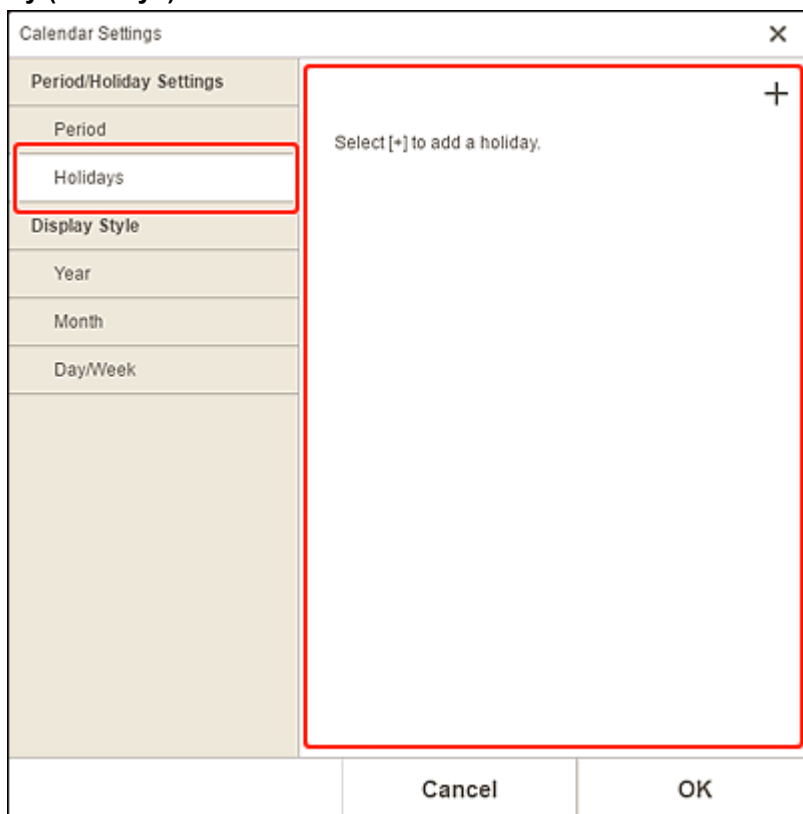

»»» Důležité

- Po přidání, úpravě nebo odstranění svátků se výsledky projeví u všech vytvořených kalendářů.

Přidání svátku:

Klepnutím na ikonu **+** (Přidat) otevřete obrazovku **Upravit svátky (Edit Holidays)**.

The 'Edit Holidays' dialog box has three radio button options: 'Specify by Date' (selected), 'Specify by Date (Monthly)', and 'Specify by Day (Monthly)'. Under 'Specify by Date', there is a date input field with '01/01/20'. Under 'Specify by Date (Monthly)', there is a dropdown menu with '1'. Under 'Specify by Day (Monthly)', there are two dropdown menus with 'First' and 'Sunday'. There is a 'Note' text area at the bottom. At the very bottom are 'Cancel' and 'OK' buttons.

Zadat podle data (Specify by Date)

Podle potřeby můžete přidávaný svátek určit podle data.

Zadat podle data (měsíčně) (Specify by Date (Monthly))

Podle potřeby můžete svátek, který chcete přidat, určit podle dne v měsíci.

Zadat podle dne (měsíčně) (Specify by Day (Monthly))

Podle potřeby můžete svátek, který chcete přidat, určit podle čísla týdne a dne v týdnu.

Poznámka (Note)

Zadejte komentář či poznámku ke svátku, který se chystáte přidat.

»»» Poznámka

- **Poznámka (Note)** je povinné pole.
- Zadaná poznámka se u položky nezobrazí.

Úprava nebo smazání svátku:

Klepnutím na přidávaný svátek se otevře obrazovka **Upravit svátky (Edit Holidays)** pro úpravu nebo odstranění svátků.

Chcete-li svátek upravit, viz část [Přidání svátku](#).

K odstranění použijte tlačítko **Odstranit (Delete)**.

B: Styl zobrazení (Display Style)

Nastavení písma a barvy písma použitých u roku, měsíce, dnů v týdnu a dnů v kalendářním měsíci, stejně jako formát zobrazení měsíce v kalendáři.

Rok (Year)

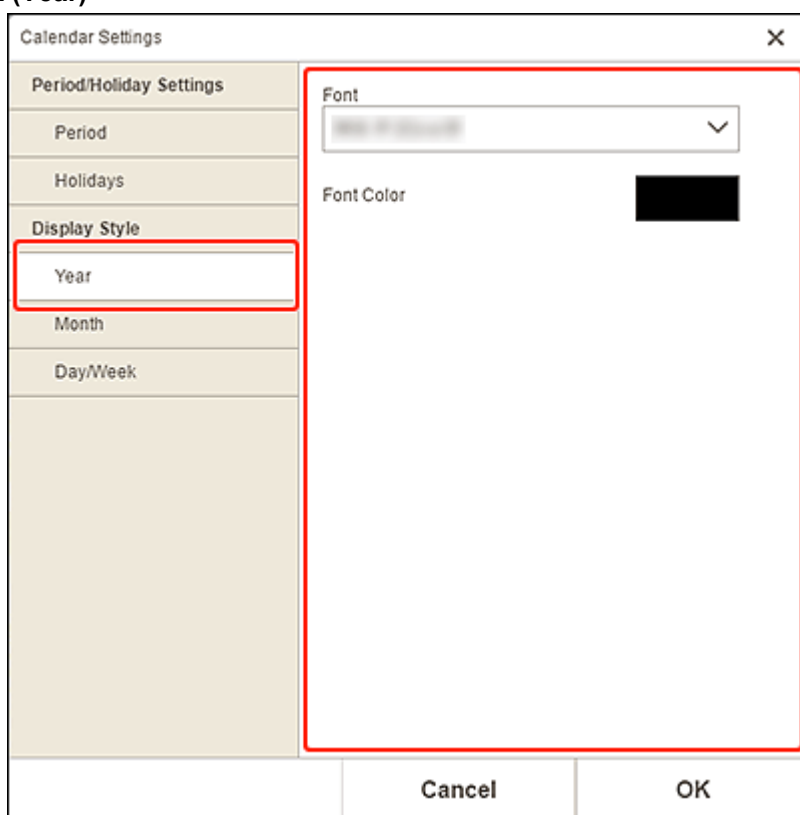

The image shows a 'Calendar Settings' dialog box. On the left, there is a sidebar with a tree view under 'Period/Holiday Settings'. The 'Display Style' section is expanded, and 'Year' is selected. On the right, the 'Font' dropdown menu is set to 'Arial' and the 'Font Color' is set to black. At the bottom, there are 'Cancel' and 'OK' buttons.

Písmo (Font)

Výběr typ písma pro zobrazení roku.

Barva písma (Font Color)

Výběr barvy písma pro zobrazení roku.

Klepněte na ikonu  (Barvy) a vyberte barvu, kterou chcete nastavit.

Měsíc (Month)

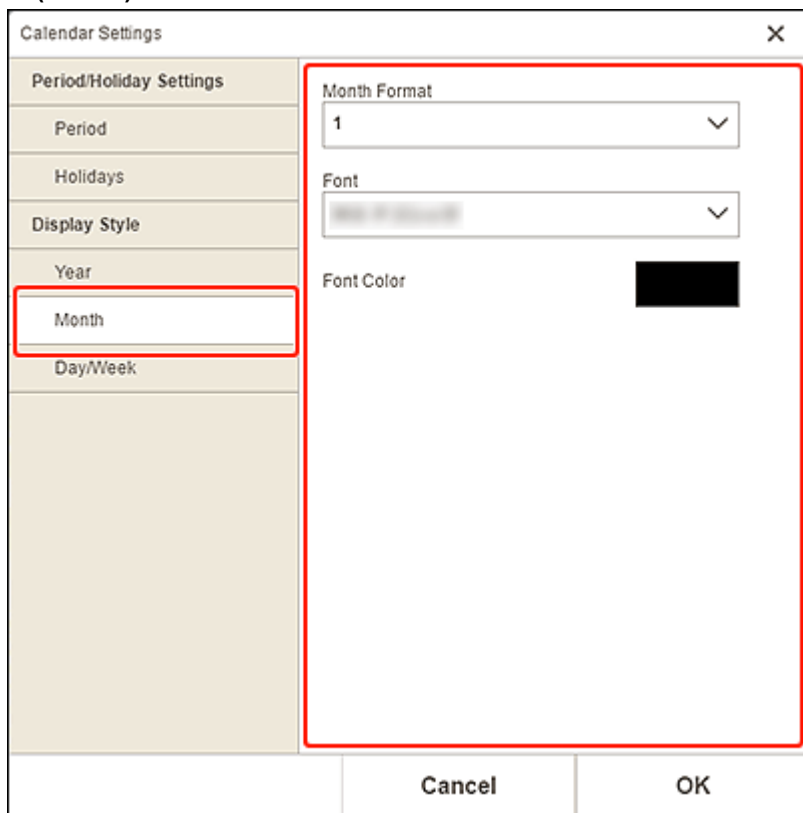

Calendar Settings

Period/Holiday Settings

Period

Holidays

Display Style

Year

Month

Day/Week

Month Format

1

Font

Arial

Font Color



Cancel OK

Formát měsíce (Month Format)

Výběr formátu zobrazení měsíce.

Písmo (Font)

Výběr typu písma pro zobrazení názvu měsíce.

Barva písma (Font Color)

Výběr barvy písma pro název měsíce.

Klepněte na ikonu  (Barvy) a vyberte barvu, kterou chcete nastavit.

Den/týden (Day/Week)

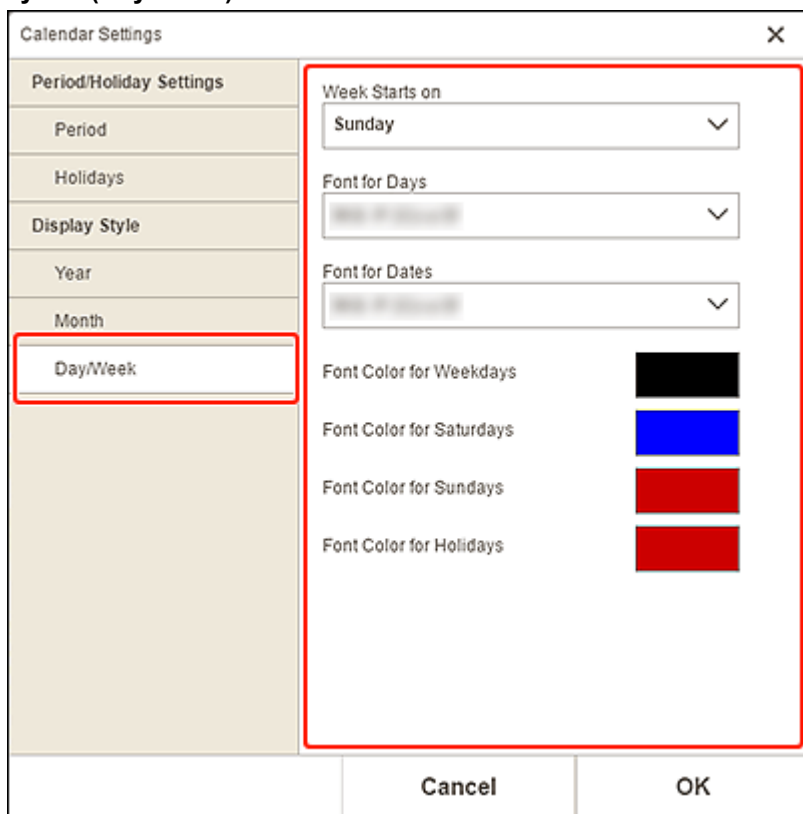

Týden začíná dnem (Week Starts on)

Výběr počátečního dne týdne.

Písmo pro dny (Font for Days)/Písmo pro data (Font for Dates)

Výběr písma, které se použije pro zobrazení dnů v týdnu a dat.

Barva písma pro pracovní dny (Font Color for Weekdays) / Barva písma pro soboty (Font Color for Saturdays) / Barva písma pro neděle (Font Color for Sundays) / Barva písma pro svátky (Font Color for Holidays)

Výběr barvy písma pro zobrazení dnů týdne a dat.

Klepněte na ikonu  (Barvy) a vyberte barvu, kterou chcete nastavit.

Obrazovka Rozsah stránek (Etikety disku)

Nastavení oblasti pro tisk etikety disku.

Při úpravě etikety disku na obrazovce pro úpravu položky můžete klepnutím na tlačítko **Rozšířené... (Advanced...)** v oblasti Nástroje pro úpravu otevřít obrazovku **Rozsah stránek (Print Area)**.

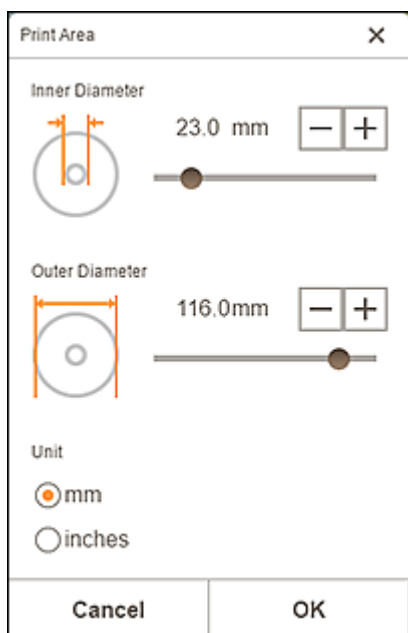

Vnitřní průměr (Inner Diameter)

Podle potřeby můžete upravit vnitřní průměr oblasti tisku.

Vnější průměr (Outer Diameter)

Podle potřeby můžete upravit vnější průměr oblasti tisku.

Jednotka (Unit)

Vyberte možnost **mm** nebo **palce (inches)**.

Obrazovka Rozšířené nastavení (vizitky, nálepky a průkazové fotografie)

Při úpravě vizitky, nálepky nebo průkazové fotografie na obrazovce pro úpravu položky můžete klepnutím na tlačítko **Rozšířené... (Advanced...)** v oblasti Nástroje pro úpravu otevřít obrazovku **Rozšířené nastavení (Advanced Settings)**.

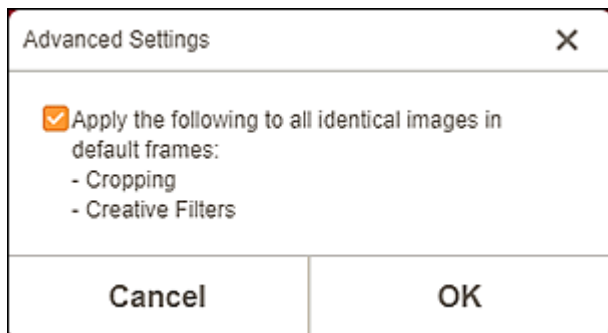

Použit následující na všechny identické obrázky ve výchozích rámcích (Apply the following to all identical images in default frames)

Toto pole označte, pokud budete chtít použít stejné nastavení oříznutí a kreativní filtr u všech kopií stejného obrázku na dané stránce.

Obrazovka Nastavení tisku (systém Windows)

Zadejte nastavení tisku a spusťte tisk.

Pokud budete chtít vytisknout fotografii, vyberte ji na obrazovce **Umístění fotografií (Photo Locations)** a vyčkejte na otevření obrazovky Nastavení tisku.

Pokud budete chtít vytisknout položku, klepněte na obrazovce pro úpravu položky na tlačítko **Další (Next)** a vyčkejte na otevření obrazovky Nastavení tisku.

►►► Poznámka

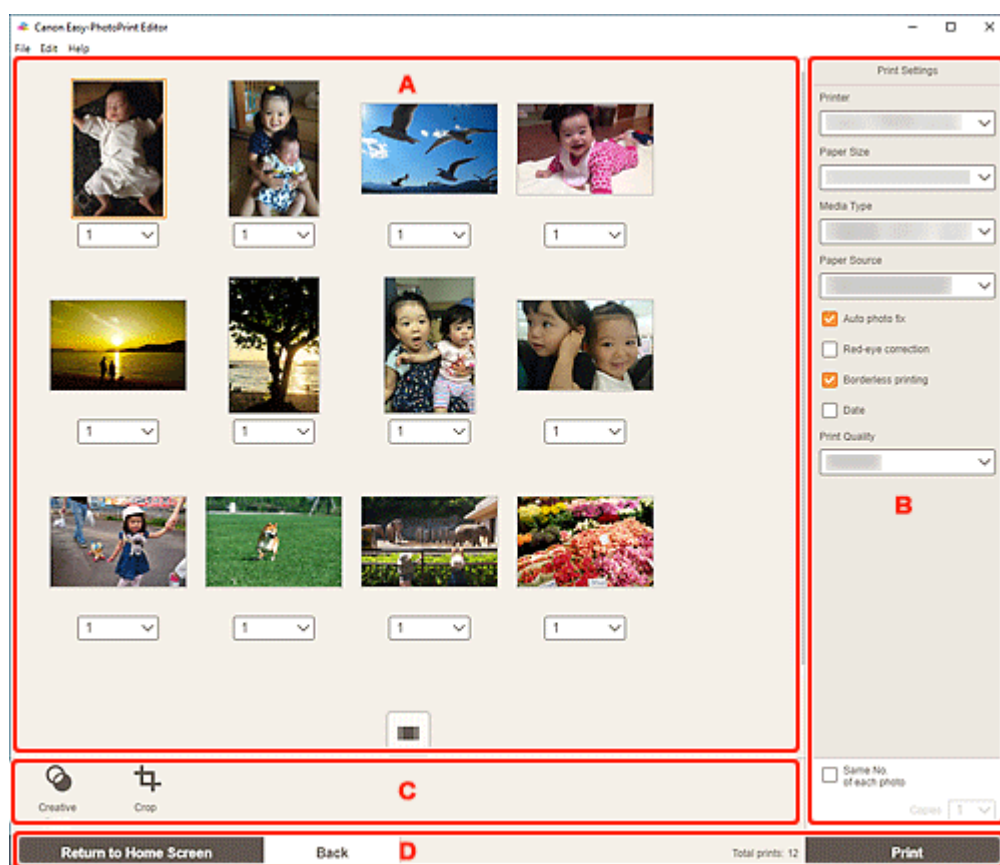

- Uvedené nastavení se liší v závislosti na vaší tiskárně a typu položky.



- ➔ [A: Oblast náhledu tisku](#)
- ➔ [B: Oblast nastavení tisku](#)
- ➔ [C: Oblast Nástroje pro úpravu](#)
- ➔ [D: Oblast přepnutí obrazovky](#)

A: Oblast náhledu tisku

Zkontrolujte náhled tisku nebo nastavte počet kopií k vytištění.

Pokud budete chtít přepnout zobrazení náhledu obrázků ze zobrazení jednoho obrázku na zobrazení seznamu miniatur, klepněte v oblasti náhledu tisku na ikonu  (zobrazení jednoho obrázku) nebo  (zobrazení seznamu miniatur).

V zobrazení seznamu miniatur:

(Kopie)

Nastavte počet kopií, které chcete vytisknout.

»»» Poznámka

- Tato možnost se zobrazí pouze při tisku fotografií.
- Pokud budete chtít nastavit počet kopií při tisku všech fotografií současně, označte pole **Stejný počet pro každou fotogr. (Same No. of each photo)** v části „B: Oblast nastavení tisku”.



(Zobrazení jednoho obrázku)

Klepnutím přepnete do zobrazení jednoho obrázku.

V zobrazení jednoho obrázku:

(Kopie)

Nastavte počet kopií, které chcete vytisknout.

»»» Poznámka

- Tato možnost se zobrazí pouze při tisku fotografií.
- Pokud budete chtít nastavit počet kopií při tisku všech fotografií současně, označte pole **Stejný počet pro každou fotogr. (Same No. of each photo)** v části „B: Oblast nastavení tisku”.



(Předchozí stránka / Další stránka)

Přepne zobrazení v případě, že existuje více fotografií nebo při větším počtu stránek u položky.



(Zobrazení seznamu miniatur)

Klepnutím přepnete na zobrazení seznamu miniatur.



(Přiblížit/Oddálit)

Klepnutím na tlačítko (Oddálit) nebo (Přiblížit) zmenšíte nebo zvětšíte velikost zobrazení.

Přesunutím jezdce můžete libovolně měnit velikost zobrazení.

B: Oblast nastavení tisku

Vyberte tiskárnu, kterou chcete použít, metodu tisku a upravte další nastavení.

»»» Důležité

- Pokud při tisku fotografií po oříznutí obrázku změníte hodnotu **Tiskárna (Printer)**, **Velikost papíru (Paper Size)** nebo **Tisk bez ohraničení (Borderless printing)**, nastavení oříznutí bude zrušeno. V závislosti na zdroji papíru a vybraném typu médií může být při tisku fotografií důvodem pro zrušení nastavení oříznutí také změna hodnoty **Typ média (Media Type)** nebo **Zdroj papíru (Paper Source)**.

»»» Poznámka

- Dostupné nastavení se liší v závislosti na tiskárně.

Tiskárna (Printer)

Vyberte tiskárnu, kterou chcete použít.

»»» Důležité

- Pokud změníte tiskárnu, může se změnit také nastavení v části „B: Oblast nastavení tisku“.

»»» Poznámka

- Zobrazí se pouze tiskárny značky Canon.
- Dostupné budou pouze tiskárny podporující tisk zvolené položky.

Velikost papíru (Paper Size)

Vyberte požadovanou velikost papíru.

»»» Poznámka

- K dispozici při tisku fotografií, rozvržení fotografií, koláží, kalendářů nebo plakátů.
- Pokud chcete tisknout na celou šířku role papíru, vyberte možnost **Přizp.š. role pap. (Fit to Roll Paper Width)**

Typ média (Media Type)

Vyberte požadovaný typ papíru.

»»» Poznámka

- Pokud vyberete možnost **Automaticky (Auto)**, tisk proběhne dle typu média nastaveného v tiskárně.
- Pokud vyberete možnost Premium Fine Art Rough, může v závislosti na vašem prostředí dojít k znečištění papíru nebo ke zhoršení kvality tisku. Doporučujeme tisknout v rozvržení se širokým okrajem.

Zdroj papíru (Paper Source)

Vyberte zdroj papíru.

Rozsah stránek (Print Area)

Určete, které stránky chcete vytisknout.

Vše (All)

Vytiskněte všechny stránky.

 -

(Stránky)

Určete rozsah stránek, které se mají vytisknout.

Auto. oprava foto. (Auto photo fix)

Toto políčko zaškrtněte, chcete-li fotografie opravovat automaticky.

Korekce červených očí (Red-eye correction)

Zaškrtněte toto políčko, chcete-li provést korekci červených očí způsobených bleskem fotoaparátu.

Tisk bez ohraničení (Borderless printing)

Toto pole označte, pokud chcete vytisknout fotografie nebo položku na celý list papíru bez ohraničení.

►► Poznámka

- U modelů podporujících role papíru je tato možnost k dispozici pouze při tisku na roli papíru.

Datum (Date)

Toto pole označte, pokud chcete do fotografií před tiskem přidat datum.

►► Poznámka

- Tato možnost se zobrazí pouze při tisku fotografií.

Šetřit papír (ot. o 90 stupňů) (Save Paper (Rotate 90 Degrees))

K dispozici při tisku na roli papíru.

Označením tohoto pole můžete změnit orientaci tisku o 90 stupňů.

Změnou orientace tisku můžete v některých případech snížit spotřebu papíru.

Nastavení polohy tisku (Adjust Print Position)

Otevření obrazovky **Nastavení polohy tisku (Adjust Print Position)**.

Pokud je vytištěný obrázek nesprávně umístěný, upravte jeho polohu na obrazovce **Nastavení polohy tisku (Adjust Print Position)**.

Vizitka a nálepka:

Vodorovnou a svislou polohu tisku můžete v závislosti na směru tisku nastavit samostatně v přírůstcích po 0,1 mm (0,01 palce) v rozsahu od -2,0 mm (-0,08 palce) po +2,0 mm (+0,08 palce).

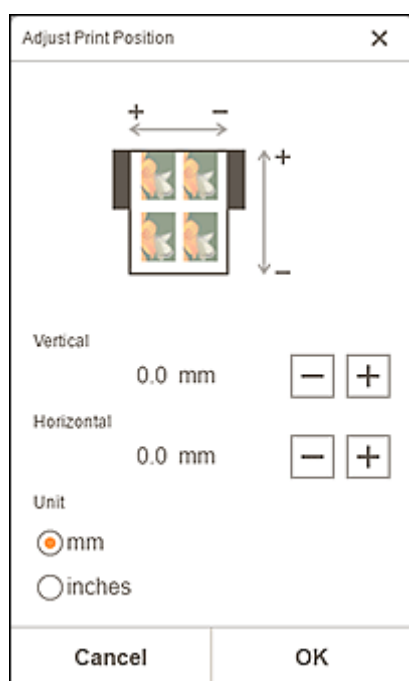

Etiketa disku:

Vodorovnou a svislou polohu tisku můžete v závislosti na směru tisku nastavit samostatně v přírůstcích po 0,1 mm (0,01 palce) v rozsahu od -5,0 mm (-0,2 palce) po +5,0 mm (+0,2 palce).

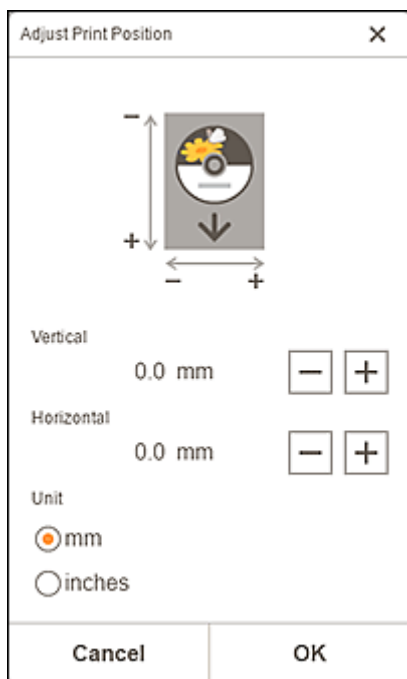

Kvalita tisku (Print Quality)

Vyberte kvalitu tisku vhodnou pro tištěná data.

Vytvořit Vedle sebe/Plakát (Create Tiling/Poster)

Spustí nástroj Easy-Layout Editor, ve kterém můžete tisknout přes několik listů papíru a jejich následnou kombinací vytvořit velký plakát. Pokud nástroj Easy-Layout Editor není nainstalován, stáhněte jej a nainstalujte z webové stránky podle pokynů na obrazovce.

Stejný počet pro každou fotogr. (Same No. of each photo)

Výběrem tohoto políčka nastavíte počet kopií k vytištění pro všechny fotografie současně.

»»» Poznámka

- Tato možnost se zobrazí pouze při tisku fotografií.

Kopie (Copies)

Nastavte počet kopií, které chcete vytisknout.

C: Oblast Nástroje pro úpravu

»»» Poznámka

- Tato možnost se zobrazí pouze při tisku fotografií.



Kreativní filtry (Creative Filters)

Přepne na obrazovku Kreativní filtry, kde můžete převádět fotografie na odstíny šedé, vylepšit je tak, aby připomínaly starou fotografii, apod.

➔ [Fotografie můžete vylepšit také pomocí kreativních filtrů \(při tisku fotografií\)](#)



Oříznout (Crop)

Přepnutí na obrazovku Oříznutí, ze které můžete fotografie oříznout.

➔ [Vytváření výřezů \(při tisku fotografií\)](#)

D: Oblast přepnutí obrazovky

Zpět na úvodní obrazovku (Return to Home Screen)

Návrat na [domovskou obrazovku](#).

»» Poznámka

- Tato možnost se zobrazí pouze při tisku fotografií.

Zpět (Back)

Návrat na předchozí obrazovku.

Celkem výtisků (Total prints)

Zobrazí celkový počet tištěných kopií.

Tisknout (Print)

Spustí tisk se zadaným nastavením.

Obrazovka Nastavení tisku (systém macOS)

Zadejte nastavení tisku a spusťte tisk.

Pokud budete chtít vytisknout fotografii, vyberte ji na obrazovce **Umístění fotografií (Photo Locations)** a vyčkejte na otevření obrazovky Nastavení tisku.

Pokud budete chtít vytisknout položku, klepněte na obrazovce pro úpravu položky na tlačítko **Další (Next)** a vyčkejte na otevření obrazovky Nastavení tisku.

►► Poznámka

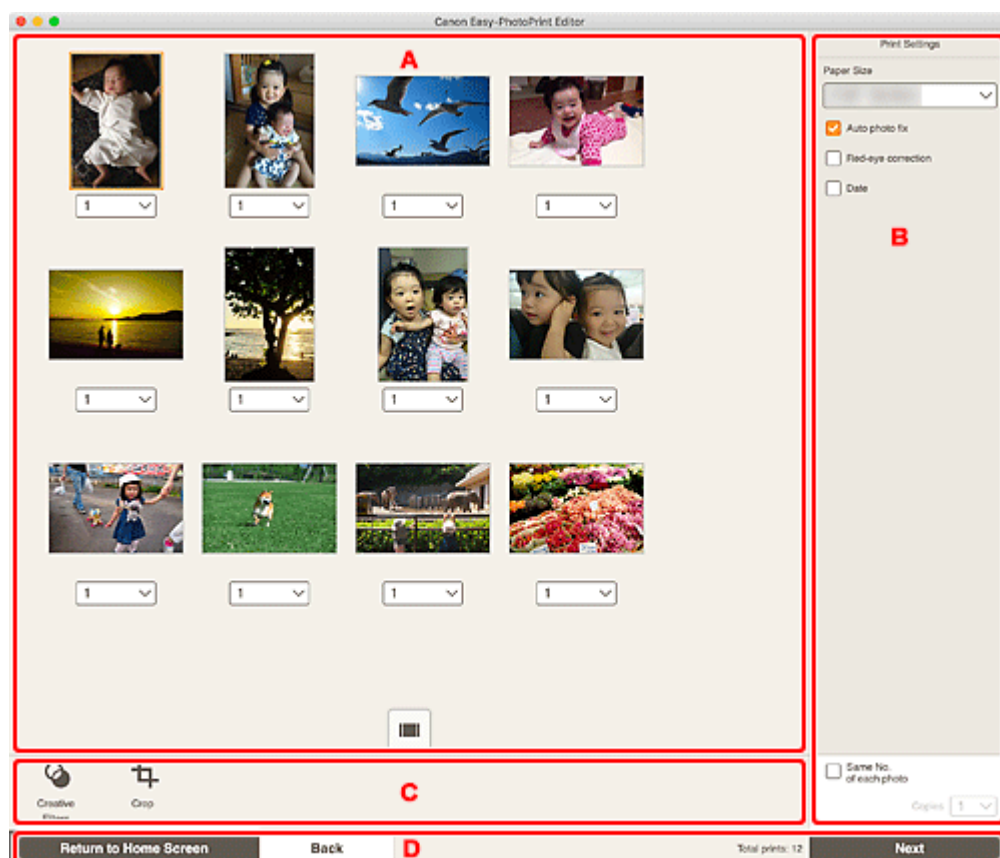

- Uvedené nastavení se liší v závislosti na vaší tiskárně a typu položky.



- ➔ [A: Oblast náhledu tisku](#)
- ➔ [B: Oblast nastavení tisku](#)
- ➔ [C: Oblast Nástroje pro úpravu](#)
- ➔ [D: Oblast přepnutí obrazovky](#)

A: Oblast náhledu tisku

Zkontrolujte náhled tisku nebo nastavte počet kopií k vytištění.

Pokud budete chtít přepnout zobrazení náhledu obrázků ze zobrazení jednoho obrázku na zobrazení seznamu miniatur, klepněte v oblasti náhledu tisku na ikonu  (zobrazení jednoho obrázku) nebo  (zobrazení seznamu miniatur).

V zobrazení seznamu miniatur:

  (Kopie)

Nastavte počet kopií, které chcete vytisknout.

»»» Poznámka

- Tato možnost se zobrazí pouze při tisku fotografií.
- Pokud budete chtít nastavit počet kopií při tisku všech fotografií současně, označte pole **Stejný počet pro každou fotogr. (Same No. of each photo)** v části „B: Oblast nastavení tisku”.

(Zobrazení jednoho obrázku)

Klepnutím přepnete do zobrazení jednoho obrázku.

V zobrazení jednoho obrázku:

  (Kopie)

Nastavte počet kopií, které chcete vytisknout.

»»» Poznámka

- Tato možnost se zobrazí pouze při tisku fotografií.
- Pokud budete chtít nastavit počet kopií při tisku všech fotografií současně, označte pole **Stejný počet pro každou fotogr. (Same No. of each photo)** v části „B: Oblast nastavení tisku”.



(Předchozí stránka / Další stránka)

Přepne zobrazení v případě, že existuje více fotografií nebo při větším počtu stránek u položky.

(Zobrazení seznamu miniatur)

Klepnutím přepnete na zobrazení seznamu miniatur.

 (Přiblížit/Oddálit)

Klepnutím na tlačítko  (Oddálit) nebo  (Přiblížit) zmenšíte nebo zvětšíte velikost zobrazení. Přesunutím jezdce můžete libovolně měnit velikost zobrazení.

B: Oblast nastavení tisku

Podle potřeby nastavte počet kopií určených k tisku, možnost odstranění efektu červených očí a další možnosti.

Velikost papíru (Paper Size)

Vyberte požadovanou velikost papíru.

»»» Důležité

- Pokud po oříznutí obrázku změňte velikost papíru, nastavení oříznutí bude zrušeno.

»»» Poznámka

- Tato možnost se zobrazí pouze při tisku fotografií.

Auto. oprava foto. (Auto photo fix)

Toto políčko zaškrtněte, chcete-li fotografie opravovat automaticky.

Korekce červených očí (Red-eye correction)

Zaškrtněte toto políčko, chcete-li provést korekci červených očí způsobených bleskem fotoaparátu.

Datum (Date)

Toto pole označte, pokud chcete do fotografií před tiskem přidat datum.

»»» Poznámka

- Tato možnost se zobrazí pouze při tisku fotografií.

Nastavení polohy tisku (Adjust Print Position)

Otevření obrazovky **Nastavení polohy tisku (Adjust Print Position)**.

Pokud je vytištěný obrázek nesprávně umístěný, upravte jeho polohu na obrazovce **Nastavení polohy tisku (Adjust Print Position)**.

Vizitka a nálepka:

Vodorovnou a svislou polohu tisku můžete v závislosti na směru tisku nastavit samostatně v přírůstcích po 0,1 mm (0,01 palce) v rozsahu od –2,0 mm (–0,08 palce) po +2,0 mm (+0,08 palce).

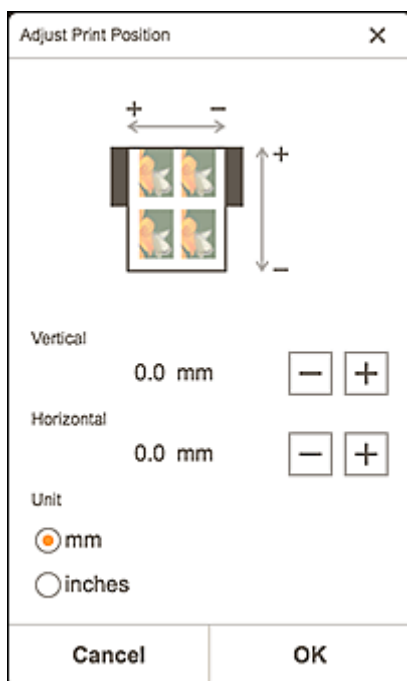

Etiketa disku:

Vodorovnou a svislou polohu tisku můžete v závislosti na směru tisku nastavit samostatně v přírůstcích po 0,1 mm (0,01 palce) v rozsahu od –5,0 mm (–0,2 palce) po +5,0 mm (+0,2 palce).

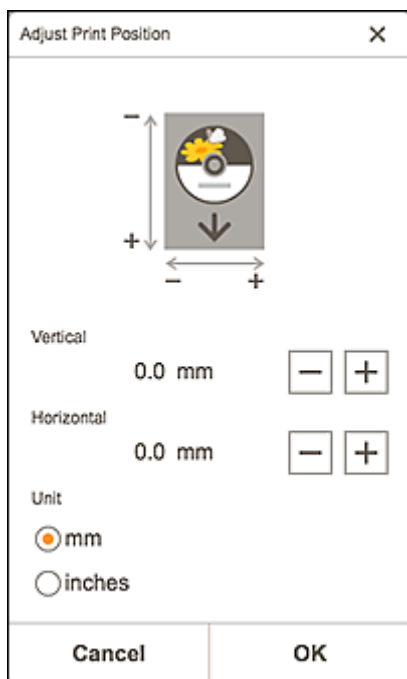

Stejný počet pro každou fotogr. (Same No. of each photo)

Výběrem tohoto políčka nastavíte počet kopií k vytištění pro všechny fotografie současně.

»»» Poznámka

- Tato možnost se zobrazí pouze při tisku fotografií.

Kopie (Copies)

Nastavte počet kopií, které chcete vytisknout.

C: Oblast Nástroje pro úpravu

»»» Poznámka

- Tato možnost se zobrazí pouze při tisku fotografií.



Kreativní filtry (Creative Filters)

Přepne na obrazovku Kreativní filtry, kde můžete převádět fotografie na odstíny šedé, vylepšit je tak, aby připomínaly starou fotografii, apod.

➔ [Fotografie můžete vylepšit také pomocí kreativních filtrů \(při tisku fotografií\)](#)



Oříznout (Crop)

Přepnutí na obrazovku Oříznutí, ze které můžete fotografie oříznout.

➔ [Vytváření výřezů \(při tisku fotografií\)](#)

D: Oblast přepnutí obrazovky

Zpět na úvodní obrazovku (Return to Home Screen)

Návrat na [domovskou obrazovku](#).

»» Poznámka

- Tato možnost se zobrazí pouze při tisku fotografií.

Zpět (Back)

Návrat na předchozí obrazovku.

Celkem výtisků (Total prints)

Zobrazí celkový počet tištěných kopií.

Další (Next)

Otevře se dialogové okno Tisk.

Seznam velikostí papíru

V aplikaci Easy-PhotoPrint Editor jsou pro tisk dostupné následující velikosti papíru. Před tiskem zkontrolujte použitý papír.

►►► Poznámka

- Velikosti papíru dostupné pro tisk se mohou lišit v závislosti na tiskárně, operačním systému, nastavení země/oblasti a verzi aplikace.

Velikost papíru	Velikost
A4	21,0 x 29,7 cm (8,27 x 11,69 palců)
Letter 22x28cm 8.5"x11" (Letter 8.5"x11" 22x28cm)	21,59 x 27,94 cm (8,50 x 11,00 palců)
Hagaki 100x148mm	10,0 x 14,8 cm (3,94 x 5,83 palců)
L 89x127mm	8,9 x 12,7 cm (3,50 x 5,00 palců)
2L 127x178mm	12,7 x 17,8 cm (5,00 x 7,01 palců)
10x15cm 4"x6" (4"x6" 10x15cm)	10,16 x 15,24 cm (4,00 x 6,00 palců)
Karta 55x91mm 2.17"x3.58" (Card 2.17"x3.58" 55x91mm)	5,5 x 9,1 cm (2,17 x 3,58 palců)
13x18cm 5"x7" (5"x7" 13x18cm)	12,7 x 17,78 cm (5,00 x 7,00 palců)
20x25cm 8"x10" (8"x10" 20x25cm)	20,32 x 25,4 cm (8,00 x 10,00 palců)
25x30cm 10"x12" (10"x12" 25x30cm)	25,4 x 30,48 cm (10,00 x 12,00 palců)
10"x15"	25,4 x 38,10 cm (10,00 x 15,00 palců)
12"x16"	30,48 x 40,64 cm (12,00 x 16,00 palců)
36x43cm 14"x17" (14"x17" 36x43cm)	35,56 x 43,18 cm (14,00 x 17,00 palců)
18"x22"	45,72 x 55,88 cm (18,00 x 22,00 palců)
20"x24"	50,80 x 60,96 cm (20,00 x 24,00 palců)
A3	29,7 x 42,0 cm (11,69 x 16,54 palců)
A3+ 33x48cm 13"x19" (A3+ 13"x19" 33x48cm)	32,9 x 48,3 cm (12,95 x 19,02 palců)
A2	42,0 x 59,4 cm (16,54 x 23,39 palců)
A2+	43,2 x 61,0 cm (17,00 x 24,02 palců)
A1	59,4 x 84,1 cm (23,39 x 33,11 palců)
A0	84,1 x 118,9 cm (33,11 x 46,81 palců)
B4	25,7 x 36,4 cm (10,12 x 14,33 palců)
B3	36,4 x 51,5 cm (14,33 x 20,28 palců)
B2	51,5 x 72,8 cm (20,28 x 28,66 palců)
B1	72,8 x 103,0 cm (28,66 x 40,55 palců)
B0	103,0 x 145,6 cm (40,55 x 57,32 palců)
ISO B4	25,0 x 35,3 cm (9,84 x 13,90 palců)
ISO B3	35,3 x 50,0 cm (13,90 x 19,67 palců)

ISO B2	50,0 x 70,7 cm (19,67 x 27,83 palců)
ISO B1	70,7 x 100,0 cm (27,83 x 39,36 palců)
ISO B0	100,0 x 141,4 cm (39,36 x 55,67 palců)
18x25cm 7"x10" (7"x10" 18x25cm)	17,8 x 25,4 cm (7,00 x 10,00 palců)
9"x12" (ARCH A)	11,54 x 30,48 cm (9,00 x 12,00 palců)
Legal (8.5"x14")	21,59 x 35,56 cm (8,50 x 14,00 palců)
11"x17" (Ledger)	27,94 x 43,18 cm (11,00 x 17,00 palců)
12"x18" (ARCH B)	30,48 x 45,72 cm (12,00 x 18,00 palců)
13"x19" (Super B)	33,02 x 48,26 cm (13,00 x 19,00 palců)
US Photo 16"x20"	40,64 x 50,80 cm (16,00 x 20,00 palců)
13"x22"	33,02 x 55,88 cm (13,00 x 22,00 palců)
43x56cm 17"x22" (17"x22" 43x56cm)	43,18 x 55,88 cm (17,00 x 22,00 palců)
18"x24" (ARCH C)	45,72 x 60,96 cm (18,00 x 24,00 palců)
22"x34" (ANSI D)	55,88 x 86,36 cm (22,00 x 34,00 palců)
24"x36" (ARCH D)	60,96 x 91,44 cm (24,00 x 36,00 palců)
26"x38" (ARCH E2)	66,04 x 96,52 cm (26,00 x 38,00 palců)
27"x39" (ARCH E3)	68,58 x 99,06 cm (27,00 x 39,00 palců)
28"x40" (ANSI F)	71,12 x 101,60 cm (28,00 x 40,00 palců)
30"x42" (ARCH E1)	76,20 x 106,68 cm (30,00 x 42,00 palců)
34"x44" (ANSI E)	86,36 x 111,76 cm (34,00 x 44,00 palců)
36"x48" (ARCH E)	91,44 x 121,92 cm (36,00 x 48,00 palců)
Plakát 300x900mm (Poster 300x900mm)	30,0 x 90,0 cm (11,81 x 35,43 palců)
Plakát 20"x30" (Poster 20"x30")	50,80 x 76,20 cm (20,00 x 30,00 palců)
Plakát 30"x40" (Poster 30"x40")	76,20 x 101,60 cm (30,00 x 40,00 palců)
Plakát 42"x60" (Poster 42"x60")	106,68 x 152,40 cm (42,00 x 60,00 palce)
Plakát 44"x62" (Poster 44"x62")	111,76 x 157,48 cm (44,00 x 62,00 palce)
Plakát 50"x70" (Poster 50"x70")	127,00 x 177,80 cm (50,00 x 70,00 palce)
Plakát 54"x76" (Poster 54"x76")	137,16 x 193,04 cm (54,00 x 76,00 palce)
Plakát 60"x84" (Poster 60"x84")	152,40 x 213,36 cm (60,00 x 84,00 palce)
Fotografické nálepky (různé) (Photo Stickers (Variety))	10,0 x 14,8 cm (3,94 x 5,83 palců)
Fotografické nálepky (Photo Stickers)	10,0 x 14,8 cm (3,94 x 5,83 palců)
Fotografické nálepky (volně řez.) (Photo Stickers (Free Cut))	10,0 x 14,8 cm (3,94 x 5,83 palců)
Čtverec 9x9cm 3.5"x3.5" (Square 3.5"x3.5" 9x9cm)	8,9 x 8,9 cm (3,50 x 3,50 palců)
Čtverec 10x10cm 4"x4" (Square 4"x4" 10x10cm)	10,2 x 10,2 cm (4,00 x 4,00 palců)
Čtverec 13x13cm 5"x5" (Square 5"x5" 13x13cm)	12,7 x 12,7 cm (5,00 x 5,00 palců)
Čtverec 30x30cm 12"x12" (Square 12"x12" 30x30cm)	30,5 x 30,5 cm (12,00 x 12,00 palců)

Standardní disk 120 mm 4,7" (Standard disc 4.7" 120mm)	12,0 x 12,0 cm (4,72 x 4,72 palců)
Standardní disk 120 mm 4,7" (malý vnitřní prstenec) (Standard disc 4.7" 120mm (small inner circle))	12,0 x 12,0 cm (4,72 x 4,72 palců)
DIN C4	22,9 x 32,4 cm (9,02 x 12,76 palců)
DIN C3	32,4 x 45,8 cm (12,76 x 18,03 palců)
DIN C2	45,8 x 64,8 cm (18,03 x 25,51 palců)
DIN C1	64,8 x 91,7 cm (25,51 x 36,10 palců)
DIN C0	91,7 x 129,6 cm (36,10 x 51,02 palců)
210x676 mm / 8.27"x26.61" (8.27"x26.61" / 210x676 mm)*	21,0 x 67,6 cm (8,27 x 26,61 palce)

* V systému Windows.